

six[®] *Team*

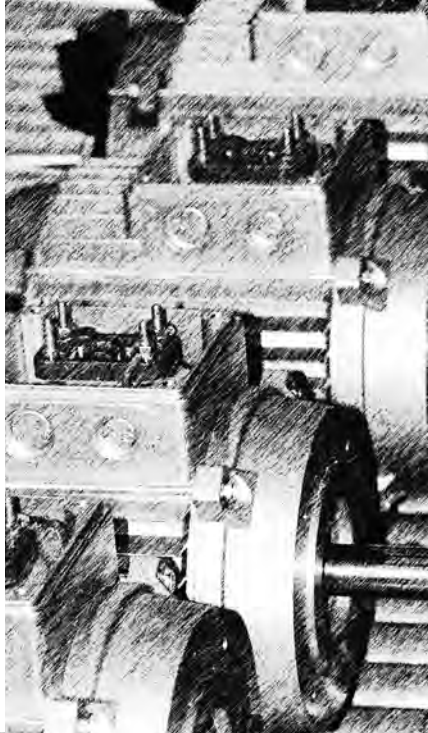

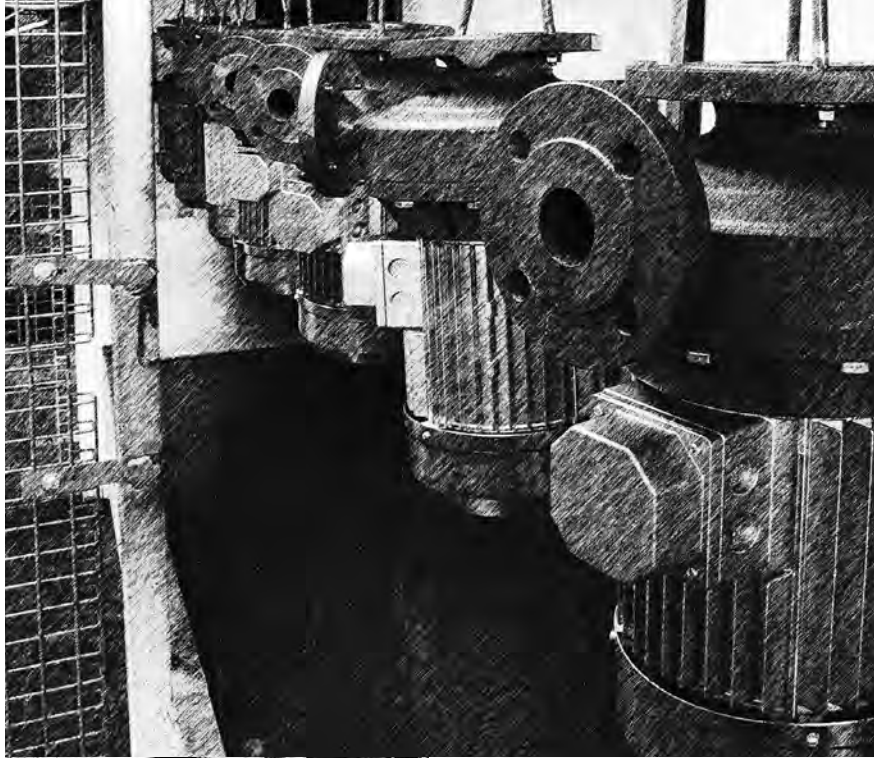
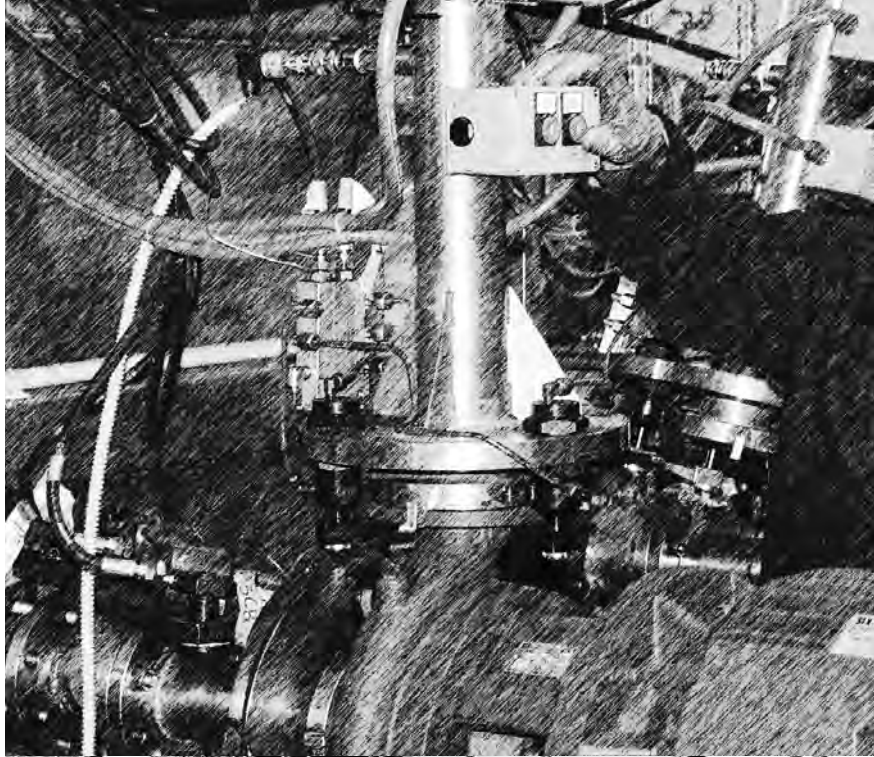

The Craftsman of water pumps

Applicazioni - Application - Applications - Aplicaciones



Riempimento per accumulo
Filling water storage tanks
Chargement des citernes et réservoirs
Carga de los tanques de almacenamiento



Piccola irrigazione
Small irrigation plants
Petite irrigation
Pequeños riegos



Distribuzione e riciclo di impianti domestici
Water distribution or circulation in domestic systems
Distribution et la circulation des systèmes domestique
Distribución y circulación en planta doméstica



Impieghi in pozzi
Deep wells
Pompage en forages
Empleo en pozos profundos



Prosciugamento di ambienti allagati e pozzetti di raccolta
For dewatering flooded areas & pits
Dainage des zones inondé et puits
Drenaje de zonas inundadas y cuencas de captura



Gruppi di pressurizzazione
Booster set
Groupes de surpression
Equipos de presión



Impianti di raffreddamento, condizionamento e circolazione
Cooling plant, air conditioning and circulating plants
Systèmes de refroidissement, de climatisation et de la circulation
Plantas de refrigeración, aire acondicionado y circulación



Impianti di sollevamento acque nere e fosse biologiche
Wastewater plants and septic tank
Relevage des eaux usées et des fosses septiques
Equipos de elevación las aguas residuales y fosas sépticas



Riciclo d'acqua in impianti industriali
Water circulation into industrial plants
Recirculation de l'eau dans les installations industrielles
Recirculación de agua en las plantas industriales



Svuotamento di vasche e piscine
Swimming pools and collecting tank dewatering
Vidange des réservoirs et des piscines
Vaciado de tanques y piscinas



Irrigazione agricola
Agricultural irrigation
Irrigation agricole
Riego Agrícolas



Lavaggi con getto d'acqua
Water jet washing systems
Lavage au jet d'eau
Limpiar con jet de agua



Fontane e giochi d'acqua
Fountains and water plays
Fountains et jeux d'eau
Fuentes y juegos de agua









Rispetta il REGOLAMENTO (EU) N. 547/2012
Comply with REGULATION (EU) N. 547/2012
Conformer au RÈGLEMENT (UE) N. 547/2012
Cumple con REGLAMENTO (UE) N. 547/2012

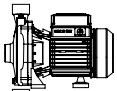
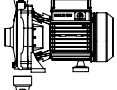

Montaggio in macchine industriali
Installation into industrial machines
Installation dans les machines industrielles
Instalación en maquinaria industrial

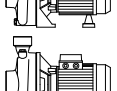

**ELETTROPOMPE CENTRIFUGHE MONOGIRANTE
CENTRIFUGAL ELECTRIC PUMPS ONE IMPELLER
ÉLECTROPOMPES CENTRIFUGES À UNE ROUE
ELECTROBOMBAS CENTRÍFUGAS MONOIMPULSOR**

	STM	pag.	6
	STMX	pag.	11
	STM1	pag.	14
	STC	pag.	17
	STCF1	pag.	21
	STCF2	pag.	24
	STCF3	pag.	27
	STCF4	pag.	30

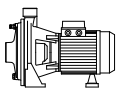
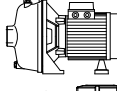
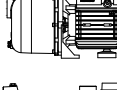
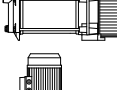
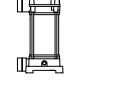
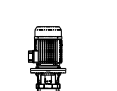
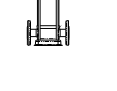

**ELETTROPOMPE CENTRIFUGHE MULTISTADIO
MULTISTAGE CENTRIFUGAL ELECTRIC PUMPS
ÉLECTROPOMPES CENTRIFUGES MULTISTADIO
ELECTROBOMBAS CENTRÍFUGAS MULTIETAPA**

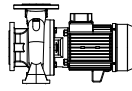
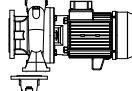
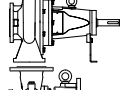
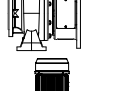
	STB	pag.	33
	STBJ	pag.	39
	ST 2P-3P-4P	pag.	42
	STO	pag.	45
	STV	pag.	49
	STIV	pag.	53
	STVX	pag.	58

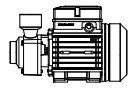

**ELETTROPOMPE CENTRIFUGHE MONOBLOCCO & IN-LINE
CLOSE-COUPLED CENTRIFUGAL PUMPS & IN-LINE
ÉLECTROPOMPES CENTRIFUGES MONOBLOC & IN-LINE
ELECTROBOMBAS CENTRÍFUGAS MONOBLOQUE & IN-LINE**

	STN	pag.	84
	STNG	pag.	84
	STNE	pag.	84
	ING	pag.	84
	STILP	pag.	116

**ELETTROPOMPE MONOBLOCCO PERIFERICHE
CLOSE COUPLED PERIPHERAL PUMPS
ÉLECTROPOMPES MONOBLOC PÉRIPHÉRIQUES
ELECTROBOMBAS MONOBLOQUE PERIFÉRICAS**

	STP	pag.	130
	STAL	pag.	133

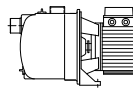
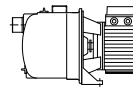
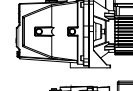
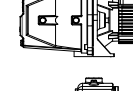
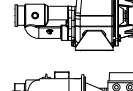
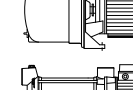

**ELETTROPOMPE CENTRIFUGHE AUTOADESCANTI
SELF-PRIMING CENTRIFUGAL ELECTRIC PUMPS
ÉLECTROPOMPES CENTRIFUGES AUTOAMORÇANTES
ELECTROBOMBAS CENTRÍFUGAS AUTOCEBANTES**

	STJS	pag.	146
	STJX	pag.	139
	STJC - STJ - STJ2	pag.	143
	STJ XL	pag.	149
	STJ	pag.	151
	STA	pag.	154
	STOA	pag.	158

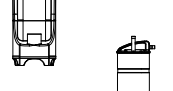
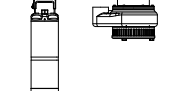

**GRUPPI DI PRESSURIZZAZIONE AUTOMATICI
AUTOMATIC PRESSURE SYSTEM
GROUPES DE PRESSURISATION AUTOMATIQUES
GRUPOS DE PRESURIZACIÓN AUTOMÁTICO**

	PRESS	pag.	161
---	--------------	-------------	------------

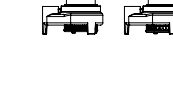
SOMMERGIBILI PER DRENAGGIO
SUBMERSIBLE DRAINING
SUBMERSIBLES POUR DRAINAGE
SUMERGIBLES PARA DRENAJE

	WAPY	pag. 165
	UP	pag. 168
	DC	pag. 171
	DCX	pag. 174
	SPX - SFX	pag. 177

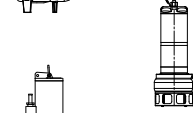
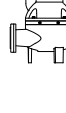

SOMMERGIBILI PER ACQUE REFLUE
SUBMERSIBLE FOR WASTEWATER PUMPS
SUBMERSIBLES POUR EAUX USÉES
SUMERGIBLES PARA AGUAS RESIDUALES

	VJ	pag. 181
	VX	pag. 184
	VS	pag. 187
	SGR - SVX	pag. 194

SOMMERSE PER POZZI PROFONDI
SUBMERSIBLE FOR DEEP WELL
IMMERGÉES POUR FORAGES
SUMERGIBLES PARA POZOS PROFUNDOS

	ST4	pag. 198
	ST6	pag. 203

MOTORI SOMMERSI
SUBMERSIBLE MOTORS
MOTEURS IMMERGÉS
MOTORES SUMERGIDO

	FORMULA MOTO 4	pag. 209
	FORMULA MOTO 6	pag. 211

SISTEMA ELETTRONICO A VELOCITA' VARIABILE
VARIABLE SPEED ELECTRONIC SYSTEM
SYSTÈME ÉLECTRONIQUE À VITESSE VARIABLE
SISTEMA ELECTRÓNICO A VELOCIDAD VARIABLE

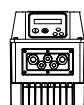

INVENTA	pag. 239
----------------	-----------------

QUADRI ELETTRICI DI CONTROLLO E COMANDO
ELECTRIC CONTROL PANEL
PANNEAU DE CONTRÔLE ÉLECTRIQUE
CUADRO ELÉCTRICO DE CONTROL



Q-BX 05/300 - Q-BT	pag. 241
---------------------------	-----------------

Q-BX	pag. 242
-------------	-----------------

Q-BS	pag. 243
-------------	-----------------

Q-B2S	pag. 244
--------------	-----------------

Q-BR - Q-BRT	pag. 245
---------------------	-----------------

Q-B2X - Q-B2T	pag. 247
----------------------	-----------------

Q-DA M	pag. 249
---------------	-----------------

O-BEL M - Q-BEL T	pag. 250
--------------------------	-----------------

ACCESSORI PER ELETTROPOMPE
PUMPS ACCESSORIES
ACCESSOIRES POUR ÉLECTROPOMPES
ACCESORIOS PARA ELECTROBOMBAS

	pag. 213
--	-----------------

APPENDICE TECNICA
TECHNICAL APPENDIX
ANNEXE TECHNIQUE
APÉNDICE TÉCNICO

	pag. 215
--	-----------------



APPLICATIONS



NOMENCLATURA PARTI DI RICAMBIO SPARE PARTS LIST NOMENCLATURE PIÈCES DE RECHANGE NOMENCLATURA REPUESTOS

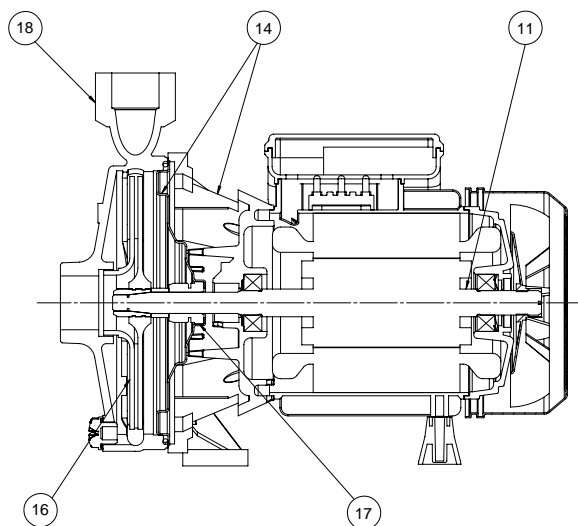

Albero con rotore – Pump shaft + rotor Arbre + rotor – Eje rotor	11
Supporto mandata – Outlet bracket Support envoyée – Soporte entrega	14
Girante – Impeller Turbine – Impulsor	16
Tenuta meccanica – Mechanical seal Garniture mécanique – Cierre mecánico	17
Corpo pompa – Pump body Corps de pompe – Cuerpo bomba	18

ELETTROPOMPE CENTRIFUGHE MONOGIRANTE

Le elettropompe centrifughe monogiranti della serie STM, sono state progettate per pompare liquidi, senza parti abrasive, senza corpi solidi in sospensione, non esplosivi o aggressivi per i materiali della pompa.

- Temperatura del liquido fino a 35 °C per uso domestico (CEI EN 60335-2-41) o 90 °C per altri usi e temperatura ambiente fino a 40 °C
- Portate fino a 18 m³/h
- Prevalenze fino a 60 m.

CARATTERISTICHE COSTRUTTIVE

- Corpo pompa : ghisa G20 con trattamento anticorrosione
- Supporto motore : alluminio pressofuso UNI 5076 (ghisa per STM 150-550)
- Girante : tecnopolimero (ottone stampato UNI- EN 12165 per STM 150-550)
- Albero pompa : acciaio inox AISI 304 (AISI 420 F per STM 50-100)
- Tenuta meccanica : carbone - ceramica

MOTORE

I motori di comando sono del tipo asincrono a gabbia di scoiattolo chiusi, a ventilazione esterna.

- Motoprotettore incorporato e condensatore permanentemente inserito per i tipi monofasi
- La protezione del motore nella versione trifase è a cura del cliente e si raccomandano apparecchiature in accordo con le norme vigenti
- Isolamento classe F
- Servizio S1
- Grado di protezione: IP 44; STM 400-550 IP 44 monofase (IP 55 a richiesta) e IP 55 trifase
- Protezione morsettiera: IP 44; STM 400-550 IP 44 monofase (IP 55 a richiesta) e IP 55 trifase.

ÉLECTROPOMPES CENTRIFUGES À UNE ROUE

Les électropompes centrifuges à une roue de la série STM, ont été conçues pour pomper des liquides, sans parties abrasives, sans corps liquides en suspension, non explosifs ou agressifs pour les matériaux de la pompe.

- Température max. du liquide jusqu'à 35 °C pour utilisation domestique (CEI EN 60335-2-41) ou 90 °C pour d'autres utilisations et température ambiante jusqu'à 40 °C
- Plage d'utilisation jusqu'à 18 m³/h
- Hauteur manométrique jusqu'à 60 m.

CARACTERISTIQUES DE CONSTRUCTION

- Corps de pompe : fonte G20 avec traitement anti-corrosion
- Lanterne : Fonderie d'aluminium sous pression UNI 5076 (en fonte pour STM 150÷550)
- Turbine : technopolymère (laiton estampé UNI- EN 12165 pour STM 150-550)
- Abre de pompe : acier inox AISI 304 (AISI 420 F pour STM 50-100)
- Garniture mécanique : carbone - céramique

MOTOR

Les moteurs sont asynchrones à cage d'écuriel fermés à ventilation extérieure monofásicos.

- Pour le modèles monophasé son avec protection thermique et condensateur connecté en permanence
- Pour les modèles triphasés, la protection est à la charge de l'utilisateur. A recommandé l'équipement conformément à la réglementation
- A Classe d'isolation F
- Service S 1
- Protection: IP 44; STM 400-550 IP 44 monophasé (IP 55 sur demande) et IP 55 triphasé
- Protection dans le terminal: IP 44; STM 400-550 IP 44 monophasé (IP 55 sur demande) et IP 55 triphasé.

CENTRIFUGAL ELECTRIC PUMPS ONE IMPELLER

The close-coupled centrifugal electric pumps with one impeller series STM have been designed to pump clear liquids, without abrasives and suspended solids, non-explosive or aggressive for the pump's materials.

- Liquid temperature not higher than 35 °C for domestic use (CEI EN 60335-2-41) or 90 °C for other use, while the ambient temperature must not be higher than 40 °C
- Flow rate up to 18 m³/h
- Heads up to 60 m.

TECHNICAL FEATURES

- Pump body : cast iron G20 with anti-corrosive coating
- Motor bracing: die casting aluminium UNI 5076 (cast iron for STM 150-550)
- Impeller : techno-polymer (stamped brass UNI- EN 12165 for STM 150-550)
- Pump shaft : stainless steel AISI 304 (AISI 420 F for STM 50-100)
- Mechanical seal : carbon - ceramics

MOTOR

The control motors are asynchronous, squirrel cage-type, closed, with external ventilation.

- Incorporated motor protection and capacitor always on, for single-phase models
- The motor protection for three-phase models must be installed by the customer. Equipment compliant with current standards should be used
- Class of insulation F
- Service S1
- Degree of protection: IP 44; STM 400-550 IP 44 single-phase (IP 55 on demand) and IP 55 three-phase
- Terminal board protection: IP 44; STM 400-550 IP 44 single-phase (IP 55 on demand) and IP 55 three-phase.

ELECTROBOMBAS CENTRÍFUGAS MONOIMPULSOR

Las electrobombas centrífugas con monoimpulsor de la serie STM, han sido proyectadas para bombear líquidos, sin partes abrasivas, sin cuerpos sólidos en suspensión, que no sean explosivos ni agresivos para los materiales de la bomba.

- Temperatura max. del líquido hasta 35 °C para uso doméstico (CEI EN 60335-2-41) o 90 °C para otros usos y temperatura ambiente hasta 40 °C
- Caudal hasta 18 m³/h
- Alturas hasta 60 m.

CARACTERÍSTICAS DE CONSTRUCCIÓN

- Cuerpo de bomba : fundición gris G20 con tratamiento contra-corrosión
- Soporte : fundición de aluminio UNI 5076 (Fundición gris para las STM 150÷550)
- Rodete : tecnopolímero (De latón UNI- EN 12165 para las 150÷550)
- Eje de la bomba : acero Inox AISI 304 (AISI 420 F para las STM 50÷100)
- Cierre mecánico : cerámica - grafito

MOTOR

Los motores de accionamiento son asincrono de jaula de ardilla cerrados, ventilados externamente.

- Para los modelos monofásicos, protección térmica y condensador incorporado
- Para los modelos trifásicos se encarga el usuario de la protección del motor y se recomienda un equipo de acuerdo con las normas vigentes
- Aislamiento de Clase F
- Funcionamiento S1
- Protección: IP 44; STM 400-550 IP 44 monofásica (IP 55 bajo demanda) y IP 55 trifásica
- Protección para el terminal: IP 44; STM 400-550 IP 44 monofásica (IP 55 bajo demanda) y IP 55 trifásica.

50 Hz - min⁻¹ ~ 2900

TIPO TYPE		Potenza nominale Nominal power		Potenza assorbita Input power [W]		Condensatore Capacitor 450 V max	Corrente assorbita Input current [A]			Portata - Capacity										
a	b	kW	HP	a	b	[μF]	1~ 230 V	3~ 230 V	3~ 400 V	Prevalenza (m C.A.) - Total head (m W.C.)										
										Q [m ³ /h]	0	1,2	2,4	3,6	4,8	6	7,8			
										Q [l/1']	0	20	40	60	80	100	130			
STM 50 M	STM 50 T	0,37	0,5	680	710	12,5	2,6	1,9	1,1	H	m	20	19,5	18	16	12,5	8,5			
										Efficiency	%	0	25	42	48	43	30			
										P1	Kw	0,5	0,5	0,6	0,6	0,7	0,7			
										NPSH	m		3,5	2,9	3	4	6			
STM 80 M	STM 80 T	0,59	0,8	1170	1040	16	4,8	3,2	1,8	H	m	30,0	29,0	28,0	25,5	22,5	18			
										Efficiency	%	0	9	20,5	30	35	31,5			
										P1	Kw	0,7	0,8	0,9	1	1	1,1			
										NPSH	m		2,5	2,2	2,2	3,1	4,5			
STM 100 M	STM 100 T	0,74	1	1450	1490	25	5,8	4	2,3	H	m	33	32	30,5	28	25	20,5	12,5		
										Efficiency	%	0	9	20,5	30	35	31,5	18,5		
										P1	Kw	0,8	0,9	1	1,1	1,2	1,3	1,4		
										NPSH	m		2,5	2,2	2,2	2,8	4,5	8		

a) ~Monofase 230 V

b) ~Trifase 230/400 V

50 Hz - min⁻¹ ~ 2900

TIPO TYPE		Potenza nominale Nominal power		Potenza assorbita Input power [W]		Condensatore Capacitor 450 V max	Corrente assorbita Input current [A]			Portata - Capacity										
a	b	kW	HP	a	b	[μF]	1~ 230 V	3~ 230 V	3~ 400 V	Prevalenza (m C.A.) - Total head (m W.C.)										
										Q [m ³ /h]	0	2,4	4,8	7,2	9	10,2	10,8			
										Q [l/1']	0	40	80	120	150	170	180			
STM 151 M	STM 151 T	1,1	1,5	1980	1990	31,5	9	6	3,5	H	m	41	40	36,8	30	20				
										Efficiency	%	0	20	36	42	35				
										P1	Kw	1	1,3	1,5	1,8	2,1				
										NPSH	m		2,5	2,5	3	4				
STM 200 M	STM 200 T	1,5	2	2730	2630	36	12	8,3	4,8	H	m	47,4	45,9	41,3	33,7	24,2	16,1	10		
										Efficiency	%	0	28,2	34,9	37,8	35	26,1	17,4		
										P1	Kw	1,6	2	2,2	2,5	2,7	2,7	2,7		
										NPSH	m		1,8	2,5	3,8	4,7				
STM 300 M	STM 300 T	2,2	3	3100	2970	55	13,6	8,9	5,1	H	m	52,9	51,5	47,2	40,1	32,8	24	19,5		
										Efficiency	%	0	29,2	33,6	40,6	40,8	30,1	23,9		
										P1	Kw	1,8	2,2	2,5	2,8	3	3,2	3,2		
										NPSH	m		1,8	2,5	3,8	4,7				

a) ~Monofase 230 V

b) ~Trifase 230/400 V

50 Hz - min⁻¹ ~ 2900

TIPO TYPE		Potenza nominale Nominal power		Potenza assorbita Input power [W]		Condensatore Capacitor 450 V max	Corrente assorbita Input current [A]			Portata - Capacity										
a	b	kW	HP	a	b	[μF]	1~ 230 V	3~ 230 V	3~ 400 V	Prevalenza (m C.A.) - Total head (m W.C.)										
										Q [m ³ /h]	0	3	6	9	12	15	18			
										Q [l/1']	0	50	100	150	200	250	300			
STM 400 M	STM 400 T	3	4	4180	4470	70	18	13,5	7,8	H	m	48,5	48	48	46	42	38	32		
										Efficiency	%	0	18	31	40,5	48,5	49,5	45		
										P1	Kw	2,2	2,6	2,9	3,2	3,5	3,9	4,2		
										NPSH	m		2,3	2	1,8	2,1	3,2	5,5		
-	STM 550 T	4	5,5	-	5860	-	-	19	10,2	H	m	61	61	60	59	57	54	49,5		
										Efficiency	%	0	15,1	31	41	49,2	54	55		
										P1	Kw	2,8	3,2	3,6	4,1	4,5	5	5,4		
										NPSH	m		2,3	2	1,8	2,1	3,2	5,5		

a) ~Monofase 230 V

b) ~Trifase 230/400 V

60 Hz - min⁻¹ ~ 3400

TIPO TYPE		Potenza nominale Nominal power		Potenza assorbita Input power [W]		Condensatore Capacitor 450 V max	Corrente assorbita Input current [A]				Portata - Capacity								
a	b	kW	HP	a	b	[μF]	1~ 115 V	1~ 220 V	3~ 220 V	3~ 380 V	Prevalenza (m C.A.) - Total head (m W.C.)								
											Q [m ³ /h]	0	1,2	2,4	3,6	4,8	6	7,8	
											Q [l/1']	0	20	40	60	80	100	130	
STM 50 M	STM 50 T	0,37	0,5	720	760	16	6,6	2,2	2,1	1,3	H	m	21,5	20,6	19	16,9	13,6	10,3	
											Efficiency	%	0	29,3	47,1	54,4	51,2	39,3	
											P1	Kw	0,4	0,5	0,5	0,6	0,6	0,7	
											NPSH	m		3,5	2,9	3	4	6	
STM 80 M	STM 80 T	0,59	0,8	1160	1190	20	9,5	3,2	3,3	1,8	H	m	31,5	30	28	26	24	19	
											Efficiency	%	0	9,7	21,5	32,4	39,8	35,4	
											P1	Kw	0,7	0,7	0,8	0,9	1	1,1	
											NPSH	m		2,5	2,2	2,2	3,1	4,5	
STM 100 M	STM 100 T	0,74	1	1230	1520	20	13	4	4	2,3	H	m	33,5	32,5	31	29	27	24	16
											Efficiency	%	0	9,5	22,7	34,3	40,3	39,2	24,9
											P1	Kw	0,8	0,9	0,9	1	1,1	1,2	1,3
											NPSH	m		2,5	2,2	2,2	2,81	4,5	8

a) ~Monofase 115/220 V

b) ~Trifase 220/380 V

60 Hz - min⁻¹ ~ 3400

TIPO TYPE		Potenza nominale Nominal power		Potenza assorbita Input power [W]		Condensatore Capacitor 450 V max	Corrente assorbita Input current [A]			Portata - Capacity									
a	b	kW	HP	a	b	[μF]	1~ 220 V	3~ 220 V	3~ 380 V	Prevalenza (m C.A.) - Total head (m W.C.)									
										Q [m ³ /h]	0	2,4	4,8	7,2	9	10,2	10,8		
										Q [l/1']	0	40	80	120	150	170	180		
STM 151 M	STM 151 T	1,1	1,5	1990	2120	31,5	6	6,9	3,5	H	m	38	37,8	35	26	12,5			
										Efficiency	%	0	19,9	36,3	38,9	23,6			
										P1	Kw	1	1,2	1,5	1,7	2			
										NPSH	m		2,5	2,5	3	4			
STM 201 M	STM 201 T	1,5	2	2500	2630	45	11,5	7,3	4,2	H	m	47,6	47	44,3	33,8	23,6	10		
										Efficiency	%	0	19,2	26	31,9	29,9	26,1		
										P1	Kw	1,4	1,7	2	2,4	2,6	2,7		
										NPSH	m		1,8	2,5	3,8	4,7			
-	STM 300 T	2,2	3	-	3120	-	-	9,8	5,3	H	m	51,6	50	46,8	41,4	34,8	24,1	16,4	
										Efficiency	%	0	30,7	41,8	46,5	46,3	42,5	32,2	
										P1	Kw	1,2	1,4	1,6	1,7	1,9	1,9	2	
										NPSH	m		1,8	2,5	3,8	4,7			

a) ~Monofase 220 V

b) ~Trifase 220/380 V

60 Hz - min⁻¹ ~ 3400

TIPO TYPE		Potenza nominale Nominal power		Potenza assorbita Input power [W]		Condensatore Capacitor 450 V max	Corrente assorbita Input current [A]			Portata - Capacity								
a	b	kW	HP	a	b	[μF]	1~ 220 V	3~ 220 V	3~ 380 V	Prevalenza (m C.A.) - Total head (m W.C.)								
										Q [m ³ /h]	0	3	6	9	12	15	18	
										Q [l/1']	0	50	100	150	200	250	300	
-	STM 400 T	3	4	4530	4530	-	-	14	6,8	H	m	49,5	48	47	44,5	42	38,7	34
										Efficiency	%	0	19,1	32,2	41,6	50,9	53	50,9
										P1	Kw	2,1	2,4	2,7	3,1	3,4	3,7	4
										NPSH	m			2	1,8	2,1	3,2	5,5
STM 550 M	STM 550 T	4	5,5	5400	5700	60	26,2	17	8	H	m	57	56	54	51,5	49	45	41
										Efficiency	%	0	18,3	29,6	38	45	47,9	48,5
										P1	Kw	2,6	3	3,5	3,9	4,3	4,7	5,1
										NPSH	m			2	1,8	2,1	3,2	5,5

a) ~Monofase 220 V

b) ~Trifase 220/380 V

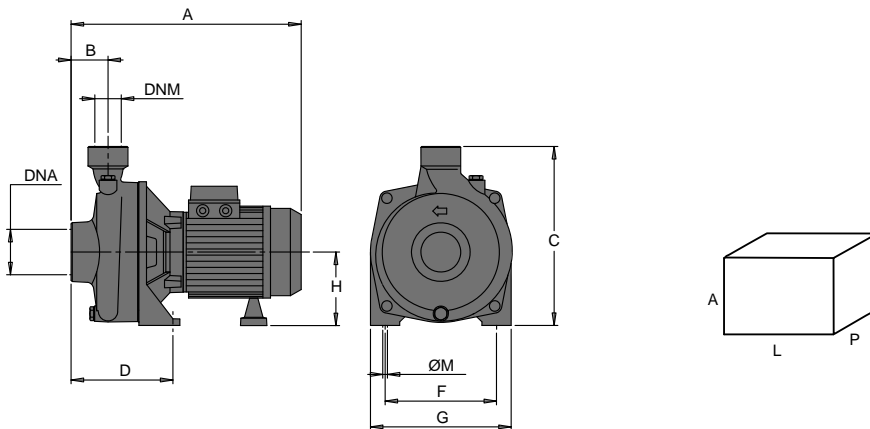
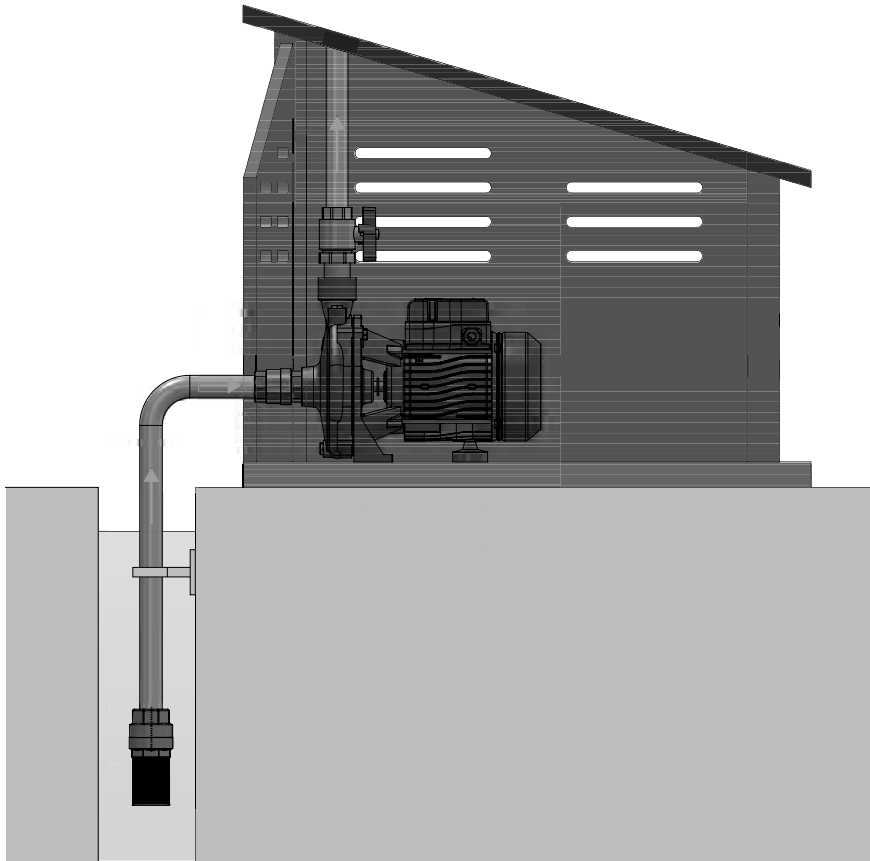

TIPO TYPE	DIMENSIONI [mm] DIMENSIONS [mm]										IMBALLO [mm] PACKING [mm]			PESO WEIGHT [kg]
	A	B	C	D	F	G	Ø	H	DNA	DNM	A	L	P	
STM 50	265	45	206	103	124	164	9	85	1"	1"	170	300	250	7,5
STM 80	310	45	237	105	140	180	9	97	1"	1"	280	330	200	11,2
STM 100	310	45	237	105	140	180	9	97	1"	1"	280	330	200	11,8
STM 151	344	47	262	107	149	199	11	110	1" 1/4	1"	320	350	220	20,3
STM 201	344	47	262	107	149	199	11	110	1" 1/4	1"	320	350	220	22,8
STM 200	373	52	294	30	160	223	11	118	1" 1/4	1"	350	450	260	23,7
STM 300	373	52	294	30	160	223	11	118	1" 1/4	1"	350	450	260	25
STM 400	442	57	340	93	200	250	14	150	1" 1/2	1" 1/4	380	290	520	44,5
STM 550	442	57	340	93	200	250	14	150	1" 1/2	1" 1/4	380	290	520	46,5



APPLICATIONS

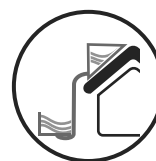

NOMENCLATURA PARTI DI RICAMBIO SPARE PARTS LIST NOMENCLATURE PIÈCES DE RECHANGE NOMENCLATURA REPUESTOS

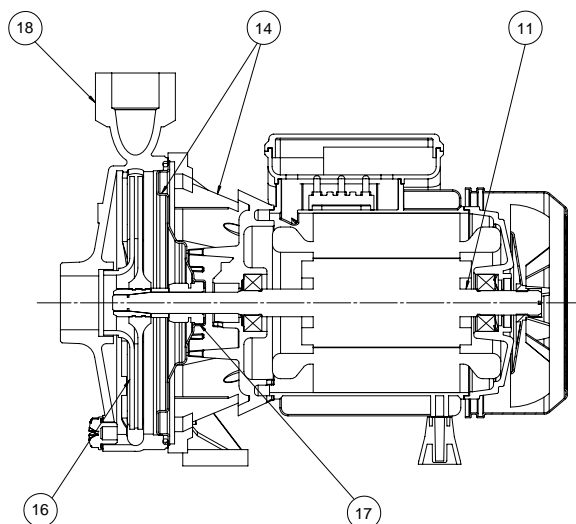

Albero con rotore – Pump shaft + rotor Arbre + rotor – Eje rotor	11
Supporto mandata – Outlet bracket Support envoyée – Soporte entrega	14
Girante – Impeller Turbine – Impulsor	16
Tenuta meccanica – Mechanical seal Garniture mécanique – Cierre mecánico	17
Corpo pompa – Pump body Corps de pompe – Cuerpo bomba	18

Marcia a secco a colpi d'ariete
Dry running and water hammer
Fonctionnement a sec et coup de bélier
Funcionamiento en seco y golpe de ariete

Girante in acciaio - Steel impeller
Turbine en acier - Rodete de acero

ELETTROPOMPE CENTRIFUGHE MONOGIRANTE

Le elettropompe centrifughe monogiranti della serie STMX, sono state progettate per pompare liquidi, senza parti abrasive, senza corpi solidi in sospensione, non esplosivi o aggressivi per i materiali della pompa.

- Temperatura del liquido fino a 35 °C per uso domestico (CEI EN 60335-2-41) o 90 °C per altri usi e temperatura ambiente fino a 40 °C
- Portate fino a 7.2 m³/h
- Prevalenze fino a 34 m.

CARATTERISTICHE COSTRUTTIVE

- Corpo pompa : ghisa G20 con trattamento anticorrosione
- Supporto motore : ghisa G20 con trattamento anticorrosione
- Girante : acciaio inox AISI 304
- Albero pompa : acciaio inox AISI 304
- Tenuta meccanica : carbone - ceramica

MOTORE

I motori di comando sono del tipo asincrono a gabbia di scoiattolo chiusi, a ventilazione esterna.

- Motoprotettore incorporato e condensatore permanentemente inserito per i tipi monofasi
- La protezione del motore nella versione trifase è a cura del cliente e si raccomandano apparecchiature in accordo con le norme vigenti
- Isolamento classe F
- Servizio S1
- Grado di protezione IP 44
- Protezione morsettiera IP 54.

ÉLECTROPOMPES CENTRIFUGES À UNE ROUE

Les électropompes centrifuges à une roue de la série STMX, ont été conçues pour pomper des liquides, sans parties abrasives, sans corps liquides en suspension, non explosifs ou agressifs pour les matériaux de la pompe.

- Température max. du liquide jusqu'à 35 °C pour utilisation domestique (CEI EN 60335-2-41) ou 90 °C pour d'autres utilisations et température ambiante jusqu'à 40 °C
- Plage d'utilisation jusqu'à 7.2 m³/h
- Hauteur manométrique jusqu'à 34 m.

CARACTERISTIQUES DE CONSTRUCTION

- Corps de pompe : fonte G20 avec traitement anti-corrosion
- Lanterne : fonte G20 avec traitement anti-corrosion
- Turbine : acier inox AISI 304
- Abre de pompe : acier inox AISI 304
- Garniture mécanique : carbone - céramique

MOTOR

Les moteurs sont asynchrones à cage d'écurieil fermés à ventilation extérieure monofásicos.

- Pour le modèles monophasé son avec protection thermique et condensateur connecté en permanence
- Pour les modèles triphasés, la protection est à la charge de l'utilisateur. A recommandé l'équipement conformément à la réglementation
- A Classe d'isolation F
- Service S 1
- protection IP44
- Protection IP54 dans le terminal.

CENTRIFUGAL ELECTRIC PUMPS ONE IMPELLER

The close-coupled centrifugal electric pumps with one impeller series STMX have been designed to pump clear liquids, without abrasives and suspended solids, non-explosive or aggressive for the pump's materials.

- Liquid temperature not higher than 35 °C for domestic use (CEI EN 60335-2-41) or 90 °C for other use, while the ambient temperature must not be higher than 40 °C
- Flow rate up to 7.2 m³/h
- Heads up to 34 m.

TECHNICAL FEATURES

- Pump body : cast iron G20 with anti-corrosive coating
- Motor bracket : cast iron G20 with anti-corrosive coating
- Impeller : stainless steel AISI 304
- Pump shaft : stainless steel AISI 304
- Mechanical seal : carbon - ceramics

MOTOR

The control motors are asynchronous, squirrel cage-type, closed, with external ventilation.

- Incorporated motor protection and capacitor always on, for single-phase models
- The motor protection for three-phase models must be installed by the customer. Equipment compliant with current standards should be used
- Class of insulation F
- Service S1
- Degree of protection IP 44
- Terminal board protection IP 54.

ELECTROBOMBAS CENTRÍFUGAS MONOIMPULSOR

Las electrobombas centrífugas con monoimpulsor de la serie STMX, han sido proyectadas para bombear líquidos, sin partes abrasivas, sin cuerpos sólidos en suspensión, que no sean explosivos ni agresivos para los materiales de la bomba.

- Temperatura max. del líquido hasta 35 °C para uso doméstico (CEI EN 60335-2-41) o 90 °C para otros usos y temperatura ambiente hasta 40 °C
- Caudal hasta 7.2 m³/h
- Alturas hasta 34 m.

CARACTERÍSTICAS DE CONSTRUCCIÓN

- Cuerpo de bomba : fundición gris G20 con tratamiento contra-corrosión
- Soporte : fundición gris G20 con tratamiento contra-corrosión
- Rodete : acero inox AISI 304
- Eje de la bomba : acero Inox AISI 304
- Cierre mecánico : cerámica - grafito

MOTOR

Los motores de accionamiento son asíncrono de jaula de ardilla cerrados, ventilados externamente.

- Para los modelos monofásicos, protección térmica y condensador incorporado
- Para los modelos trifásicos se encarga el usuario de la protección del motor y se recomienda un equipo de acuerdo con las normas vigentes
- Aislamiento de Clase F
- Funcionamiento S1
- Protección IP44
- Protección IP54 para el terminal.

50 Hz - min⁻¹ ~ 2900

TIPO TYPE		Potenza nominale Nominal power		Potenza assorbita Input power [W]		Condensatore Capacitor 450 V max	Corrente assorbita Input current [A]			Portata - Capacity									
										Q [m ³ /h]	0	1,2	1,8	2,4	3,6	4,8	6	7,2	
a	b	kW	HP	a	b	[μF]	1~ 230 V	3~ 230 V	3~ 400 V	Prevalenza (m C.A.) - Total head (m W.C.)									
STMX 101 M	STMX 101T	0,74	1	1110	1130	20	4,4	4,6	2,8	H	m	34	31,1	30	28,9	26,2	22	14,9	4
										Efficiency	%	0	17,6	24	29,5	37	38,8	33,8	20,7
										P2	Kw	0,5	0,57	0,61	0,64	0,7	0,74	0,75	0,72
										NPSH	m		1,9	1,8	2,3	4,5	7,3	9,3	9,4

a) ~Monofase 230 V

b) ~Trifase 230/400 V

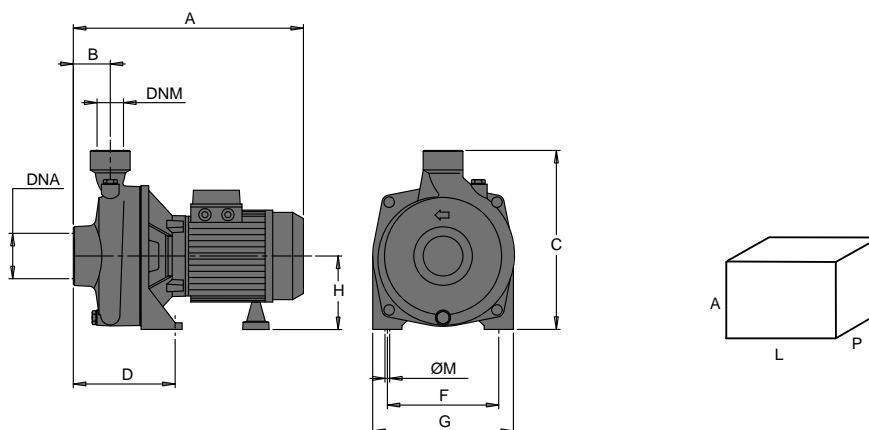

TIPO TYPE	DIMENSIONI [mm] DIMENSIONS [mm]										IMBALLO [mm] PACKING [mm]			PESO WEIGHT [kg]
	A	B	C	D	F	G	Ø	H	DNA	DNM	A	L	P	
STMX 101	310	45	237	105	140	180	9	97	1"	1"	280	330	200	13,4



APPLICATIONS



NOMENCLATURA PARTI DI RICAMBIO SPARE PARTS LIST NOMENCLATURE PIECES DE RECHANGE NOMENCLATURA REPUESTOS

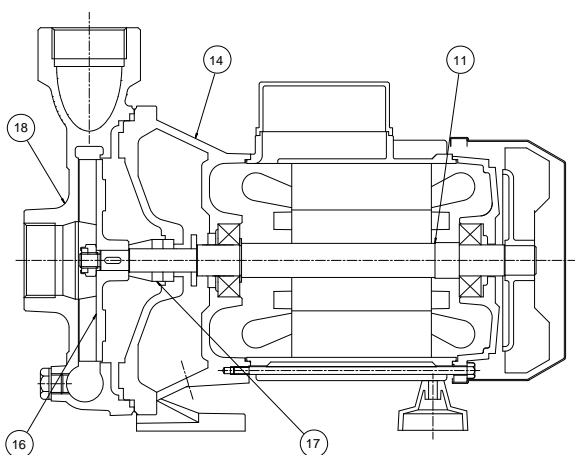

Albero con rotore – Pump shaft + rotor **11**
Arbre + rotor – Eje rotor

Supporto mandata – Outlet bracket **14**
Support envoyée – Soporte entrega

Girante – Impeller **16**
Turbine – Impulsor

Tenuta meccanica – Mechanical seal **17**
Garniture mécanique – Cierre mecánico

Corpo pompa – Pump body **18**
Corps de pompe – Cuerpo bomba

ELETTROPOMPE CENTRIFUGHE MONOGIRANTE 2"

Le elettropompe centrifughe monogiranti a media portata della serie STM1 sono state progettate per pompare liquidi puliti senza parti abrasive, senza corpi solidi in sospensione, non esplosivi o aggressivi per i materiali della pompa.

- Temperatura del liquido fino a 35 °C per uso domestico (CEI EN 60335-2-41) o 90 °C per altri usi e temperatura ambiente fino a 40 °C
- Portate fino a 33 m³/h
- Prevalenze fino a 28 m.

CARATTERISTICHE COSTRUTTIVE

- Corpo pompa : Ghisa G20 con trattamento anticorrosione
- Supporto motore : Ghisa G20 con trattamento anticorrosione
- Girante : Ottone stampato UNI-EN 12165
- Albero pompa : Acciaio inox AISI 304
- Tenuta meccanica : Carbone - Ceramica

MOTORE

I motori di comando sono del tipo asincrono a gabbia di scoiattolo chiusi, a ventilazione esterna.

- Motoprotettore incorporato e condensatore permanentemente inserito per i tipi monofasi
- La protezione del motore nella versione trifase è a cura del cliente e si raccomandano apparecchiature in accordo con le norme vigenti
- Isolamento classe F
- Servizio S1
- Grado di protezione IP 44
- Protezione morsettiera IP 54.

ÉLECTROPOMPES CENTRIFUGES À UNE ROUE 2"

Les électropompes centrifuges à une roue à débit moyen de la série STM1 ont été conçues pour pomper des liquides propres sans parties abrasives, sans corps liquides en suspension, non explosifs ou agressifs pour les matériaux de la pompe.

- Température du liquide jusqu'à 35 °C pour utilisation domestique (CEI EN 60335-2-41) ou 90 °C pour d'autres utilisations et température ambiante jusqu'à 40 °C
- Plage d'utilisation jusqu'à 33 m³/h
- Hauteur manométrique jusqu'à 28 m.

CARACTERISTIQUES DE CONSTRUCTION

- Corps de pompe : Fonte G20 avec traitement anti-corrosion
- Lanterne : Fonte G20 avec traitement anti-corrosion
- Turbine : Laiton étampé UNI-EN 12165
- Abre de pompe : Acier inox AISI 304
- Garniture mécanique : Carbone - Céramique

MOTOR

Les moteurs sont asynchrones à cage d'écureuil fermés à ventilation extérieure monofásicos.

- Pour le modèles monophasé son avec protection thermique et condensateur connecté en permanence
- Pour les modèles triphasés, la protection est à la charge de l'utilisateur. A recommandé l'équipement conformément à la réglementation
- A Classe d'isolation F
- Service S1
- Protection IP44
- Protection IP54 dans le terminal.

CENTRIFUGAL ELECTRIC PUMPS ONE IMPELLER 2"

The close-coupled centrifugal electric pumps with one impeller medium flow series STM1 have been designed to pump clean liquids, without abrasives and suspended solids, non-explosive or aggressive for the pump's materials.

- Liquid temperature not higher than 35 °C for domestic use (CEI EN 60335-2-41) or 90 °C for other use, while the ambient temperature must not be higher than 40 °C
- Flow rate up to 33 m³/h
- Heads up to 28 m.

TECHNICAL FEATURES

- Pump body : Cast iron G20 with anti-corrosive coating
- Motor bracket : Cast iron G20 with anti-corrosive coating
- Impeller : Stamped brass UNI-EN 12165
- Pump shaft : Stainless steel AISI 304
- Mechanical seal : Carbon - Ceramics

MOTOR

The control motors are asynchronous, squirrel cage-type, closed, with external ventilation.

- Incorporated motor protection and capacitor always on, for single-phase models
- The motor protection for three-phase models must be installed by the customer. Equipment compliant with current standards should be used
- Class of insulation F
- Service S1
- Degree of protection IP 44
- Terminal board protection IP 54.

ELECTROBOMBAS CENTRÍFUGAS MONOIMPULSOR 2"

Las electrobombas centrifugas con monoimpulsor de capacidad media de la serie STM1 han sido proyectadas para bombear líquidos limpios sin partes abrasivas, sin cuerpos sólidos en suspensión, que no sean explosivos ni agresivos para los materiales de la bomba.

- Temperatura del líquido hasta 35 °C para uso doméstico (CEI EN 60335-2-41) o 90 °C para otros usos y temperatura ambiente hasta 40 °C
- Caudal hasta 33 m³/h
- Alturas hasta 28 m.

CARACTERISTICAS DE CONSTRUCCIÓN

- Cuerpo de bomba : Fundición gris G20 con tratamiento contra-corrosión
- Soporte : Fundición gris G20 con tratamiento contra-corrosión
- Rodete : Latón UNI-EN 12165
- Eje de la bomba : Acero Inox AISI304
- Cierre mecánico : Cerámica - Grafito

MOTOR

Los motores de accionamiento son asíncrono de jaula de ardilla cerrados, ventilados externamente.

- Para los modelos monofásicos, protección térmica y condensador incorporado
- Para los modelos trifásicos se encarga el usuario de la protección del motor y se recomienda un equipo de acuerdo con las normas vigentes
- Aislamiento de Clase F
- Funcionamiento S1
- Protección IP44
- Protección IP54 para el terminal.

50 Hz - min⁻¹ ~ 2900

TIPO TYPE		Potenza nominale Nominal power		Potenza assorbita Input power [W]		Condensatore Capacitor 450 V max	Corrente assorbita Input current [A]			Portata - Capacity												
										Prevalenza (m C.A.) - Total head (m W.C.)												
a	b	Kw	HP	a	b	[µF]	1~ 230 V	3~ 230 V	3~ 400 V	Q [m ³ /h]	0	6	9	12	15	18	21	24	27	30	33	
										Q [l/1']	0	100	150	200	250	300	350	400	450	500	550	
STM1 150 M	STM1 150 T	1,1	1,5	1900	1820	31,5	8,5	6,4	3,7	H	m	20,5	20,1	19,6	18,8	17,7	16,5	14,9	13,2	11,2	9	6,5
										Efficiency	%	0	35,6	53,5	60,5	70,9	75,6	80,2	82,9	80,1	76,1	61,9
										P1	Kw	1,4	1,4	1,5	1,5	1,6	1,6	1,6	1,7	1,7	1,7	1,8
										NPSH	m		3,4	3,4	3,5	3,6	3,6	3,8	4,1	4,3	4,6	4,8
STM1 200 M	STM1 200 T	1,5	2	2490	2440	36	11,2	7,5	4,6	H	m	24,5	23,9	23,4	22,7	21,9	20,8	19,7	18,3	16,8	15,2	13,4
										Efficiency	%	0	34,1	48,8	60,6	68,1	73,3	72,6	71,8	69	64,8	57,1
										P1	Kw	1,4	1,6	1,7	1,8	1,9	2	2,1	2,2	2,3	2,4	2,5
										NPSH	m		3,4	3,4	3,5	3,6	3,6	3,8	4,1	4,3	4,6	4,8
STM1 300 M	STM1 300 T	2,2	3	2890	2870	55	12,7	8,9	5	H	m	28,1	26,8	26	25	23,9	22,6	21,1	19,5	17,8	15,9	13,9
										Efficiency	%	0	36,3	46,2	57	63,2	66,3	67,5	69	67,1	63,5	55,8
										P1	Kw	1,5	1,8	1,9	2,1	2,2	2,3	2,5	2,6	2,7	2,9	2,8
										NPSH	m		3,4	3,4	3,5	3,6	3,6	3,8	4,1	4,3	4,6	4,8

a) ~Monofase 230 V

b) ~Trifase 230/400 V

60 Hz - min⁻¹ ~ 3400

TIPO TYPE		Potenza nominale Nominal power		Potenza assorbita Input power [W]		Condensatore Capacitor 450 V max	Corrente assorbita Input current [A]			Portata - Capacity												
										Prevalenza (m C.A.) - Total head (m W.C.)												
a	b	Kw	HP	a	b	[µF]	1~ 220 V	3~ 220 V	3~ 380 V	Q [m ³ /h]	0	6	9	12	15	18	21	24	27	30	33	
										Q [l/1']	0	100	150	200	250	300	350	400	450	500	550	
STM1 150 M	STM1 150 T	1,1	1,5	2160	1940	36	10,0	6,5	3,9	H	m	20,6	19,9	19,3	18,8	18	17,2	16,3	14,7	13,1	11,4	8,3
										Efficiency	%	0	39,2	50,4	60	64,4	68	70,1	67,9	64,7	59	47,3
										P1	Kw	1	1,2	1,4	1,5	1,6	1,7	1,8	1,9	2	2,2	2,3
										NPSH	m		3,4	3,4	3,5	3,6	3,6	3,8	4,1	4,3	4,6	4,8
STM1 200 M	STM1 200 T	1,5	2	2500	2280	45	11,5	7,6	5,4	H	m	23,4	22,7	22,3	22	21	20,3	19	17,4	15,6	13	9,7
										Efficiency	%	0	35,7	45,2	53,5	58,8	64,5	65,5	65,6	61,7	56,8	43,4
										P1	Kw	1,1	1,3	1,5	1,6	1,7	1,8	2	2,1	2,2	2,3	2,5
										NPSH	m		3,4	3,4	3,5	3,6	3,6	3,8	4,1	4,3	4,6	4,8
STM1 300 M	STM1 300 T	2,2	3	3000	3100	55	13,9	10,8	6	H	m	27,6	26,9	26,3	25,6	24,7	23,7	22,5	21,1	19,7	18,0	15,3
										Efficiency	%	0	34,4	46,7	57	62,5	66,6	68	68	65,3	61,1	55
										P1	Kw	1,6	1,8	2	2,1	2,2	2,4	2,5	2,6	2,7	2,8	2,8
										NPSH	m				3,5	3,6	3,6	3,8	4,1	4,3	4,6	4,8

a) ~Monofase 220 V

b) ~Trifase 220/380 V

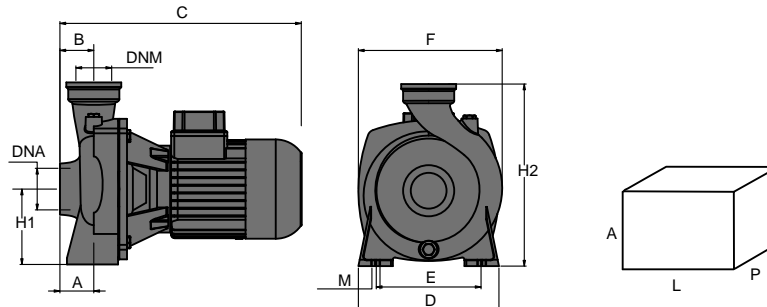

TIPO TYPE	DIMENSIONI [mm] DIMENSIONS [mm]												IMBALLO [mm] PACKING [mm]			PESO WEIGHT [kg]
	A	B	C	D	E	F	Ø M	H1	H2	DNA	DNM	A	L	P		
STM1 150	20	53	369	224	160	228	11	118	290	2"	2"	350	450	250	24,5	
STM1 200	20	53	383	224	160	228	11	118	290	2"	2"	350	450	250	26	
STM1 300	20	53	383	224	160	228	11	118	290	2"	2"	350	450	250	27,3	



APPLICATIONS



NOMENCLATURA PARTI DI RICAMBIO SPARE PARTS LIST NOMENCLATURE PIÈCES DE RECHANGE NOMENCLATURA REPUESTOS

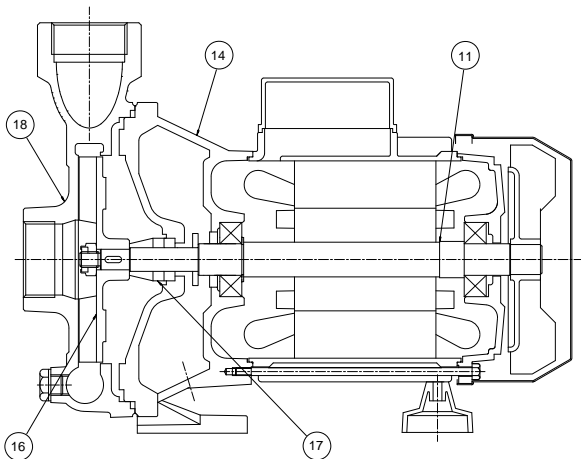

Albero con rotore – Pump shaft + rotor Arbre + rotor – Eje rotor	11
Supporto mandata – Outlet bracket Support envoyée – Soporte entrega	14
Girante – Impeller Turbine – Impulsor	16
Tenuta meccanica – Mechanical seal Garniture mécanique – Cierre mecánico	17
Corpo pompa – Pump body Corps de pompe – Cuerpo bomba	18

ELETTROPOMPE CENTRIFUGHE A GIRANTE APERTA 1"1/2

Le elettropompe centrifughe monogiranti della serie STC sono state progettate per pompare liquidi puliti senza parti abrasive, senza corpi solidi in sospensione, non esplosivi o aggressivi per i materiali della pompa.

- Temperatura del liquido fino a 35 °C per uso domestico (CEI EN 60335-2-41) o 90 °C per altri usi e temperatura ambiente fino a 40 °C
- Portate fino a 27 m³/h
- Prevalenze fino a 24 m.

CARATTERISTICHE COSTRUTTIVE

- Corpo pompa : ghisa G20 con trattamento anticorrosione
- Supporto motore : ghisa G20 con trattamento anticorrosione
- Girante : ghisa G20 con trattamento anticorrosione (Tecnopolimero per STC 80-100)
- Albero pompa : acciaio inox AISI 304 (AISI 420 F per STC 80-100)
- Tenuta meccanica : carbone - ceramica

MOTORE

I motori di comando sono del tipo asincrono a gabbia di scoiattolo chiusi, a ventilazione esterna.

- Motoprotettore incorporato e condensatore permanentemente inserito per i tipi monofasi
- La protezione del motore nella versione trifase è a cura del cliente e si raccomandano apparecchiature in accordo con le norme vigenti
- Isolamento classe F
- Servizio S1
- Grado di protezione IP 44
- Protezione morsettiera IP 54.

ÉLECTROPOMPES CENTRIFUGES À ROUE OUVERTE 1"1/2

Les électropompes centrifuges à une roue de la série STC ont été conçues pour pomper des liquides propres sans parties abrasives, sans corps liquides en suspension, non explosifs ou agressifs pour les matériaux de la pompe.

- Température du liquide jusqu'à 35 °C pour utilisation domestique (CEI EN 60335-2-41) ou 90 °C pour d'autres utilisations et température ambiante jusqu'à 40 °C
- Plage d'utilisation jusqu'à 27 m³/h
- Hauteur manométrique jusqu'à 24 m.

CARACTERISTIQUES DE CONSTRUCTION

- Corps de pompe : Fonte G20 avec traitement anti-corrosion
- Lanterne : Fonte G20 avec traitement anti-corrosion
- Turbine : Fonte G20 avec traitement anti-corrosion (Technopolymère pour STC 80-100)
- Abre de pompe : Acier inox AISI 304 (AISI 420 F pour STC 80-100)
- Garniture mécanique : Carbone - Céramique

MOTOR

Les moteurs sont asynchrones à cage d'écurieuil fermés à ventilation extérieure monofásicos.

- Pour les modèles monophasés son avec protection thermique et condensateur connecté en permanence
- Pour les modèles triphasés, la protection est à la charge de l'utilisateur. A recommandé l'équipement conformément à la réglementation
- A Classe d'isolation F
- Service S1
- Protection IP44
- Protection IP54 dans le terminal.

CENTRIFUGAL ELECTRIC PUMPS WITH OPEN IMPELLER 1"1/2

The close-coupled centrifugal electric pumps with one impeller series STC have been designed to pump clear liquids, without abrasives and suspended solids, non-explosive or aggressive for the pump's materials.

- Liquid temperature not higher than 35 °C for domestic use (CEI EN 60335-2-41) or 90 °C for other use, while the ambient temperature must not be higher than 40 °C
- Flow rate up to 27 m³/h
- Heads up to 24 m.

TECHNICAL FEATURES

- Pump body : cast iron G20 with anti-corrosive coating
- Motor bracket : cast iron G20 with anti-corrosive coating
- Impeller : cast iron G20 with anti-corrosive coating (Technopolymer for STC 80-100)
- Pump shaft : stainless steel AISI 304 (AISI 420 F for STC 80-100)
- Mechanical seal : carbon - ceramics

MOTOR

The control motors are asynchronous, squirrel cage-type, closed, with external ventilation.

- Incorporated motor protection and capacitor always on, for single-phase models
- The motor protection for three-phase models must be installed by the customer. Equipment compliant with current standards should be used
- Class of insulation F
- Service S1
- Degree of protection IP 44
- Terminal board protection IP 54.

ELECTROBOMBAS CENTRÍFUGAS A IMPULSOR ABIERTO 1"1/2

Las electrobombas centrifugas con monoimpulsor della serie STC han sido proyectadas para bombear líquidos limpios sin partes abrasivas, sin cuerpos sólidos en suspensión, que no sean explosivos ni agresivos para los materiales de la bomba.

- Temperatura del líquido hasta 35 °C para uso doméstico (CEI EN 60335-2-41) o 90 °C para otros usos y temperatura ambiente hasta 40 °C
- Caudal hasta 27 m³/h
- Alturas hasta 24 m.

CARACTERÍSTICAS DE CONSTRUCCIÓN

- Cuerpo de bomba : Fundición gris G20 con tratamiento contra-corrosión
- Soporte : Fundición gris G20 con tratamiento contra-corrosión
- Rodete : Fundición gris G20 con tratamiento contra-corrosión (De tecnopolímero para las STC 80÷100)
- Eje de la bomba : Acero Inox AISI304 (AISI 420 F para las STC 80÷100)
- Cierre mecánico : Cerámica - Grafito

MOTOR

Los motores de accionamiento son asíncrono de jaula de ardilla cerrados, ventilados externamente.

- Para los modelos monofásicos, protección térmica y condensador incorporado
- Para los modelos trifásicos se encarga el usuario de la protección del motor y se recomienda un equipo de acuerdo con las normas vigentes
- Aislamiento de Clase F
- Funcionamiento S1
- Protección IP44
- Protección IP54 para el terminal.

50 Hz - min⁻¹ ~ 2900

TIPO TYPE		Potenza nominale Nominal power		Potenza assorbita Input power [W]		Condensatore Capacitor 450 V max	Corrente assorbita Input current [A]			Portata - Capacity								
										Q [m ³ /h]	0	3	6	9	12	16,5	18	
a	b	kW	HP	a	b	[μF]	1~ 230 V	3~ 230 V	3~ 400 V	Prevalenza (m C.A.) - Total head (m W.C.)								
STC 80 M	STC 80 T	0,59	0,8	890	790	16	4,2	2,8	1,6	H	m	17	16,3	14,5	13	11	6	
										Efficiency	%	0	32	52,5	60,5	59	31	
										P1	Kw	0,65	0,67	0,72	0,77	0,81	0,88	
										NPSH	m				1,6	1,8	4	
STC 100 M	STC 100 T	0,74	1	1130	1010	20	5,5	3,5	2	H	m	20	18,5	17	15,2	13	8,6	6
										Efficiency	%	0	32	52,5	66	71	61	51
										P1	Kw	0,93	0,97	11	15	1,1	1,16	1,18
										NPSH	m				1,6	1,8	4	

a) ~Monofase 230 V

b) ~Trifase 230/400 V

50 Hz - min⁻¹ ~ 2900

TIPO TYPE		Potenza nominale Nominal power		Potenza assorbita Input power [W]		Condensatore Capacitor 450 V max	Corrente assorbita Input current [A]			Portata - Capacity							
										Q [m ³ /h]	0	6	12	18	24	27	
a	b	Kw	HP	a	b	[μF]	1~ 230 V	3~ 230 V	3~ 400 V	Prevalenza (m C.A.) - Total head (m W.C.)							
STC 150 M	STC 150 T	1,1	1,5	2060	2020	31,5	9	6	3,5	H	m	19	18,5	18	16,5	13,5	11
										Efficiency	%	0	37,5	58	67	65,5	61
										P1	Kw	1	1,19	1,38	1,57	1,76	1,85
										NPSH	m		2,6	1,4	2	4,2	6
STC 200 M	STC 200 T	1,5	2	2370	2350	40	11,5	7,2	4,2	H	m	20,5	21	20,5	19	16	14
										Efficiency	%	0	37,5	58	67	65,5	61
										P1	Kw	1,02	1,29	1,55	1,82	2,08	2,22
										NPSH	m		2,6	1,4	2	4,2	6

a) ~Monofase 230 V

b) ~Trifase 230/400 V

60 Hz - min⁻¹ ~ 3400

TIPO TYPE		Potenza nominale Nominal power		Potenza assorbita Input power [W]		Condensatore Capacitor 450 V max	Corrente assorbita Input current [A]				Portata - Capacity								
a	b	kW	HP	a	b	[μF]	1~ 115 V	1~ 220 V	3~ 220 V	3~ 380 V	Q [m ³ /h]	0	3	6	9	12	16,5	18	
											Q [l/1']	0	50	100	150	200	275	300	
STC 80 M	STC 80 T	0,59	0,8	870	760	18	8,5	4,5	3	1,6	Prevalenza (m C.A.) - Total head (m W.C.)								
											H	m	18	17	15,8	13,9	12	8,1	6,1
											Efficiency	%	0	36,3	61	69,8	71,8	47,3	21,5
											P1	Kw	0,62	0,64	0,68	0,73	0,77	0,83	0,86
											NPSH	m				1,6	1,8	4	
STC 100 M	STC 100 T	0,74	1	1110	980	20	10,5	5,8	4,1	2,3	H	m	22	21	19,8	18,4	16,5	13	11,9
											Efficiency	%	0	20,9	37,6	50,1	59,3	58,4	51,5
											P1	Kw	0,88	0,92	0,96	1	1,04	1,1	1,12
											NPSH	m				1,6	1,8	4	5,8

a) ~Monofase 115/220 V

b) ~Trifase 220/380 V

60 Hz - min⁻¹ ~ 3400

TIPO TYPE		Potenza nominale Nominal power		Potenza assorbita Input power [W]		Condensatore Capacitor 450 V max	Corrente assorbita Input current [A]			Portata - Capacity								
a	b	Kw	HP	a	b	[μF]	1~ 220 V	3~ 220 V	3~ 380 V	Q [m ³ /h]	0	6	12	18	24	27		
											Q [l/1']	0	100	200	300	400	450	
STC 150 M	STC 150 T	1,1	1,5	2040	1990	36	9,5	5,7	3,2	Prevalenza (m C.A.) - Total head (m W.C.)								
										H	m	21	20,8	19,9	17,5	13,7	11,3	
										Efficiency	%	0	40	62	66,6	65,4	53,3	
										P1	Kw	0,95	1,13	1,31	1,49	1,67	1,76	
											NPSH	m		2,6	1,4	2	4,2	6
STC 200 M	STC 200 T	1,5	2	2330	2320	40	12,5	7,0	4,6	H	m	24,0	23,8	23	22	19	17	
										Efficiency	%	0	34,7	55,5	67,2	66,8	64,9	
										P1	Kw	0,97	1,22	1,47	1,73	1,98	2,11	
										NPSH	m		2,6	1,4	2	4,2	6	

a) ~Monofase 220 V

b) ~Trifase 220/380 V

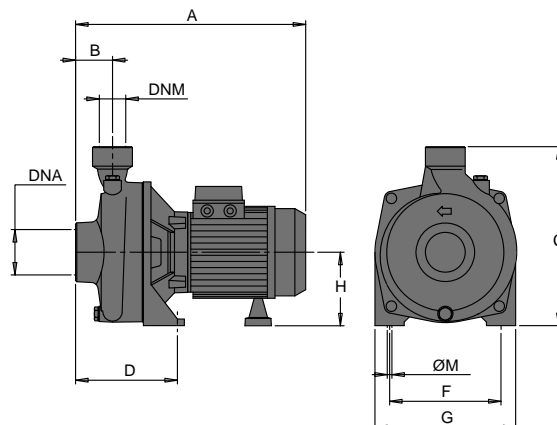

TIPO TYPE	DIMENSIONI [mm] DIMENSIONS [mm]									IMBALLO [mm] PACKING [mm]			PESO WEIGHT [kg]	
	A	B	C	D	F	G	Ø	H	DNA	DNM	A	L		P
STC 80	288	40	237	114	140	180	9	97	1" 1/2 G	1" 1/2 G	300	200	340	13,7
STC 100	288	40	237	114	140	180	9	97	1" 1/2 G	1" 1/2 G	300	200	340	14,3
STC 150	349	42	260	136	149	199	11	110	1" 1/2 G	1" 1/2 G	320	220	360	20,4
STC 200	349	42	260	136	149	199	11	110	1" 1/2 G	1" 1/2 G	320	220	360	22,2

STCF 1



APPLICATIONS

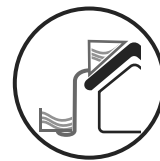

NOMENCLATURA PARTI DI RICAMBIO SPARE PARTS LIST NOMENCLATURE PIÈCES DE RECHANGE NOMENCLATURA REPUESTOS

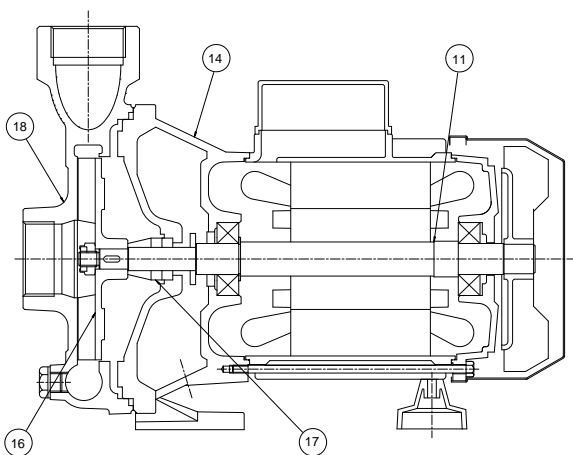

Albero con rotore – Pump shaft + rotor **11**
Arbre + rotor – Eje rotor

Supporto mandata – Outlet bracket **14**
Support envoyée – Soporte entrega

Girante – Impeller **16**
Turbine – Impulsor

Tenuta meccanica – Mechanical seal **17**
Garniture mécanique – Cierre mecánico

Corpo pompa – Pump body **18**
Corps de pompe – Cuerpo bomba

■ ELETTOPOMPE CENTRIFUGHE MONOGIRANTE 2"

Le elettropompe centrifughe monogiranti a media portata della serie STCF 1 sono state progettate per pompare liquidi puliti senza parti abrasive, senza corpi solidi in sospensione, non esplosivi o aggressivi per i materiali della pompa.

- Temperatura del liquido fino a 35 °C per uso domestico (CEI EN 60335-2-41) o 90 °C per altri usi e temperatura ambiente fino a 40 °C
- Portate fino a 33 m³/h
- Prevalenze fino a 28 m.

CARATTERISTICHE COSTRUTTIVE

- Corpo pompa : Ghisa G20 con trattamento anticorrosione
- Supporto motore : Ghisa G20 con trattamento anticorrosione
- Girante : Tecnopolimero
- Albero pompa : Acciaio inox AISI 420 F
- Tenuta meccanica : Carbone - Ceramica

MOTORE

I motori di comando sono del tipo asincrono a gabbia di scoiattolo chiusi, a ventilazione esterna.

- Motoprotettore incorporato e condensatore permanentemente inserito per i tipi monofasi
- La protezione del motore nella versione trifase è a cura del cliente e si raccomandano apparecchiature in accordo con le norme vigenti
- Isolamento classe F
- Servizio S1
- Grado di protezione IP 44
- Protezione morsettiere IP 54.

■ ÉLECTROPOMPES CENTRIFUGES À UNE ROUE 2"

Les électropompes centrifuges à une roue à débit moyen de la série STCF 1 ont été conçues pour pomper des liquides propres sans parties abrasives, sans corps liquides en suspension, non explosifs ou agressifs pour les matériaux de la pompe.

- Température du liquide jusqu'à 35 °C pour utilisation domestique (CEI EN 60335-2-41) ou 90 °C pour d'autres utilisations et température ambiante jusqu'à 40 °C
- Plage d'utilisation jusqu'à 33 m³/h
- Hauteur manométrique jusqu'à 28 m.

CARACTERISTIQUES DE CONSTRUCTION

- Corps de pompe : Fonte G20 avec traitement anti-corrosion
- Lanterne : Fonte G20 avec traitement anti-corrosion
- Turbine : Laiton étampé UNI-EN 12165
- Abre de pompe : Acier inox AISI 304
- Garniture mécanique : Carbone - Céramique

MOTOR

Les moteurs sont asynchrones à cage d'écureuil fermés à ventilation extérieure monofásicos.

- Pour le modèles monophasé son avec protection thermique et condensateur connecté en permanence
- Pour les modèles triphasés, la protection est à la charge de l'utilisateur. A recommandé l'équipement conformément à la réglementation
- A Classe d'isolation F
- Service S1
- Protection IP44
- Protection IP54 dans le terminal.

■ CENTRIFUGAL ELECTRIC PUMPS ONE IMPELLER 2"

The close-coupled centrifugal electric pumps with one impeller medium flow series STCF 1 have been designed to pump clean liquids, without abrasives and suspended solids, non-explosive or aggressive for the pump's materials.

- Liquid temperature not higher than 35 °C for domestic use (CEI EN 60335-2-41) or 90 °C for other use, while the ambient temperature must not be higher than 40 °C
- Flow rate up to 33 m³/h
- Heads up to 28 m.

TECHNICAL FEATURES

- Pump body : Cast iron G20 with anti-corrosive coating
- Motor bracket : Cast iron G20 with anti-corrosive coating
- Impeller : Techno-polymer
- Pump shaft : Stainless steel AISI 420 F
- Mechanical seal : Carbon - Ceramics

MOTOR

The control motors are asynchronous, squirrel cage-type, closed, with external ventilation.

- Incorporated motor protection and capacitor always on, for single-phase models
- The motor protection for three-phase models must be installed by the customer. Equipment compliant with current standards should be used
- Class of insulation F
- Service S1
- Degree of protection IP 44
- Terminal board protection IP 54.

■ ELECTROBOMBAS CENTRÍFUGAS MONOIMPULSOR 2"

Las electrobombas centrifugas con monoimpulsor de capacidad media de la serie STCF 1 han sido proyectadas para bombear líquidos limpios sin partes abrasivas, sin cuerpos sólidos en suspensión, que no sean explosivos ni agresivos para los materiales de la bomba.

- Temperatura del líquido hasta 35 °C para uso doméstico (CEI EN 60335-2-41) o 90 °C para otros usos y temperatura ambiente hasta 40 °C
- Caudal hasta 33 m³/h
- Alturas hasta 28 m.

CARACTERÍSTICAS DE CONSTRUCCIÓN

- Cuerpo de bomba : Fundición gris G20 con tratamiento contra-corrosión
- Soporte : Fundición gris G20 con tratamiento contra-corrosión
- Rodete : Latón UNI-EN 12165
- Eje de la bomba : Acero Inox AISI304
- Cierre mecánico : Cerámica - Grafito

MOTOR

Los motores de accionamiento son asíncrono de jaula de ardilla cerrados, ventilados externamente.

- Para los modelos monofásicos, protección térmica y condensador incorporado
- Para los modelos trifásicos se encarga el usuario de la protección del motor y se recomienda un equipo de acuerdo con las normas vigentes
- Aislamiento de Clase F
- Funcionamiento S1
- Protección IP44
- Protección IP54 para el terminal.

50 Hz - min⁻¹ ~ 2900

TIPO TYPE		Potenza nominale Nominal power		Potenza assorbita Input power [W]		Condensatore Capacitor 450 V max	Corrente assorbita Input current [A]			Portata - Capacity						
a	b	Kw	HP	a	b	[μF]	1~ 230 V	3~ 230 V	3~ 400 V	Q [m ³ /h]	0	6	12	18	24	
										Q [l/1']	0	100	200	300	400	
STCF1 80 M	STCF1 80 T	0,59	0,8	960	860	16	4,5	3	1,7	Prevalenza (m C.A.) - Total head (m W.C.)						
										H	m	12	11,8	11	9	5,5
										Efficiency	%	0	54	79	86,5	76
										P1	Kw	0,7	0,7	0,9	1	1
	NPSH	m			2,1	3,5	7,8									
STCF1 100 M	STCF1 100 T	0,74	1	1190	1010	20	5,4	3,5	2	H	m	13,5	13,3	12,3	10,3	7,5
										Efficiency	%	0	54	79	86,5	76
										P1	Kw	0,8	0,9	1	1,1	1,1
										NPSH	m			2	3	6,5
STCF1 120 M	STCF1 120 T	0,88	1,2	1340	1210	25	6	4	2,3	H	m	15	15	14	12	9,5
										Efficiency	%	0	54	79	86,5	76
										P1	Kw	0,8	1	1,1	1,2	1,3
										NPSH	m			2	2,1	4,2

a) ~Monofase 230 V

b) ~Trifase 230/400 V

60 Hz - min⁻¹ ~ 3400

TIPO TYPE		Potenza nominale Nominal power		Potenza assorbita Input power [W]		Condensatore Capacitor 450 V max	Corrente assorbita Input current [A]			Portata - Capacity						
a	b	Kw	HP	a	b	[μF]	1~ 220 V	3~ 220 V	3~ 380 V	Q [m ³ /h]	0	6	12	18	24	
										Q [l/1']	0	100	200	300	400	
STCF1 80 M	STCF1 80 T	0,59	0,8	980	890	16	3,8	3,1	1,8	Prevalenza (m C.A.) - Total head (m W.C.)						
										H	m	12	11,9	11,1	9,3	6,5
										Efficiency	%	0	43	61,4	69	65,9
										P1	Kw	0,7	0,8	0,8	0,9	0,9
	NPSH	m			2,1	3,5	7,8									
STCF1 100 M	STCF1 100 T	0,74	1	1050	980	20	4,0	4	2,3	H	m	12,8	13	12,3	10,4	7,5
										Efficiency	%	0	30,5	47,9	55,7	54,9
										P1	Kw	0,7	0,8	1	1	1,1
										NPSH	m			2	3	6,5
STCF1 120 M	STCF1 120 T	0,88	1,2	1300	1220	25	6,1	4,25	2,45	H	m	14	14	13,2	11,3	8,6
										Efficiency	%	0	28,6	46,7	53,8	53,3
										P1	Kw	0,8	0,9	1,1	1,2	1,2
										NPSH	m			2	2,1	4,2

a) ~Monofase 220 V

b) ~Trifase 220/380 V

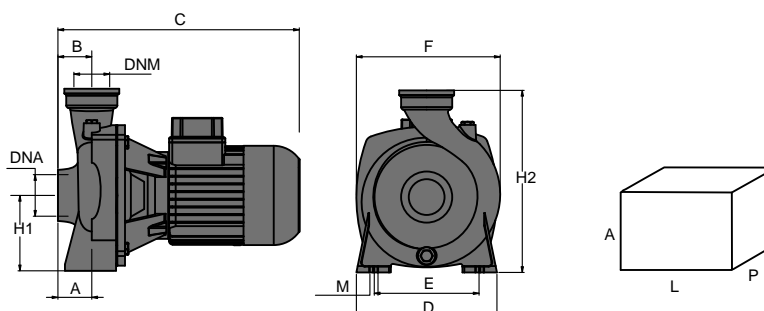

TIPO TYPE	DIMENSIONI [mm] DIMENSIONS [mm]											IMBALLO [mm] PACKING [mm]			PESO WEIGHT [kg]
	A	B	C	D	E	F	Ø M	H1	H2	DNA	DNM	A	L	P	
STCF 1 80	125	45	305	180	145	185	9	97	247	2" G	2" G	280	200	330	14,1
STCF 1 100	125	45	305	180	145	185	9	97	247	2" G	2" G	280	200	330	14,2
STCF 1 120	125	45	305	180	145	185	9	97	247	2" G	2" G	280	200	330	15,3



APPLICATIONS



NOMENCLATURA PARTI DI RICAMBIO SPARE PARTS LIST NOMENCLATURE PIECES DE RECHANGE NOMENCLATURA REPUESTOS

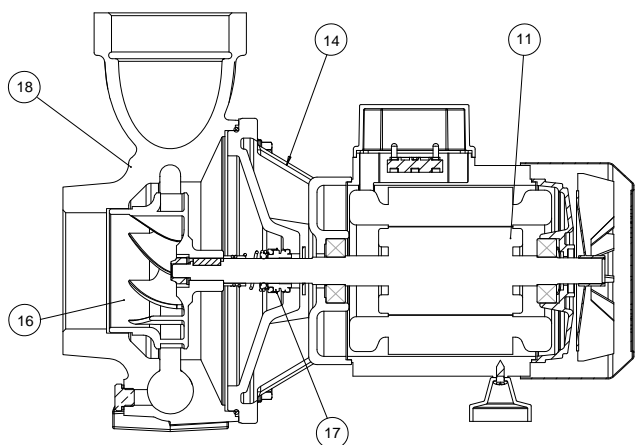

Albero con rotore – Pump shaft + rotor Arbre + rotor – Eje rotor	11
Supporto mandata – Outlet bracket Support envoyée – Soporte entrega	14
Girante – Impeller Turbine – Impulsor	16
Tenuta meccanica – Mechanical seal Garniture mécanique – Cierre mecánico	17
Corpo pompa – Pump body Corps de pompe – Cuerpo bomba	18

■ ELETTOPOMPE CENTRIFUGHE MONOGIRANTE 3"

Le elettropompe centrifughe monogiranti ad alta portata della serie STCF 2 sono state progettate per pompare liquidi puliti senza parti abrasive, senza corpi solidi in sospensione, non esplosivi o aggressivi per i materiali della pompa.

- Temperatura del liquido fino a 35 °C per uso domestico (CEI EN 60335-2-41) o 90 °C per altri usi e temperatura ambiente fino a 40 °C
- Portate fino a 60 m³/h
- Prevalenze fino a 18 m.

CARATTERISTICHE COSTRUTTIVE

- Corpo pompa : Ghisa G20 con trattamento anticorrosione
- Supporto motore : Ghisa G20 con trattamento anticorrosione
- Girante : Ottone stampato UNI-EN 12165
- Albero pompa : Acciaio inox AISI 304
- Tenuta meccanica : Carbone - Ceramica

MOTORE

I motori di comando sono del tipo asincrono a gabbia di scoiattolo chiusi, a ventilazione esterna.

- Motoprotettore incorporato e condensatore permanentemente inserito per i tipi monofasi
- La protezione del motore nella versione trifase è a cura del cliente e si raccomandano apparecchiature in accordo con le norme vigenti
- Isolamento classe F
- Servizio S1
- Grado di protezione IP 44
- Protezione morsettiera IP 54.

■ ÉLECTROPOMPES CENTRIFUGES À UNE ROUE 3"

Les électropompes centrifuges à une roue à haut débit de la série STCF 2 ont été conçues pour pomper des liquides propres sans parties abrasives, sans corps liquides en suspension, non explosifs ou agressifs pour les matériaux de la pompe.

- Température du liquide jusqu'à 35 °C pour utilisation domestique (CEI EN 60335-2-41) ou 90 °C pour d'autres utilisations et température ambiante jusqu'à 40 °C
- Plage d'utilisation jusqu'à 60 m³/h
- Hauteur manométrique jusqu'à 18 m.

CARACTERISTIQUES DE CONSTRUCTION

- Corps de pompe : Fonte G20 avec traitement anti-corrosion
- Lanterne : Fonte G20 avec traitement anti-corrosion
- Turbine : Laiton étampé UNI-EN 12165
- Abre de pompe : Acier inox AISI 304
- Garniture mécanique : Carbone - Céramique

MOTOR

Les moteurs sont asynchrones à cage d'écureuil fermés à ventilation extérieure monofásicos.

- Pour le modèles monophasé son avec protection thermique et condensateur connecté en permanence
- Pour les modèles triphasés, la protection est à la charge de l'utilisateur. A recommandé l'équipement conformément à la réglementation
- A Classe d'isolation F
- Service S1
- Protection IP44
- Protection IP54 dans le terminal.

■ CENTRIFUGAL ELECTRIC PUMPS ONE IMPELLER 3"

The close-coupled centrifugal electric pumps with one impeller high flow series STCF 2 have been designed to pump clean liquids, without abrasives and suspended solids, non-explosive or aggressive for the pump's materials.

- Liquid temperature not higher than 35 °C for domestic use (CEI EN 60335-2-41) or 90 °C for other use, while the ambient temperature must not be higher than 40 °C
- Flow rate up to 60 m³/h
- Heads up to 18 m.

TECHNICAL FEATURES

- Pump body : Cast iron G20 with anti-corrosive coating
- Motor bracket : Cast iron G20 with anti-corrosive coating
- Impeller : Stamped brass UNI-EN 12165
- Pump shaft : Stainless steel AISI 304
- Mechanical seal : Carbon - Ceramics

MOTOR

The control motors are asynchronous, squirrel cage-type, closed, with external ventilation.

- Incorporated motor protection and capacitor always on, for single-phase models
- The motor protection for three-phase models must be installed by the customer. Equipment compliant with current standards should be used
- Class of insulation F
- Service S1
- Degree of protection IP 44
- Terminal board protection IP 54.

■ ELECTROBOMBAS CENTRÍFUGAS MONOIMPULSOR 3"

Las electrobombas centrifugas con monoimpulsor de alta capacidad de la serie STCF 2 han sido proyectadas para bombear líquidos limpios sin partes abrasivas, sin cuerpos sólidos en suspensión, que no sean explosivos ni agresivos para los materiales de la bomba.

- Temperatura del líquido hasta 35 °C para uso doméstico (CEI EN 60335-2-41) o 90 °C para otros usos y temperatura ambiente hasta 40 °C
- Caudal hasta 60 m³/h
- Alturas hasta 18 m.

CARACTERÍSTICAS DE CONSTRUCCIÓN

- Cuerpo de bomba : Fundición gris G20 con tratamiento contra-corrosión
- Soporte : Fundición gris G20 con tratamiento contra-corrosión
- Rodete : Latón UNI-EN 12165
- Eje de la bomba : Acero Inox AISI 304
- Cierre mecánico : Cerámica - Grafito

MOTOR

Los motores de accionamiento son asincrono de jaula de ardilla cerrados, ventilados externamente.

- Para los modelos monofásicos, protección térmica y condensador incorporado
- Para los modelos trifásicos se encarga el usuario de la protección del motor y se recomienda un equipo de acuerdo con las normas vigentes
- Aislamiento de Clase F
- Funcionamiento S1
- Protección IP44
- Protección IP54 para el terminal.

50 Hz - min⁻¹ ~ 2900

TIPO TYPE		Potenza nominale Nominal power		Potenza assorbita Input power [W]		Condensatore Capacitor 450 V max	Corrente assorbita Input current [A]			Portata - Capacity							
a	b	Kw	HP	a	b	[μF]	1~ 230 V	3~ 230 V	3~ 400 V	Prevalenza (m C.A.) - Total head (m W.C.)							
										Q [m ³ /h]	0	12	24	36	51	60	
										Q [l/1']	0	200	400	600	850	1000	
STCF2 150 M	STCF2 150 T	1,1	1,5	1920	1890	31,5	9	6	3,5	H	m	13,9	13,8	12,6	10,0	4,7	
										Efficiency	%	0,0	57,0	71,2	74,5	58,4	
										P1	Kw	1,0	1,4	1,7	1,8	1,9	
										NPSH	m			4,1	6,3	7,7	
STCF2 200 M	STCF2 200 T	1,47	2	2270	2250	40	11	7	4	H	m	14,9	15,2	14,2	11,8	7,0	
										Efficiency	%	0,0	56,8	68,4	71,5	58,3	
										P1	Kw	1,1	1,6	1,9	2,1	2,2	
										NPSH	m		4,6	4,3	4,9	6,8	
STCF2 300 M	STCF2 300 T	2,2	3	2990	3070	60	13,5	8,7	5	H	m	18,4	18,4	17,1	14,8	10,3	6,8
										Efficiency	%	0,0	56,7	67,0	71,1	61,5	39,2
										P1	Kw	1,4	1,9	2,3	2,7	2,9	3,0
										NPSH	m			1,7	2,9	5,6	8,0
-	STCF2 400 T	3	4	-	3980	-	-	11	6,4	H	m	21,8	21,8	21,9	20,1	16,0	12,6
										Efficiency	%	0,0	48,4	62,8	71,0	70,3	59,5
										P1	Kw	1,4	1,9	2,3	2,7	3,1	3,2
										NPSH	m			0,9	1,8	4,2	6,3

a) ~Monofase 230 V

b) ~Trifase 230/400 V

60 Hz - min⁻¹ ~ 3400

TIPO TYPE		Potenza nominale Nominal power		Potenza assorbita Input power [W]		Condensatore Capacitor 450 V max	Corrente assorbita Input current [A]			Portata - Capacity							
a	b	Kw	HP	a	b	[μF]	1~ 220 V	3~ 220 V	3~ 380 V	Prevalenza (m C.A.) - Total head (m W.C.)							
										Q [m ³ /h]	0	12	24	36	51	60	
										Q [l/1']	0	200	400	600	850	1000	
STCF 2 200 M	STCF 2 200 T	1,47	2	2490	2450	40	12,2	7,2	4,2	H	m	15,7	16,0	14,8	12,0	6,4	
										Efficiency	%	0,0	56,3	68,2	71,4	58,1	
										P1	Kw	1,7	2,0	2,2	2,4	2,5	
										NPSH	m			2,3	2,4	3,6	6,6
STCF2 300 M	STCF2 300 T	2,2	3	3350	3060	60	15	9,4	5,4	H	m	19,5	20,0	19,2	16,9	12,1	8,3
										Efficiency	%	0,0	56,4	66,9	71,0	61,4	39,1
										P1	Kw	1,9	2,3	2,7	3,0	3,3	3,4
										NPSH	m			3,2	2,5	3,0	5,1
-	STCF2 400 T	3	4	-	3550	-	-	12	7	H	m	20,9	20,5	19,8	17,8	14,3	8,2
										Efficiency	%	0,0	48,2	62,7	70,9	70,2	59,4
										P1	Kw	1,7	2,3	2,8	3,2	3,5	3,5
										NPSH	m			3,0	2,3	2,5	4,4

a) ~Monofase 220 V

b) ~Trifase 220/380 V

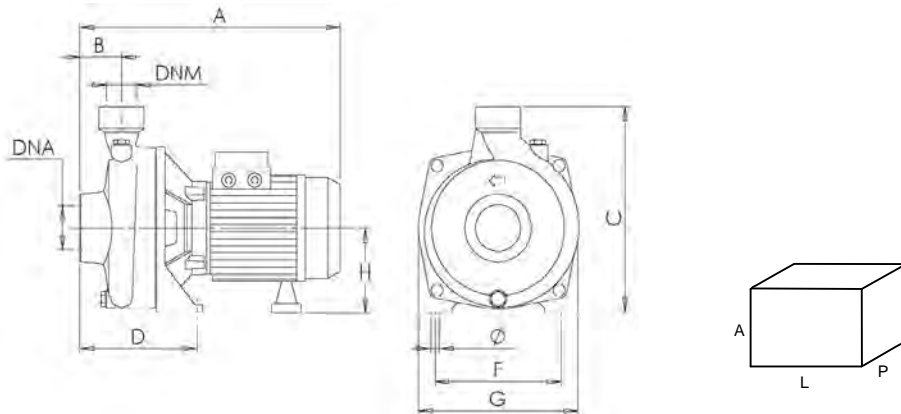

TIPO TYPE	DIMENSIONI [mm] DIMENSIONS [mm]											IMBALLO [mm] PACKING [mm]			PESO WEIGHT [kg]
	A	B	C	D	F	G	Ø M	H	DNA	DNM	A	L	P		
STCF2 150	400	80	308	117	190	245	14	128	3"	3"	350	265	416	29	
STCF2 200	400	80	308	117	190	245	14	128	3"	3"	350	265	416	30,5	
STCF2 300	400	80	308	117	190	245	14	128	3"	3"	350	265	416	35	
STCF2 400	400	80	308	117	190	245	14	128	3"	3"	350	265	460	35	

STCF 3



APPLICATIONS

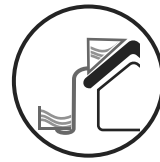

NOMENCLATURA PARTI DI RICAMBIO SPARE PARTS LIST NOMENCLATURE PIÈCES DE RECHANGE NOMENCLATURA REPUESTOS

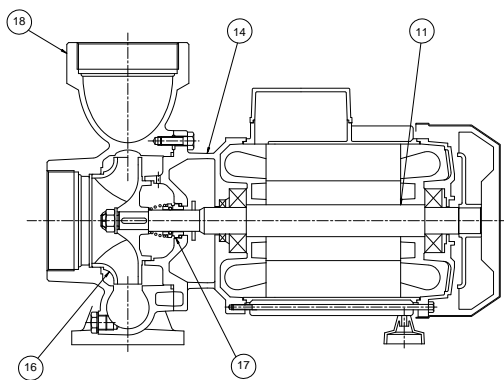

- | | |
|---|----|
| Albero con rotore – Pump shaft + rotor
Arbre + rotor – Eje rotor | 11 |
| Supporto mandata – Outlet bracket
Support envoyée – Soporte entrega | 14 |
| Girante – Impeller
Turbine – Impulsor | 16 |
| Tenuta meccanica – Mechanical seal
Garniture mécanique – Cierre mecánico | 17 |
| Corpo pompa – Pump body
Corps de pompe – Cuerpo bomba | 18 |

■ ELETTROPOMPE CENTRIFUGHE MONOGIRANTE 4"

Le elettropompe centrifughe monogiranti ad alta portata della serie STCF3 sono state progettate per pompare liquidi puliti senza parti abrasive, senza corpi solidi in sospensione, non esplosivi o aggressivi per i materiali della pompa.

- Temperatura del liquido fino a 35 °C per uso domestico (CEI EN 60335-2-41) o 90 °C per altri usi e temperatura ambiente fino a 40 °C
- Portate fino a 100 m³/h
- Prevalenze fino a 26.5 m.

CARATTERISTICHE COSTRUTTIVE

- Corpo pompa : Ghisa G20 con trattamento anticorrosione
- Supporto motore : Ghisa G20 con trattamento anticorrosione
- Girante : Ghisa G20 con trattamento in cataforesi
- Albero pompa : Acciaio inox AISI 304
- Tenuta meccanica : Carbone - Ceramica

MOTORE

I motori di comando sono del tipo asincrono a gabbia di scoiattolo chiusi, a ventilazione esterna.

- Motoprotettore incorporato e condensatore permanentemente inserito per i tipi monofasi
- La protezione del motore nella versione trifase è a cura del cliente e si raccomandano apparecchiature in accordo con le norme vigenti
- Isolamento classe F
- Servizio S1
- Grado di protezione: monofase IP 44 (IP 55 a richiesta); trifase IP 55

■ ÉLECTROPOMPES CENTRIFUGES À UNE ROUE 4"

Les électropompes centrifuges à une roue à haut débit de la série STCF3 ont été conçues pour pomper des liquides propres sans parties abrasives, sans corps liquides en suspension, non explosifs ou agressifs pour les matériaux de la pompe

- Température du liquide jusqu'à 35 °C pour utilisation domestique (CEI EN 60335-2-41) ou 90 °C pour d'autres utilisations et température ambiante jusqu'à 40 °C.
- Plage d'utilisation jusqu'à 100 m³/h.
- Hauteur manométrique jusqu'à 26.5 m.

CARACTERISTIQUES DE CONSTRUCTION

- Corps de pompe : Fonte G20 avec traitement anti-corrosion
- Lanterne : Fonte G20 avec traitement anti-corrosion
- Turbine : Fonte G20 avec traitement en cataphorèse
- Abre de pompe : Acier inox AISI 304
- Garniture mécanique : Carbone - Céramique

MOTOR

Les moteurs sont asynchrones à cage d'écurieil fermés à ventilation extérieure monofásicos.

- Pour le modèles monophasé son avec protection thermique et condensateur connecté en permanence
- Pour les modèles triphasés, la protection est à la charge de l'utilisateur. A recommandé l'équipement conformément à la réglementation
- A Classe d'isolation F
- Service S1
- Protection: monophasée IP 44 (IP 55 sur demande); trifasée IP 55

■ CENTRIFUGAL ELECTRIC PUMPS ONE IMPELLER 4"

The close-coupled centrifugal electric pumps with one impeller high flow series STCF3 have been designed to pump clean liquids, without abrasives and suspended solids, non-explosive or aggressive for the pump's materials.

- Liquid temperature not higher than 35 °C for domestic use (CEI EN 60335-2-41) or 90 °C for other use, while the ambient temperature must not be higher than 40 °C
- Flow rate up to 100 m³/h
- Heads up to 26.5 m.

TECHNICAL FEATURES

- Pump body : Cast iron G20 with anti-corrosive coating
- Motor bracket : Cast iron G20 with anti-corrosive coating
- Impeller : Cast iron G20 with cathoretic treatment
- Pump shaft : Stainless steel AISI 304
- Mechanical seal : Carbon - Ceramics

MOTOR

The control motors are asynchronous, squirrel cage-type, closed, with external ventilation.

- Incorporated motor protection and capacitor always on, for single-phase models
- The motor protection for three-phase models must be installed by the customer. Equipment compliant with current standards should be used
- Class of insulation F
- Service S1
- Degree of protection: single phase IP 44 (IP 55 on demand); three phase IP 55

■ ELECTROBOMBAS CENTRÍFUGAS MONOIMPULSOR 4"

Las electrobombas centrifugas con monoimpulsor de alta capacidad de la serie STCF3 han sido proyectadas para bombear líquidos limpios sin partes abrasivas, sin cuerpos sólidos en suspensión, que no sean explosivos ni agresivos para los materiales de la bomba.

- Temperatura max. del líquido hasta 35 °C para uso doméstico (CEI EN 60335-2-41) o 90 °C para otros usos y temperatura ambiente hasta 40 °C
- Caudal hasta 100 m³/h
- Alturas hasta 26.5 m.

CARACTERÍSTICAS DE CONSTRUCCIÓN

- Cuerpo de bomba : Fundición gris G20 con tratamiento contra-corrosión
- Soporte : Fundición gris G20 con tratamiento contra-corrosión
- Rodete : Fundición gris G20 con tratamiento en cataforesis
- Eje de la bomba : Acero Inox AISI 304
- Cierre mecánico : Cerámica - Grafito

MOTOR

Los motores de accionamiento son asíncrono de jaula de ardilla cerrados, ventilados externamente.

- Para los modelos monofásicos, protección térmica y condensador incorporado
- Para los modelos trifásicos se encarga el usuario de la protección del motor y se recomienda un equipo de acuerdo con las normas vigentes
- Aislamiento de Clase F
- Funcionamiento S1
- Protección: monofásica IP 44 (IP 55 bajo demanda); trifásica IP 55

50 Hz - min⁻¹ ~ 2900

TIPO TYPE	Potenza nominale Nominal power		Potenza assorbita Input power [W]	Corrente assorbita Input current [A]			Portata - Capacity							
	kW	HP		3~ 230 V	3~ 400 V	3~ 690 V	Q [m ³ /h]	0	30	45	60	72	96	
							Q [l/1']	0	500	750	1000	1200	1600	
	b		b				Prevalenza (m C.A.) - Total head (m W.C.)							
STCF3 400 T	3	4	3700	11,5	6,5	-	H	m	14,5	16,5	15,5	14	12	6
							Efficiency	%	0	52,5	67	73	71	52
							P1	Kw	2	3,2	3,5	3,9	3,9	4
							NPSH	m		2,8	2,9	3,4	4,2	7,3
STCF3 550 T	4	5,5	5200	19,5	9,3	-	H	m	18	20	19	17,8	15,5	10
							Efficiency	%	0	52,5	67	73	72,5	58
							P1	Kw	2,7	3,9	4,3	4,7	5	5,25
							NPSH	m		2,8	2,9	3,4	4,2	7,3
STCF3 750 T	5,5	7,5	7000	-	11,6	6,8	H	m	22,5	24,3	24	22,5	20,5	15
							Efficiency	%	0	52,5	67	74	75,5	67
							P1	Kw	3	4,8	5,5	6,1	6,7	7,2
							NPSH	m		2,8	2,9	3,4	4,2	7,3
STCF3 1000 T	7,5	10	9000	-	14	8,1	H	m	25	26	26,5	25	22,5	17,5
							Efficiency	%	0	50	62	72	74	65
							P1	Kw	4,2	5,7	6,2	6,8	7,6	8,4
							NPSH	m		2,8	2,9	3,4	4,2	7,3

b) ~Trifase 230/400 V ≤ 5,5Hp ~Trifase 400/690 V > 5,5Hp

60 Hz - min⁻¹ ~ 3400

TIPO TYPE	Potenza nominale Nominal power		Potenza assorbita Input power [W]	Corrente assorbita Input current [A]		Portata - Capacity								
	kW	HP		3~ 220 V	3~ 380 V	Q [m ³ /h]	0	30	45	60	71,76	96		
							Q [l/1']	0	500	750	1000	1196	1600	
	b		b				Prevalenza (m C.A.) - Total head (m W.C.)							
STCF3 400 T	3	4	3980	13	7,5		H	m	14,5	16,1	15,7	14,5	12,5	5,3
							Efficiency	%	0	44,8	58,1	68	67	59,8
							P1	Kw	2,9	3,2	3,4	3,6	3,7	3,8
							NPSH	m		2,8	2,9	3,4	4,2	7,3
STCF3 550 T	4	5,5	5280	18,5	10,7		H	m	18,5	20	19,5	18,5	16	10
							Efficiency	%	0	45,4	59,7	69,6	68,2	54,41
							P1	Kw	3	3,7	4,1	4,5	4,7	4,99
							NPSH	m		2,8	2,9	3,4	4,2	7,3
STCF3 750 T	5,5	7,5	6600	22	12,7		H	m	22	24,7	24,1	23	21,3	16,3
							Efficiency	%	0	45,3	57,9	66,3	67,4	64,3
							P1	Kw	3,2	4,6	5,2	5,8	6,3	6,84
							NPSH	m		2,8	2,9	3,4	4,2	7,3
STCF3 1000 T	7,5	10	8500	26	15		H	m	25,2	26,2	25,7	25,2	22,8	17,9
							Efficiency	%	0	50	62	72	74	65
							P1	Kw	4,2	5,7	6,2	6,8	7,6	8,4
							NPSH	m		2,8	2,9	3,4	4,2	7,3

b) ~Trifase 220/380 V

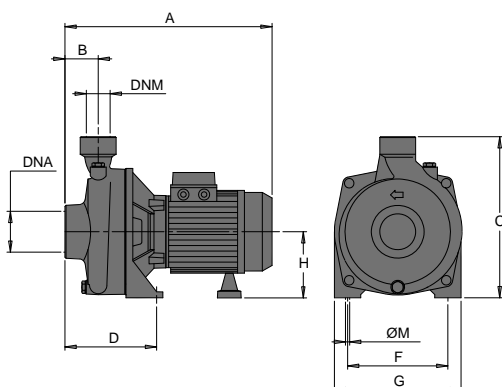

TIPO TYPE	DIMENSIONI [mm] DIMENSIONS [mm]										IMBALLO PACKING			PESO WEIGHT [kg]
	A	B	C	D	F	G	Ø	H	DNA	DNM	A	L	P	
STCF3 400 T	447	90	341	139	212	280	14	140	4" G	4" G	380	330	530	40,5
STCF3 550 T	447	90	341	139	212	280	14	140	4" G	4" G	380	330	530	42
STCF3 750 T	505	90	341	139	212	280	14	140	4" G	4" G	380	330	530	52,5
STCF3 1000 T	550	90	341	139	212	280	14	140	4"	4"	570	470	890	87



APPLICATIONS



NOMENCLATURA PARTI DI RICAMBIO SPARE PARTS LIST NOMENCLATURE PIECES DE RECHANGE NOMENCLATURA REPUESTOS

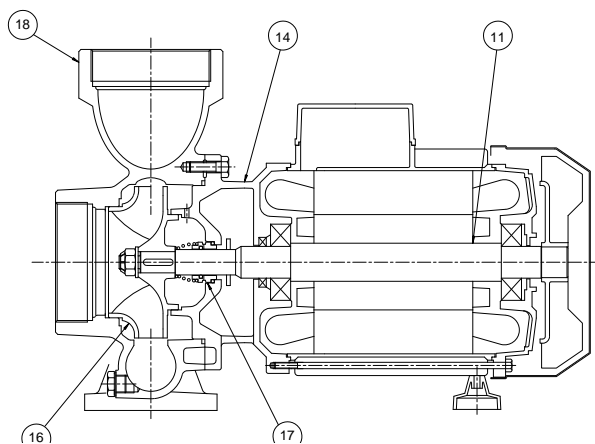

Albero con rotore – Pump shaft + rotor Arbre + rotor – Eje rotor	11
Supporto mandata – Outlet bracket Support envoyée – Soporte entrega	14
Girante – Impeller Turbine – Impulsor	16
Tenuta meccanica – Mechanical seal Garniture mécanique – Cierre mecánico	17
Corpo pompa – Pump body Corps de pompe – Cuerpo bomba	18

ELETTROPOMPE CENTRIFUGHE MONOGIRANTE

Le elettropompe centrifughe monogiranti della serie STCF4 sono state progettate per pompare liquidi puliti senza parti abrasive, senza corpi solidi in sospensione, non esplosivi o aggressivi per i materiali della pompa.

- Temperatura max. del liquido fino a 35 °C per uso domestico (CEI EN 60335-2-41) o 90 °C per altri usi e temperatura ambiente fino a 40 °C
- Portate fino a 60 m³/h.
- Prevalenze fino a 18 m.

CARATTERISTICHE COSTRUTTIVE

- Corpo pompa : Ghisa G20 con trattamento anticorrosione
- Supporto motore : Ghisa G20 con trattamento anticorrosione
- Giranti : Ghisa G20 con trattamento anticorrosione
- Albero pompa : Acciaio inox Aisi 304
- Tenuta meccanica : Carbone-ceramica

MOTORE

I motori di comando sono del tipo asincrono a gabbia di scoiattolo chiusi, a ventilazione esterna.

- Motoprotettore incorporato e condensatore permanentemente inserito per i tipi monofasi
- La protezione del motore nella versione trifase è a cura del cliente e si raccomandano apparecchiature in accordo con le norme vigenti
- Isolamento classe F
- Servizio S1
- Grado di protezione IP 44
- Protezione morsettiera IP 54

ÉLECTROPOMPES CENTRIFUGES À UNE ROUE

Les électropompes centrifuges à une roue de la série STCF4 ont été conçues pour pomper des liquides propres sans parties abrasives, sans corps liquides en suspension, non explosifs ou agressifs pour les matériaux de la pompe.

- Température max. du liquide jusqu'à 35 °C pour utilisation domestique (CEI EN 60335-2-41) ou 90 °C pour d'autres utilisations et température ambiante jusqu'à 40 °C
- Plage d'utilisation jusqu'à 60 m³/h
- Hauteur manométrique jusqu'à 18 m.

CARACTERISTIQUES DE CONSTRUCTION

- Corps de pompe : Fonte G20 avec traitement anti-corrosion
- Lanterne : Fonte G20 avec traitement anti-corrosion
- Turbine : Fonte G20 avec traitement anti-corrosion
- Abre de pompe : Acier inox Aisi 304
- Garniture mécanique : Carbone dur – Céramique

MOTOR

Les moteurs sont asynchrones à cage d'écureuil fermés à ventilation extérieure monofasiques.

- Pour les modèles monophasés son avec protection thermique et condensateur connecté en permanence
- Pour les modèles triphasés, la protection est à la charge de l'utilisateur. A recommandé l'équipement conformément à la réglementation
- A Classe d'isolation F
- Service S1
- Protection IP44
- Protection IP54 dans le terminal

CENTRIFUGAL ELECTRIC PUMPS ONE IMPELLER

The close-coupled centrifugal electric pumps with one impeller series STCF4 have been designed to pump clear liquids, without abrasives and suspended solids, non-explosive or aggressive for the pump's materials.

- Liquid temperature not higher than 35 °C for domestic use (CEI EN 60335-2-41) or 90 °C for other use, while the ambient temperature must not be higher than 40 °C
- Flow rate up to 60 m³/h
- Heads up to 18 m

TECHNICAL FEATURES

- Pump body : Cast iron G20 with anti-corrosive coating
- Motor bracket : Cast iron G20 with anti-corrosive coating
- Impeller : Cast iron G20 with anti-corrosive coating
- Pump shaft : Stainless steel Aisi 304
- Mechanical seal : Carbon-ceramics

MOTOR

The control motors are asynchronous, squirrel cage-type, closed, with external ventilation.

- Incorporated motor protection and capacitor always on for single phase models
- The motor protection for three-phase models must be installed by the customer. Equipment compliant with current standards should be used
- Class of insulation F
- Service S1
- Degree of protection IP 44
- Terminal board protection IP 54

ELECTROBOMBAS CENTRÍFUGAS A MONOIMPULSOR

Las electrobombas centrifugas con monoimpulsor della serie STCF4 han sido proyectadas para bombear líquidos limpios sin partes abrasivas, sin cuerpos sólidos en suspensión, que no sean explosivos ni agresivos para los materiales de la bomba.

- Temperatura max. del líquido hasta 35 °C para uso doméstico (CEI EN 60335-2-41) o 90 °C para otros usos y temperatura ambiente hasta 40 °C
- Caudal hasta 60 m³/h
- Alturas hasta 18 m.

CARACTERÍSTICAS DE CONSTRUCCIÓN

- Cuerpo de bomba : Fundición gris G20 con tratamiento contra-corrosión
- Soporte : Fundición gris G20 con tratamiento contra-corrosión
- Rodete : Fundición gris G20 con tratamiento contra-corrosión
- Eje de la bomba : Acero Inox AISI 304
- Cierre mecánico : Cerámica y grafito

MOTOR

Los motores de accionamiento son asíncrono de jaula de ardilla cerrados, ventilados externamente.

- Para los modelos monofásicos, protección térmica y condensador incorporado
- Para los modelos trifásicos de la protección se encarga el usuario y el equipo recomendado de acuerdo con las normas
- Aislamiento de Clase F
- Funcionamiento S1
- Protección IP44
- Protección IP54 para el terminal

50 Hz - min⁻¹ ~ 2900

TIPO TYPE		Potenza nominale Nominal power		Potenza assorbita Input power [W]		Condensatore Capacitor 450 V max	Corrente assorbita Input current [A]			Portata - Capacity								
										Q [m ³ /h]	0	12	24	36	48	54	60	
										Q [l/1']	0	200	400	600	800	900	1000	
a	b	Kw	HP	a	b	[μF]	1~ 230 V	3~ 230 V	3~ 400 V	Prevalenza (m C.A.) - Total head (m W.C.)								
STCF4 150 M	STCF4 150 T	1,1	1,5	1940	1820	31,5	9,0	6	3,5	H	m	12	11,7	10,3	8	4,5		
										Efficiency	%	0	47	65	60,8	41,1		
										P1	Kw	0,7	1,3	1,7	1,9	1,9		
										NPSH	m		1,9	2,2	4,1	9,4		
STCF4 200 M	STCF4 200 T	1,5	2	2400	2340	36	11,5	7,2	4,2	H	m	14	13,8	12,5	10,5	7,5	5,2	
										Efficiency	%	0	39,5	57,5	62,4	54,7	44	
										P1	Kw	1	1,6	2	2,2	2,4	2,5	
										NPSH	m		1,5	2,3	4,1	7,2	9,3	
STCF4 300 M	STCF4 300 T	2,2	3	2950	3130	60	13,0	8,7	5	H	m	17,8	17	15,5	13	10	8	6
										Efficiency	%	0	39,4	64	72	64,3	55,6	44,4
										P1	Kw	1,1	1,7	2,3	2,6	2,9	3	3
										NPSH	m		1,8	2,4	4	6,8	8,8	11,3

a) ~Monofase 230 V

b) ~Trifase 230/400 V

60 Hz - min⁻¹ ~ 3400

TIPO TYPE		Potenza nominale Nominal power		Potenza assorbita Input power		Condensatore Capacitor 450 V max	Corrente assorbita Input current [A]			Portata - Capacity								
										Q [m ³ /h]	0	12	24	36	48	54	60	
										Q [l/1']	0	200	400	600	800	900	1000	
a	b	Kw	HP	a	b	[μF]	1~ 220 V	3~ 220 V	3~ 380 V	Prevalenza (m C.A.) - Total head (m W.C.)								
STCF4 150 M	STCF4 150 T	1,1	1,5	2250	2120	30	9,5	7	3,5	H	m	15,3	14,8	12,7	9,5	4,9		
										Efficiency	%	0	32,1	47,2	46,1	29,1		
										P1	Kw	1	1,4	1,8	2,1	2,3		
STCF4 200 M	STCF4 200 T	1,5	2	2520	2430	40	12,5	7,5	4,4	H	m	16,6	16,2	14,6	12,1	7,6	4	
										Efficiency	%	0	31,4	48,2	49,3	35,9	22,9	
										P1	Kw	1,1	1,7	2,4	2,6	2,4	2,1	
STCF4 300 M	STCF4 300 T	2,2	3	2810	2790	50	14	9	4,9	H	m	18,5	18,1	16,6	13,4	9,3	6,7	4
										Efficiency	%	0	31,7	48,2	52	43,8	34,9	22,9
										P1	Kw	1,1	1,7	2,2	2,6	2,8	2,8	2,8

a) ~Monofase 220 V

b) ~Trifase 220/380 V

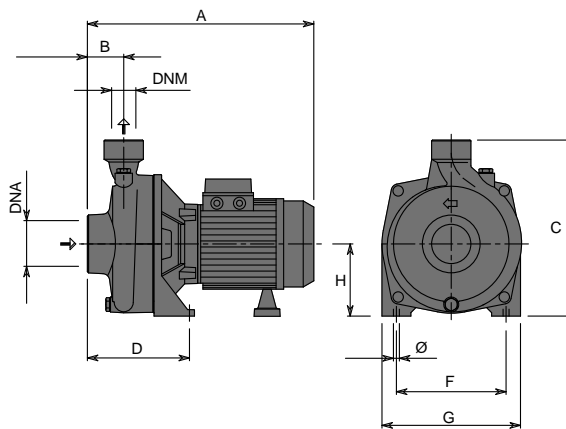

TIPO TYPE	DIMENSIONI [mm] DIMENSIONS [mm]										IMBALLO [mm] PACKING [mm]			PESO WEIGHT [kg]
	A	B	C	D	F	G	Ø	H	DNA	DNM	A	L	P	
STCF4 150	390	60	290	152	178	228	11	120	2"	2"	325	265	430	25,5
STCF4 200	390	60	290	152	178	228	11	120	2"	2"	325	265	430	26,5
STCF4 300	390	60	290	152	178	228	11	120	2"	2"	325	265	430	31



APPLICATIONS



NOMENCLATURA PARTI DI RICAMBIO SPARE PARTS LIST NOMENCLATURE PIÈCES DE RECHANGE NOMENCLATURA REPUESTOS

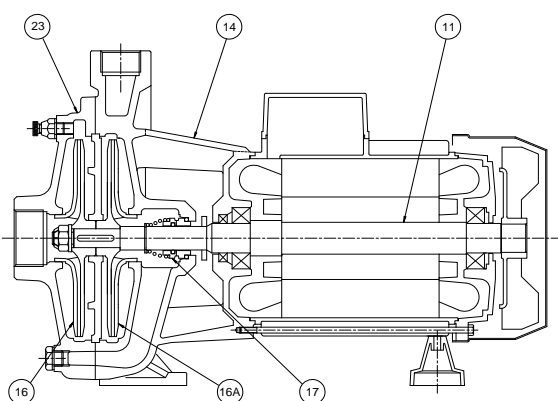

Albero con rotore – Pump shaft + rotor Arbre + rotor – Eje rotor	11
Supporto mandata – Outlet bracket Support envoyée – Soporte entrega	14
Girante – Impeller Turbine – Impulsor	16
Girante posteriore – Impeller back Turbine postérieur – Impulsor espalda	16A
Tenuta meccanica – Mechanical seal Garniture mécanique – Cierre mecánico	17
Corpo flangia aspirante – Suction flange body Corps bride aspirant – Cuerpo brida entrega	23

ELETTROPOMPE CENTRIFUGHE BIGIRANTI

Elettropompe monoblocco a due giranti contrapposte (con spinta assiale equilibrata) della serie STB sono state progettate per pompare da serbatoi o vasche di raccolta, liquidi puliti senza parti abrasive, senza corpi solidi in sospensione, non esplosivi o aggressivi per i materiali della pompa.

- Temperatura max. del liquido fino a 35 °C per uso domestico (CEI EN 60335-2-41) o 90 °C per altri usi e temperatura ambiente fino a 40 °C
- Portate fino a 30 m³/h
- Prevalenze fino a 110 m.

CARATTERISTICHE COSTRUTTIVE

- Corpo pompa : Ghisa G20 con trattamento anticorrosione
- Flangia aspirazione : Ghisa G20 con trattamento anticorrosione
- Flangia intermedia : Ghisa G20 con trattamento anticorrosione
- Giranti : Ottone stampato UNI-EN 12165 (Ghisa G20 per serie STB 753/1503)
- Albero pompa : Acciaio inox AISI 304 (AISI 420 F per STB 100)
- Tenuta meccanica : Carbone - Ceramica

MOTORE

I motori di comando sono del tipo asincrono a gabbia di scoiattolo chiusi, a ventilazione esterna.

- Motoprotettore incorporato e condensatore permanentemente inserito per i tipi monofasi
- La protezione del motore nella versione trifase è a cura del cliente e si raccomandano apparecchiature in accordo con le norme vigenti
- Isolamento classe F
- Servizio S1
- Grado di protezione: IP 44; STB2 400-550-750 e STB3 750 IP 44 monofase e IP 55 trifase
- Protezione morsettiera: IP 44; STB2 400-550-750 e STB3 750 IP 44 monofase e IP 55 trifase

ÉLECTROPOMPES CENTRIFUGES À DEUX ROUES

Les électropompes monobloc à deux roues opposées (avec poussée axiale équilibrée) de la série STB ont été conçues pour pomper de réservoirs ou de cuves, des liquides propres sans parties abrasives, sans corps liquides en suspension, non explosifs ou agressifs pour les matériaux de la pompe.

- Température du liquide jusqu'à 35 °C pour utilisation domestique (CEI EN 60335-2-41) ou 90 °C pour d'autres utilisations et température ambiante jusqu'à 40 °C
- Plage d'utilisation jusqu'à 30 m³/h
- Hauteur manométrique jusqu'à 110 m.

CARACTERISTIQUES DE CONSTRUCTION

- Corps de pompe : Fonte G20 avec traitement anti-corrosion
- Bride de aspiration : Fonte G20 avec traitement anti-corrosion
- Bride Intermediaire : Fonte G20 avec traitement anti-corrosion
- Turbine : Laiton étampé UNI-EN 12165 (Fonte G20 pour série STB 753/1503)
- Abre de pompe : Acier inox AISI 304 (Inox 420 F pour STB 100)
- Garniture mécanique : Carbone - Céramique

MOTOR

Les moteurs sont asynchrones à cage d'écuriel fermés à ventilation extérieure monofásicos.

- Pour le modèles monophasé son avec protection thermique et condensateur connecté en permanence
- Pour les modèles triphasés, la protection est à la charge de l'utilisateur. A recommandé l'équipement conformément à la réglementation
- A Classe d'isolation F
- Service S 1
- Protection: IP 44; STB2 400-550-750 et STB3 750 IP 44 monophasé e IP 55 trifasé
- Protection dans le terminal: IP 44; STB2 400-550-750 et STB3 750 IP 44 monophasé e IP 55 trifasé.

TWIN IMPELLER CENTRIFUGAL ELECTRIC PUMPS

The close-coupled electric pumps with back to back impellers (with an axial balanced thrust) series STB have been designed to pump from basins or storage tanks, clean liquids, without abrasives and suspended solids, non-explosive or aggressive for the pump's materials.

- Liquid temperature not higher than 35 °C for domestic use (CEI EN 60335-2-41) or 90 °C for other use, while the ambient temperature must not be higher than 40 °C
- Flow rate up to 30 m³/h
- Heads up to 110 m.

TECHNICAL FEATURES

- Pump body : Cast iron G20 with anti-corrosive coating
- Suction flange : Cast iron G20 with anti-corrosive coating
- Middle flange : Cast iron G20 with anti-corrosive coating
- Impellers : Stamped brass UNI- EN 12165 (G20 cast iron for the STB 753/1503)
- Pump shaft : Stainless steel AISI 304 (AISI 420 F for STB 100)
- Mechanical seal : Carbon - Ceramics

MOTOR

The control motors are asynchronous, squirrel cage-type, closed, with external ventilation.

- Incorporated motor protection and capacitor always on, for single-phase models
- The motor protection for three-phase models must be installed by the customer. Equipment compliant with current standards should be used
- Class of insulation F
- Service S1
- Degree of protection: IP 44; STB2 400-550-750 and STB3 750 IP 44 single-phase e IP 55 three-phase
- Terminal board protection: IP 44; STB2 400-550-750 and STB3 750 IP 44 single-phase e IP 55 three-phase.

ELECTROBOMBAS CENTRÍFUGAS DOBLE IMPULSOR

Las electrobombas monobloque con dos impulsores contrapuestos (con esfuerzo axial equilibrado) de la serie STB han sido proyectadas para bombear, desde depósitos o tanques de recogida, líquidos limpios sin partes abrasivas, sin cuerpos sólidos en suspensión, que no sean explosivos ni agresivos para los materiales de la bomba.

- Temperatura del líquido hasta 35 °C para uso doméstico (CEI EN 60335-2-41) o 90 °C para otros usos y temperatura ambiente hasta 40 °C
- Caudal hasta 30 m³/h
- Alturas hasta 110 m.

CARACTERISTICAS DE CONSTRUCCIÓN

- Cuerpo de bomba : Fundición gris G20 con tratamiento contra-corrosión
- Tapa delantera : Fundición gris G20 con tratamiento contra-corrosión
- Tapa intermedias : Fundición gris G20 con tratamiento contra-corrosión
- Rodetes : Latón UNI-EN 12165 (Fundición gris G20 para las STB 753/1503)
- Eje de la bomba : Acero Inox AISI304 (Inox 420 F para las STB 100)
- Cierre mecánico : Cerámica - Grafito

MOTOR

Los motores de accionamiento son asíncrono de jaula de ardilla cerrados, ventilados externamente.

- Para los modelos monofásicos, protección térmica y condensador incorporado
- Para los modelos trifásicos de la protección se encarga el usuario, y el equipo recomendado de acuerdo con las normas
- Aislamiento de Clase F
- Funcionamiento S1
- Protección: IP 44; STB2 400-550-750 y STB3 750 IP 44 monofásica e IP 55 trifásica
- Protección para el terminal: IP 44; STB2 400-550-750 y STB3 750 IP 44 monofásica e IP 55 trifásica.

50 Hz - min⁻¹ ~ 2900

TIPO TYPE		Potenza nominale Nominal power		Potenza assorbita Input power [W]		Condensatore Capacitor 450 V max	Corrente assorbita Input current [A]			Portata - Capacity								
										Q [m ³ /h]	0	0,9	1,8	2,7	3,6	4,5	5,1	
										Q [l/1']	0	15	30	45	60	75	85	
a	b	Kw	HP	a	b	[μF]	1~ 230 V	3~ 230 V	3~ 400 V	Prevalenza (m C.A.) - Total head (m W.C.)								
STB1 100 M	STB1 100 T	0,74	1	1250	1140	20	5,5	4	2,3	H	m	43,5	42	39,5	35	29	20,5	13
										Efficiency	%	0	20,5	35	42	42	35	25
										P1	Kw	0,8	0,9	1	1,4	1,1	1,2	1,3
										NPSH	m				2	1,8	2,9	5

a) ~Monofase 230 V

b) ~Trifase 230/400 V

50 Hz - min⁻¹ ~ 2900

TIPO TYPE		Potenza nominale Nominal power		Potenza assorbita Input power [W]		Condensatore Capacitor 450 V max	Corrente assorbita Input current [A]			Portata - Capacity							
										Q [m ³ /h]	0	1,2	3,6	6	8,4	9	
										Q [l/1']	0	20	60	100	140	150	
a	b	Kw	HP	a	b	[μF]	1~ 230 V	3~ 230 V	3~ 400 V	Prevalenza (m C.A.) - Total head (m W.C.)							
STB1 150 M	STB1 150 T	1,1	1,5	2200	2140	31,5	9,5	6,2	3,6	H	m	48	47	41,5	33	20	16
										Efficiency	%	0	15	35	43	31	26
										P1	Kw	1,2	1,2	1,5	1,8	2,1	2,2
										NPSH	m			1,8	2,2	4,2	5

STB1 200 M	STB1 200 T	1,5	2	2490	2450	36	11,5	7,6	4,3	H	m	54,5	53,5	48,5	38,5	25	20
										Efficiency	%	0	15	33,9	43	35	30
										P1	Kw	1,4	1,5	1,7	2	2,3	2,3
										NPSH	m			1,8	2,2	4,2	5

STB1 300 M	STB1 300 T	2,2	3	2900	3060	60	13,5	9	5,2	H	m	60	60	54,5	46	33	29,5
										Efficiency	%	0	15	35,5	43	39	36
										P1	Kw	1,6	1,7	2,1	2,4	2,7	2,8
										NPSH	m			1,8	2,2	4,2	5

a) ~Monofase 230 V

b) ~Trifase 230/400 V

50 Hz - min⁻¹ ~ 2900

TIPO TYPE		Potenza nominale Nominal power		Potenza assorbita Input power [W]		Condensatore Capacitor 450 V max	Corrente assorbita Input current [A]			Portata - Capacity								
										Q [m ³ /h]	0	2,4	4,8	7,2	9,6	12	13,2	15,6
										Q [l/1']	0	40	80	120	160	200	220	260
a	b	Kw	HP	a	b	[μF]	1~ 230 V	3~ 230 V	3~ 400 V	Prevalenza (m C.A.) - Total head (m W.C.)								
STB2 400 M	STB2 400 T	3	4	4470	4530	70	18	15,7	9	H	m	66	65	61,5	58	50,5	42	37
										Efficiency	%	0	14,5	24,5	32	36	37,5	37
										P1	Kw	2	2,4	2,7	3,1	3,5	3,8	4
										NPSH	m				1,1	1,7	2,8	3,7

-	STB2 550 T	4	5,5	-	6110	-	-	18,2	10,5	H	m	79,5	79	78	72	65	56	50
										Efficiency	%	0	14,5	24,5	32	36	37,5	37
										P1	Kw	2,8	3,3	3,7	4,2	4,6	5,7	5,3
										NPSH	m				1,1	1,7	2,8	3,7

a) ~Monofase 230 V

b) ~Trifase 230/400 V

50 Hz - min⁻¹ ~ 2900

TIPO TYPE		Potenza nominale Nominal power		Potenza assorbita Input power [W]		Condensatore Capacitor 450 V max	Corrente assorbita Input current [A]			Portata - Capacity									
										Q [m ³ /h]	0	2,4	4,8	7,2	9,6	12	13,2	15,6	
										Q [l/1']	0	40	80	120	160	200	220	260	
b		Kw	HP	b		[μF]	3~ 400 V	3~ 690 V		Prevalenza (m C.A.) - Total head (m W.C.)									
STB2 750 T		5,5	7,5	7230		-	12	7		H	m	89	87	83	78	71,5	62	58	45
					Efficiency				%	0	20	33	42,5	46	43	40	29		
					P1				Kw	4	4,5	5	5,5	6	6,5	6,7	7,2		
					NPSH				m			1	1,8	2,7	4,1	5	6,8		

STB2 1000 T		7,5	10	9730		-	16	9,3		H	m	110	107	102	96	90	83	80	66
					Efficiency				%	0	20	33	42,5	46	43	40	29		
					P1				Kw	5,1	5,7	6,4	7	7,6	8,3	8,6	9,2		
					NPSH				m			1,5	1,8	2,7	4,1	5	6,8		

a) ~Monofase 230 V

b) ~Trifase 400/690 V

50 Hz - min⁻¹ ~ 2900

TIPO TYPE	Potenza nominale Nominal power		Potenza assorbita Input power [W]	Corrente assorbita Input current [A]		Portata - Capacity								
						Q [m ³ /h]		0	6	12	18	24	27	30
						Q [l/1']		0	100	200	300	400	450	500
b	kW	HP	b	3~ 400 V	3~ 690 V	Prevalenza (m C.A.) - Total head (m W.C.)								
STB3 750 T	5,5	7,5	7080	11,6	6,8	H	m	70	69	61	51	34	20	
						Efficiency	%	0	26	42	48	37	24	
						P1	Kw	2,9	3,8	4,7	5,6	6,5	6,9	
							m			1,9	2,1	3,6	5,5	
STB3 1000 T	7,5	10	10000	16,3	9,6	H	m	85	86,5	81	70	52	40	25
						Efficiency	%	0	26	42,5	49	42,5	35	21,5
						P1	Kw	4,1	5,3	6,4	7,6	8,7	9,3	9,9
							m			2	2	2,9	4	6,2
STB3 1250 T	9,2	12,5	11380	18	10,6	H	m	93	92,5	88	79	63	51	39
						Efficiency	%	0	26	44	51,5	50	45	32
						P1	Kw	4,9	6,2	7,5	8,8	10,1	10,8	11,5
							m			2	2	2,2	3,1	4,9
STB3 1500 T	11	15	13130	20,9	12,3	H	m	105	106	100	90	73	61	50
						Efficiency	%	0	25,5	43,5	51,5	50	45	38
						P1	Kw	5,5	6,9	8,3	9,7	11,1	11,8	12,5
							m			2	2	2,2	2,8	3,5

b) ~Trifase 400/ 690 V

60 Hz - min⁻¹ ~ 3400

TIPO TYPE		Potenza nominale Nominal power		Potenza assorbita Input power [W]		Condensatore Capacitor 450 V max	Corrente assorbita Input current [A]				Portata - Capacity								
											Q [m ³ /h]		0	0,9	1,8	2,7	3,6	4,5	5,1
											Q [l/1']		0	15	30	45	60	75	85
a	b	kW	HP	a	b	[μF]	1~ 115 V	1~ 220 V	3~ 220 V	3~ 380 V	Prevalenza (m C.A.) - Total head (m W.C.)								
STB1 100 M	STB1 100 T	0,74	1	1290	1200	25	11,5	5,8	4,3	2,4	H	m	45	42,4	40	35	26,8	17	10
											Efficiency	%	0	22,7	38,8	45,3	42,3	31,7	21
											P1	Kw	0,77	0,8	0,9	1	1,1	1,1	1,2
											NPSH	m				2	1,8	2,9	5

a) ~Monofase 115/220 V

b) ~Trifase 220/380 V

60 Hz - min⁻¹ ~ 3400

TIPO TYPE		Potenza nominale Nominal power		Potenza assorbita Input power [W]		Condensatore Capacitor 450 V max	Corrente assorbita Input current [A]			Portata - Capacity							
										Q [m ³ /h]		0	1,2	3,6	6	8,4	9
										Q [l/1']		0	20	60	100	140	150
a	b	Kw	HP	a	b	[μF]	1~ 220 V	3~ 220 V	3~ 380 V	Prevalenza (m C.A.) - Total head (m W.C.)							
STB1 150 M	STB1 150 T	1,1	1,5	2300	2230	31,5	10,0	5,9	3,2	H	m	51	49	43	35	20	17
										Efficiency	%	0	20,9	37,7	40,9	27,4	23,2
										P1	Kw	1,2	1,3	1,7	1,9	2,1	2,2
										NPSH	m			1,9	3	5,5	6,5
STB1 200 M	STB1 200 T	1,5	2	2750	2730	40	12,5	9	4,6	H	m	56,5	55,5	50,8	41,6	28,2	22
										Efficiency	%	0	15,8	33,7	37,2	30,3	24
										P1	Kw	1,6	1,7	2,1	2,4	2,6	2,6
										NPSH	m			2,5	2,1	4,3	5
STB1 300 M	STB1 300 T	2,2	3	3140	3200	60	15,0	11,2	5,6	H	m	64,5	63,6	59,2	50	35	30
										Efficiency	%	0	13,1	31,2	37,3	31,3	27,7
										P1	Kw	2,1	2,2	2,4	2,7	3	3,1
										NPSH	m			2,8	3,8	4,1	4,2

a) ~Monofase 220 V

b) ~Trifase 400/690 V

60 Hz - min⁻¹ ~ 3400

TIPO TYPE		Potenza nominale Nominal power		Potenza assorbita Input power [W]		Condensatore Capacitor 450 V max	Corrente assorbita Input current [A]			Portata - Capacity									
										Q [m ³ /h]	0	2,4	4,8	7,2	9,6	12	13,2	15,6	
										Q [l/1']	0	40	80	120	160	200	220	260	
a	b	Kw	HP	a	b	[μF]	1~ 220 V	3~ 220 V	3~ 380 V	Prevalenza (m C.A.) - Total head (m W.C.)									
STB2 400 M	STB2 400 T	3	4	5120	5230	70	19,5	13,8	8	H	m	69	68	65,2	60	55	46,4	40	
										Efficiency	%	0	15,5	26,2	34,6	41,3	44	42,7	
										P1	Kw	1	1,7	2,3	3	3,6	4,3	4,6	
										NPSH	m				2,3	2,6	2,7	3,3	
-	STB2 550 T	4	5,5	-	5620	-	-	18,2	10,5	H	m	80	79	76,5	71,5	64	55	49,2	
										Efficiency	%	0	16	26	33	37,1	38,1	37,9	
										P1	Kw	2,6	3,2	3,7	4,2	4,6	5	5,2	
										NPSH	m				2,3	2,6	2,7	3,3	
-	STB2 750 T	5,5	7,5	-	6810	-	-	23,4	13,5	H	m	96,5	93,3	88,3	82	75	66,3	60	45
										Efficiency	%	0	10	19	24,9	26,5	27,5	27	19
										P1	Kw	3,6	4,32	4,8	5,4	5,8	6,4	6,5	6,7
										NPSH	m				2,3	2,9	3,2	3,7	5
-	STB2 1000 T	7,5	10	-	9720	-	-	28,5	16,5	H	m	109	104	98	93	87	79,6	73,3	60
										Efficiency	%	0	12	20	25	28	30,5	31	29
										P1	Kw	4,9	5,6	6,5	7,2	8	8,6	8,9	9,4
										NPSH	m				2,3	2,9	3	3,5	5

a) ~Monofase 220 V

b) ~Trifase 220/380 V

60 Hz - min⁻¹ ~ 3400

TIPO TYPE		Potenza nominale Nominal power		Potenza assorbita Input power [W]	Corrente assorbita Input current [A]		Portata - Capacity								
							Q [m ³ /h]	0	6	12	18	24	27	30	
							Q [l/1']	0	100	200	300	400	450	500	
b		kW	HP	b	3~ 220 V	3~ 380 V	Prevalenza (m C.A.) - Total head (m W.C.)								
STB3 750 T		5,5	7,5	7170	21	13,5	H	m	72	70	65,2	57,3	41	32	
							Efficiency	%	0	29	42	42,5	29	17	4
							P1	Kw	2,6	4,1	5,3	6,3	7	7,3	7,3
							NPSH	m				1,9	2,1	3,6	5,5
STB3 1000 T		7,5	10	9560	29	16,5	H	m	86	85,6	81	72,4	56,8	45	27,6
							Efficiency	%	0	27	44,8	53,6	53,6	41,7	25
							P1	Kw	3,9	5	6,1	7,2	8,3	8,9	9,4
							NPSH	m				2	2	2,9	4
STB3 1250 T		9,2	12,5	11000	34	19,5	H	m	93	93,2	89,8	80	63,8	50	39,7
							Efficiency	%	0	22	36	41,5	37	31	20
							P1	Kw	4,8	6,1	7,5	9	10	10,4	10,8
							NPSH	m				2	2	2,2	3,1
STB3 1500 T		11	15	12810	38	22	H	m	105	104,7	100	91	76,7	70	50
							Efficiency	%	0	26,5	46	55,2	55,8	54,9	40,3
							P1	Kw	5,2	6,6	7,9	9,2	10,5	11,2	11,9
							NPSH	m				2	2	2,2	2,8

b) ~Trifase 220/380 V

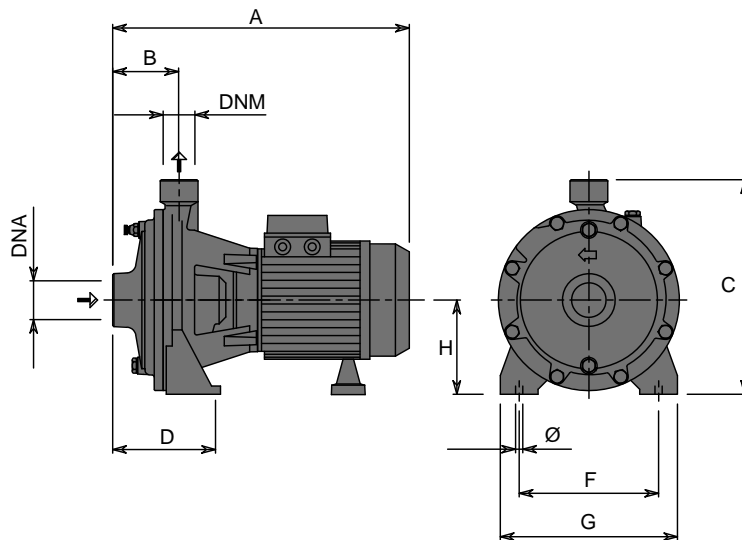
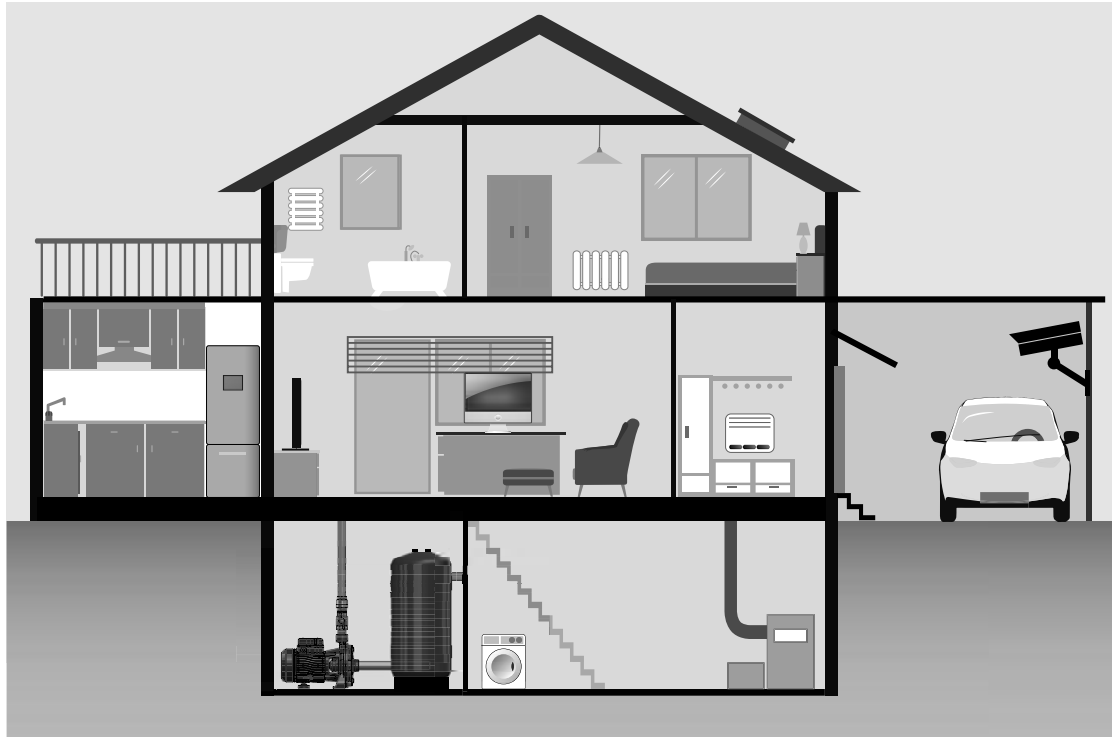

TIPO TYPE	DIMENSIONI [mm] DIMENSIONS [mm]										IMBALLO [mm] PACKING [mm]			PESO WEIGHT [kg]
	A	B	C	D	F	G	Ø	H	DNA	DNM	A	L	P	
STB1 100	325	71	227	100	140	180	9	97	1" G	1" G	320	220	360	15,6
STB2 150	395	88	284	131	185	235	9,5	125	1" 1/2G	1" G	325	265	430	26,7
STB2 200	395	88	284	131	185	235	9,5	125	1" 1/2G	1" G	325	265	430	28,5
STB2 300 M	440	88	284	131	185	235	9,5	125	1" 1/2G	1" G	380	280	520	32,7
STB2 300 T	395	88	284	131	185	235	9,5	125	1" 1/2G	1" G	380	280	520	29,8
STB2 400 M	490	103,5	312,5	160	220	270	9,5	140	2" G	1" 1/4 G	380	290	520	46,8
STB2 400 T	490	103,5	312,5	160	220	270	9,5	140	2" G	1" 1/4 G	380	290	520	46
STB2 550	490	103,5	312,5	160	220	270	9,5	140	2" G	1" 1/4 G	380	290	520	49,2
STB2 750	496	103,5	357,5	160	240	300	13	160	2" G	1" 1/4 G	550	350	580	65
STB2 1000	496	103,5	357,5	160	240	300	13	160	2" G	1" 1/4 G	550	350	580	86
STB3 750	540	117,5	345	179,5	230	295	13	160	2" G	1" 1/2 G	550	350	580	65
STB3 1000	608	117,5	345	179,5	230	295	13	160	2" G	1" 1/2 G	560	350	700	81
STB3 1250	608	117,5	345	179,5	230	295	13	160	2" G	1" 1/2 G	560	350	700	87
STB3 1500	646	117,5	345	179,5	230	295	13	160	2" G	1" 1/2 G	560	350	700	95



APPLICATIONS



NOMENCLATURA PARTI DI RICAMBIO SPARE PARTS LIST NOMENCLATURE PIÈCES DE RECHANGE NOMENCLATURA REPUESTOS

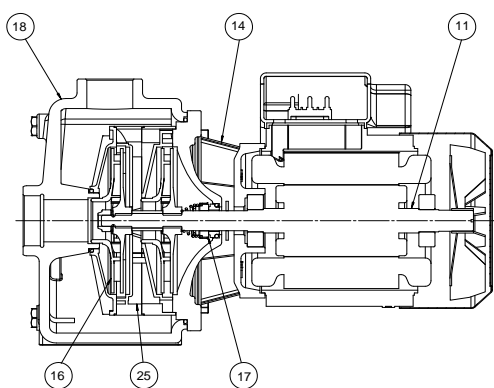

Albero con rotore – Pump shaft + rotor Arbre + rotor – Eje rotor	11
Supporto mandata – Outlet bracket Support envoyée – Soporte entrega	14
Girante – Impeller Turbine – Impulsor	16
Tenuta meccanica – Mechanical seal Garniture mécanique – Cierre mecánico	17
Corpo pompa – Pump body Corps de pompe – Cuerpo bomba	18
Diffusore – Diffuser Diffuseur – Difusor	25

ELETTROPOMPE CENTRIFUGHE BIGIRANTI

Elettropompe monoblocco a due giranti della serie STBJ sono state progettate per pompare da serbatoi o vasche di raccolta, liquidi puliti senza parti abrasive, senza corpi solidi in sospensione, non esplosivi o aggressivi per i materiali della pompa.

- Temperatura del liquido fino a 35 °C per uso domestico (CEI EN 60335-2-41) o 60 °C per altri usi e temperatura ambiente fino a 40 °C
- Portate fino a 12 m³/h
- Prevalenze fino a 50 m.

CARATTERISTICHE COSTRUTTIVE

- Corpo pompa : Ghisa G20 con trattamento anticorrosione
- Supporto motore : Ghisa G20 con trattamento anticorrosione
- Diffusori : Tecnopolimero
- Giranti : Tecnopolimero
- Albero pompa : Acciaio inox AISI 304
- Tenuta meccanica : Carbone - Ceramica

MOTORE

I motori di comando sono del tipo asincrono a gabbia di scoiattolo chiusi, a ventilazione esterna.

- Motoprotettore incorporato e condensatore permanentemente inserito per i tipi monofasi
- La protezione del motore nella versione trifase è a cura del cliente e si raccomandano apparecchiature in accordo con le norme vigenti
- Isolamento classe F
- servizio S1
- grado di protezione IP 44
- Protezione morsettiera IP 54.

ÉLECTROPOMPES CENTRIFUGES À DEUX ROUES

Électropompes monobloc à deux roues de la série STBJ ont été conçues pour pomper de réservoirs ou de cuves, des liquides propres sans parties abrasives, sans corps liquides en suspension, non explosifs ou agressifs pour les matériaux de la pompe.

- Température du liquide jusqu'à 35 °C pour utilisation domestique (CEI EN 60335-2-41) ou 60 °C pour d'autres utilisations et température ambiante jusqu'à 40 °C.
- Plage d'utilisation jusqu'à 12 m³/h
- Hauteur manométrique jusqu'à 50 m.

CARACTERISTIQUES DE CONSTRUCTION

- Corps de pompe : Fonte G20 avec traitement anti-corrosion
- Lanterne : Fonte G20 avec traitement anti-corrosion
- Diffuseur : Technopolymère
- Turbine : Technopolymère
- Abre de pompe : Acier inox AISI 304
- Garniture mécanique : Carbone - Céramique

MOTOR

Les moteurs sont asynchrones à cage d'écurieil fermés à ventilation extérieure monofásicos.

- Pour les modèles monophasés son avec protection thermique et condensateur connecté en permanence
- Pour les modèles triphasés, la protection est à la charge de l'utilisateur. A recommandé l'équipement conformément à la réglementation
- A Classe d'isolation F
- Service S1
- Protection IP44
- Protection IP54 dans le terminal.

DOUBLE IMPELLER CENTRIFUGAL ELECTRIC PUMPS

The close-coupled double impeller electric pumps series STBJ have been designed to pump from basins or storage tanks, clean liquids, without abrasives and suspended solids, non-explosive or aggressive for the pump's materials.

- Liquid temperature not higher than 35 °C for domestic use (CEI EN 60335-2-41) or 60 °C for other use, while the ambient temperature must not be higher than 40 °C
- Flow rate up to 12 m³/h
- Heads up to 50 m.

TECHNICAL FEATURES

- Pump body : Cast iron G20 with anti-corrosive coating
- Motor bracket : Cast iron G20 with anti-corrosive coating
- Diffusers : Techno-polymer
- Impellers : Techno-polymer
- Pump shaft : Stainless steel AISI 304
- Mechanical seal : Carbon - Ceramics

MOTOR

The control motors are asynchronous, squirrel cage-type, closed, with external ventilation.

- Incorporated motor protection and capacitor always on, for single-phase models
- The motor protection for three-phase models must be installed by the customer. Equipment compliant with current standards should be used
- Class of insulation F
- Service S1
- Degree of protection IP 44
- Terminal board protection IP 54.

ELECTROBOMBAS CENTRÍFUGAS DOBLE IMPULSOR

Las electrobombas monobloque con dos impulsores de la serie STBJ han sido proyectadas para bombear desde depósitos o tanques de recogida, líquidos limpios sin partes abrasivas, sin cuerpos sólidos en suspensión, que no sean explosivos ni agresivos para los materiales de la bomba.

- Temperatura del líquido hasta 35 °C para uso doméstico (CEI EN 60335-2-41) o 60 °C para otros usos y temperatura ambiente hasta 40 °C
- Caudal hasta 12 m³/h
- Alturas hasta 50 m.

CARACTERÍSTICAS DE CONSTRUCCIÓN

- Cuerpo de bomba : Fundición gris G20 con tratamiento contra-corrosión
- Soporte : Fundición gris G20 con tratamiento contra-corrosión
- Difusores : Tecnopolímero
- Rodetes : Tecnopolímero
- Eje de la bomba : Acero Inox AISI304
- Cierre mecánico : Cerámica - Grafito

MOTOR

Los motores de accionamiento son asincrono de jaula de ardilla cerrados, ventilados externamente.

- Para los modelos monofásicos, protección térmica y condensador incorporado
- Para los modelos trifásicos se encarga el usuario de la protección del motor y se recomienda un equipo de acuerdo con las normas vigentes
- Aislamiento de Clase F
- Funcionamiento S1
- Protección IP44
- Protección IP54 para el terminal.

50 Hz - min⁻¹ ~ 2900

TIPO TYPE		Potenza nominale Nominal power		Potenza assorbita Input power [W]		Condensatore Capacitor 450 V max	Corrente assorbita Input current [A]			Portata - Capacity																	
a	b	Kw	HP	a	b	[µF]	1~ 230 V	3~ 230 V	3~ 400 V	Prevalenza (m C.A.) - Total head (m W.C.)																	
										Q [m ³ /h]	0	2,4	3	3,6	4,8	5,4	6	6,6	7,2	8,4	9,6	10,8	12				
										Q [l/1']	0	40	50	60	80	90	100	110	120	140	160	180	200				
STBJ 150 M	STBJ 150 T	1,1	1,5	1780	1860	36	8,1	6,9	3,9	H	m	44,6	44	43,5	43	41,6	40,8	39,7	37,9	35,7	30,5	24,2					
										Efficiency	%	0	32,3	38,4	43,7	51,9	54,7	56,8	58,3	58,6	57,6	53,3					
										P1	Kw	0,9	1,2	1,3	1,3	1,4	1,5	1,6	1,7	1,7	1,7	1,8	1,9				
										NPSH	m		1,9	1,9	1,9	1,9	2	2	2	2	2,2	2,4					
STBJ 200 M	STBJ 200 T	1,5	2	2140	2160	36	9,6	7,3	4,2	H	m	46,5	46,1	45,8	45,6	44,3	43,8	43,2	42,1	40,8	37	32,1					
										Efficiency	%	0	32,3	38,4	43,7	51,9	54,7	56,8	58,2	58,6	57,6	53,3					
										P1	Kw	1,1	1,4	1,4	1,5	1,6	1,7	1,8	1,8	1,9	2,1	2,2					
										NPSH	m		1,9	1,9	1,9	1,9	1,7	2	2	2	2,2	2,4					
STBJ 300 M	STBJ 300 T	2,2	3	2770	3280	60	12,5	9,3	5,6	H	m	48,2	47,7	47,5	47,2	46,5	46,1	45,6	45,2	44,3	42,0	38,4	34,0	27,9			
										Efficiency	%	0	29,7	35,6	41,3	50,3	53,9	56,6	58,9	60,2	61,1	59,1	54	45,9			
										P1	Kw		1,5	1,6	1,6	1,8	1,8	1,9	2	2,1	2,2	2,4	2,5	2,7			
										NPSH	m		1,9	1,9	1,9	1,9	2	2	2	2	2,2	2,4					

a) ~Monofase 230 V

b) ~Trifase 230/400 V

60 Hz - min⁻¹ ~ 3400

TIPO TYPE		Potenza nominale Nominal power		Potenza assorbita Input power [W]		Condensatore Capacitor 450 V max	Corrente assorbita Input current [A]			Portata - Capacity																
a	b	Kw	HP	a	b	[µF]	1~ 220 V	3~ 220 V	3~ 380 V	Prevalenza (m C.A.) - Total head (m W.C.)																
										Q [m ³ /h]	0	2,4	3	3,6	4,8	5,4	6	6,6	7,2	8,4	9,6	10,8	12			
										Q [l/1']	0	40	50	60	80	90	100	110	120	140	160	180	200			
STBJ 150 M	STBJ 150 T	1,1	1,5	2100	1390	40	9,7	5,9	3,2	H	m	47,7	46,2	45,6	44,9	42,5	41,1	39,3	37,8	35,4	29,8	21,5				
										Efficiency	%	0	30,8	36,5	41,5	49,1	51,6	53,4	54,4	54,6	52,7	47,4				
										P1	Kw	1,1	1,3	1,3	1,4	1,5	1,5	1,6	1,6	1,7	1,8	1,9				
										NPSH	m		1,9	1,9	1,9	1,9	2	2	2	2	2,2	2,4				
STBJ 200 M	STBJ 200 T	1,5	2	2440	1690	45	11,2	7,1	3,9	H	m	48,6	47,1	46,8	46,2	45,3	44	43,2	41,2	38,9	34,9	28,5				
										Efficiency	%	0	30,8	36,5	41,5	49,1	51,6	53,4	54,4	54,6	52,8	47,4				
										P1	Kw	1,2	1,4	1,5	1,5	1,6	1,7	1,7	1,8	1,8	1,9	2				
										NPSH	m		1,9	1,9	1,9	1,9	2	2	2	2	2,2	2,4				
-	STBJ 300 T	2,2	3	-	2450	-	-	9,3	5,6	H	m	51,1	49,9	49,3	48,7	47,5	46,6	45,9	45,2	44,3	42,0	38,4	33,0	24,9		
										Efficiency	%	0	30,8	36,5	41,5	49,1	51,6	53,4	54,4	54,6	52,7	47,4	38,8	27,2		
										P1	Kw	1,2	1,5	1,6	1,6	1,8	1,8	1,9	1,9	2	2,1	2,2	2,3	2,4		
										NPSH	m		1,9	1,9	1,9	1,9	2	2	2	2	2,2	2,4				

a) ~Monofase 220 V

b) ~Trifase 220/380 V

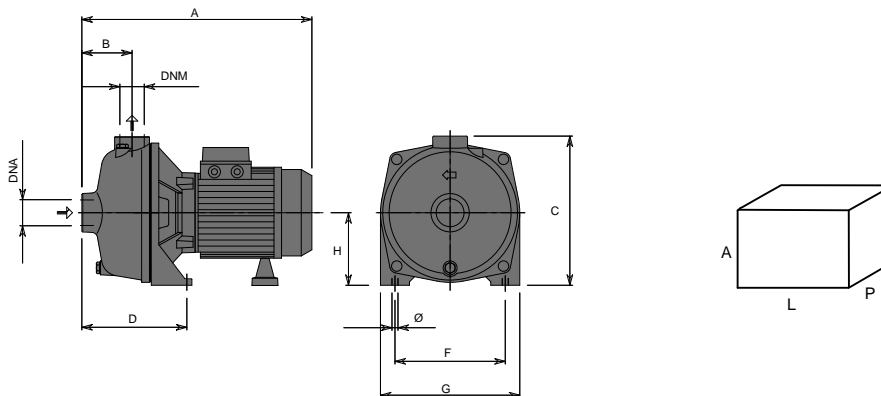

TIPO TYPE	DIMENSIONI [mm] DIMENSIONS [mm]										IMBALLO [mm] PACKING [mm]			PESO WEIGHT [kg]
	A	B	C	D	F	G	∅	H	DNA	DNM	A	L	P	
STBJ 150	395	85	255	179	190	240	11	125	1" 1/2	1" 1/4	290	280	595	23,5
STBJ 200	395	85	255	179	190	240	11	125	1" 1/2	1" 1/4	290	280	595	24,9
STBJ 300 T	395	85	255	179	190	240	11	125	1" 1/2	1" 1/4	290	280	595	25
STBJ 300 M	441	85	255	179	190	240	11	125	1" 1/2	1" 1/4	290	280	595	30



APPLICATIONS



Girante in acciaio - *Steel impeller*
Turbine en acier - *Rodete de acero*

NOMENCLATURA PARTI DI RICAMBIO SPARE PARTS LIST NOMENCLATURE PIECES DE RECHANGE NOMENCLATURA REPUESTOS

Albero con rotore – Pump shaft + rotor **11**
Arbre + rotor – Eje rotor

Kit supporto – Motor bracket kit **14A**
Kit support – Kit soporte

Girante – Impeller **16**
Turbine – Impulsor

Tenuta meccanica – Mechanical seal **17**
Garniture mécanique – Cierre mecánico

Corpo pompa – Pump body **18**
Corps de pompe – Cuerpo bomba

Diffusore – Diffuser **25**
Diffuseur – Difusor

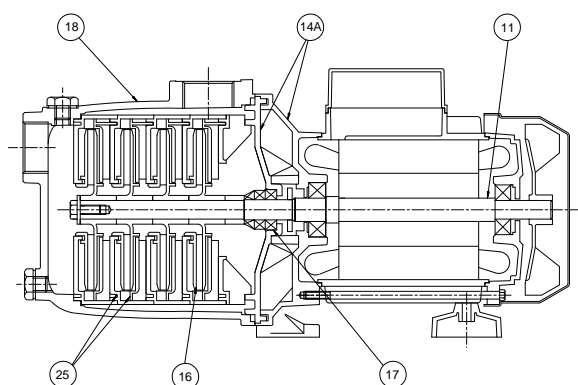

ELETTROPOMPE CENTRIFUGHE MULTISTADIO

Estremamente silenziose ed affidabili le elettropompe centrifughe multistadio della serie ST 2P-3P sono state progettate per pompare da serbatoi o vasche di raccolta, liquidi puliti, senza parti abrasive, senza corpi solidi in sospensione, non esplosivi o aggressivi per i materiali della pompa.

- Temperatura del liquido fino a 35 °C per uso domestico (CEI EN 60335-2-41) o 90 °C per altri usi e temperatura ambiente fino a 40 °C
- Portate fino a 4.2 m³/h
- Prevalenze fino a 40 m.

CARATTERISTICHE COSTRUTTIVE

- Corpo pompa : Ghisa G20 con trattamento anticorrosione
- Supporto motore : Alluminio pressofuso UNI 5076
- Disco portatenuta : Tecnopolimero
- Diffusori : Tecnopolimero
- Girante : Acciaio inox AISI 304
- Albero pompa : Acciaio inox AISI 420F
- Tenuta meccanica : Carbone - Ceramica

MOTORE

I motori di comando sono del tipo asincrono a gabbia di scoiattolo chiusi, a ventilazione esterna.

- Motoprotettore incorporato e condensatore permanentemente inserito per i tipi monofasi
- La protezione del motore nella versione trifase è a cura del cliente e si raccomandano apparecchiature in accordo con le norme vigenti
- Isolamento classe F
- Servizio S1
- Grado di protezione IP 44
- Protezione morsettiera IP 54.

ÉLECTROPOMPES CENTRIFUGES MULTISTADIO

Extrêmement silencieuses et fiables les électropompes centrifuges multistadio de la série ST 2P-3P ont été conçues pour pomper de réservoirs ou de cuves, des liquides propres, sans parties abrasives, sans corps liquides en suspension, non explosifs ou agressifs pour les matériaux de la pompe.

- Température du liquide jusqu'à 35 °C pour utilisation domestique (CEI EN 60335-2-41) ou 90 °C pour d'autres utilisations et température ambiante jusqu'à 40 °C
- Plage d'utilisation jusqu'à 4.2 m³/h
- Hauteur manométrique jusqu'à 40 m.

CARACTERISTIQUES DE CONSTRUCTION

- Corps de pompe : Fonte G20 avec traitement anti-corrosion
- Lanterne : Fonderie d'aluminium sous pression UNI 5076
- Disque porte garniture : Technopolymère
- Diffuseurs : Technopolymère
- Turbine : Acier inox AISI 304
- Abre de pompe : Acier inox AISI 420F
- Garniture mécanique : Carbone - Céramique

MOTOR

Les moteurs sont asynchrones à cage d'écureuil fermés à ventilation extérieure monofásicos.

- Pour le modèles monophasé son avec protection thermique et condensateur connecté en permanence
- Pour les modèles triphasés, la protection est à la charge de l'utilisateur. A recommandé l'équipement conformément à la réglementation
- A Classe d'isolation F
- Service S1
- Protection IP44
- Protection IP54 dans le terminal.

MULTISTAGE CENTRIFUGAL ELECTRIC PUMPS

Extremely noiseless and reliable the multistage centrifugal electric pumps series ST 2P-3P have been designed to pump from basins or storage tanks, clean liquids, non-explosive or aggressive for the pump's materials, without abrasives and suspended solids.

- Liquid temperature not higher than 35 °C for domestic use (CEI EN 60335-2-41) or 90 °C for other use, while the ambient temperature must not be higher than 40 °C
- Flow rate up to 4.2 m³/h
- Heads up to 40 m.

TECHNICAL FEATURES

- Pump body : G20 cast iron with anti-corrosive coating
- Motor bracket : Die casting aluminium UNI 5076
- Seal plate : Techno-polymer
- Diffusers : Techno-polymer
- Impellers : Stainless steel AISI 304
- Pump shaft : Stainless steel AISI 420F
- Mechanical seal : Carbon - Ceramics

MOTOR

The control motors are asynchronous, squirrel cage-type, closed, with external ventilation.

- Incorporated motor protection and capacitor always on, for single-phase models
- The motor protection for three-phase models must be installed by the customer. Equipment compliant with current standards should be used
- Class of insulation F
- Service S1
- Degree of protection IP 44
- Terminal board protection IP 54.

ELECTROBOMBAS CENTRÍFUGAS MULTIETAPA

Extremadamente silenciosas y fiables las electrobombas centrifugas multietapa de la serie ST 2P-3P han sido proyectadas para bombear desde depósitos o tanques de recogida, líquidos limpios sin partes abrasivas, sin cuerpos sólidos en suspensión, que no sean explosivos ni agresivos para los materiales de la bomba.

- Temperatura del líquido hasta 35 °C para uso doméstico (CEI EN 60335-2-41) o 90 °C para otros usos y temperatura ambiente hasta 40 °C
- Caudal hasta 4.2 m³/h
- Alturas hasta 40 m.

CARACTERÍSTICAS DE CONSTRUCCIÓN

- Cuerpo de bomba : Fundición gris G20 con tratamiento contra-corrosión
- Soporte : Fundición de aluminio UNI 5076
- Brida de cierre : Tecnopolimero
- Difusores : Tecnopolimero
- Rodetes : Acero Inox AISI304
- Eje de la bomba : Acero Inox AISI420F
- Cierre mecánico : Cerámica - Grafito

MOTOR

Los motores de accionamiento son asíncrono de jaula de ardilla cerrados, ventilados externamente.

- Para los modelos monofásicos, protección térmica y condensador incorporado
- Para los modelos trifásicos se encarga el usuario de la protección del motor y se recomienda un equipo de acuerdo con las normas vigentes
- Aislamiento de Clase F
- Funcionamiento S1
- Protección IP44
- Protección IP54 para el terminal.

50 Hz - min⁻¹ ~ 2900

TIPO TYPE	Potenza nominale Nominal power		Potenza assorbita Input power [W]	Condensatore Capacitor 450 V max	Corrente assorbita Input current [A]	Portata - Capacity								
						Q [m ³ /h]	0	0,6	1,2	2,4	3	3,6	4,2	
a	kW	HP	a	[μF]	1~ 230 V	Q [l/1']	0	10	20	40	50	60	70	
ST 2 P	0,37	0,5	500	12,5	2,2	Prevalenza (m C.A.) - Total head (m W.C.)								
						H	m	21,1	20,1	18,7	14,8	12	9,2	6
						Efficiency	%	0	8,6	24,8	30,8	30,5	28,5	14,6
						P1	Kw	0,4	0,4	0,4	0,5	0,5	0,5	0,5
						NPSH	m			3,6	3	3,6	4,8	6
ST 3 P	0,44	0,6	600	14	3,5	Prevalenza (m C.A.) - Total head (m W.C.)								
						H	m	30	29	26,7	20	16,5	12,5	7,5
						Efficiency	%	0	18	30	40	39	31,5	18
						P1	Kw	0,6	0,6	0,6	0,7	0,7	0,7	0,7
						NPSH	m			3,6	3	3,6	4,8	6

a) ~Monofase 230 V

60 Hz - min⁻¹ ~ 3400

TIPO TYPE	Potenza nominale Nominal power		Potenza assorbita Input power [W]	Condensatore Capacitor 450 V max	Corrente assorbita Input current [A]		Portata - Capacity								
							Q [m ³ /h]	0	0,6	1,2	2,4	3	3,6	4,2	
a	kW	HP	a	[μF]	1~ 115 V	1~ 220 V	Q [l/1']	0	10	20	40	50	60	70	
ST 3 P	0,44	0,6	830	14	7,7	3,6	Prevalenza (m C.A.) - Total head (m W.C.)								
							H	m	30,4	28,8	26,9	22	19	15,6	11,9
							Efficiency	%	0	25	37	47	45	38	26
							P1	Kw	0,6	0,6	0,7	0,8	0,8	0,8	0,8
							NPSH	m			3,6	3	3,6	4,8	6

~Monofase 115/220 V

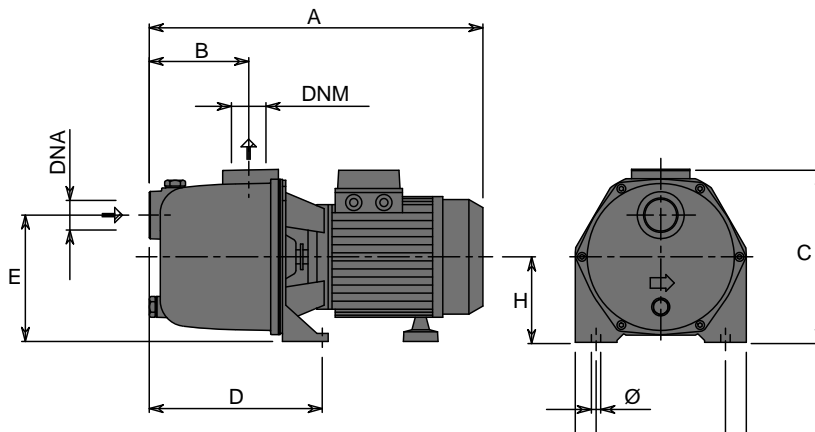

TIPO TYPE	DIMENSIONI [mm] DIMENSIONS [mm]											IMBALLO [mm] PACKING [mm]			PESO WEIGHT [kg]
	A	B	C	D	E	F	G	Ø	H	DNA	DNM	A	L	P	
ST 2 P	328	96	173	160	122	124	164	9	82	1"	1"	250	190	450	8,5
ST 3 P	328	96	173	160	122	124	164	9	82	1"	1"	250	190	450	8,7



APPLICATIONS



Girante in acciaio - *Steel impeller*
 Turbine en acier - *Rodete de acero*

NOMENCLATURA PARTI DI RICAMBIO SPARE PARTS LIST NOMENCLATURE PIECES DE RECHANGE NOMENCLATURA REPUESTOS

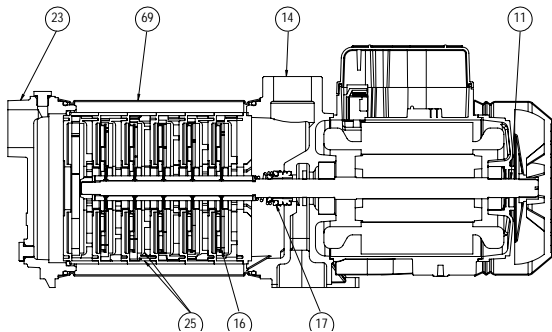

Albero con rotore – Pump shaft + rotor Arbre + rotor – Eje rotor	11
Supporto mandata – Outlet bracket Support envoyée – Soporte entrega	14
Girante – Impeller Turbine – Impulsor	16
Tenuta meccanica – Mechanical seal Garniture mécanique – Cierre mecánico	17
Corpo flangia aspirante – Suction flange body Corps bride aspirant – Cuerpo brida entrega	23
Diffusore – Diffuser Diffuseur – Difusor	25
Camicia – Cover Chemise – Camisa	69

ELETTROPOMPE CENTRIFUGHE MULTISTADIO

Estremamente silenziose ed affidabili le elettropompe centrifughe multistadio della serie STO sono state progettate per pompare da serbatoi o vasche di raccolta, liquidi puliti, senza parti abrasive, senza corpi solidi in sospensione, non esplosivi o aggressivi per i materiali della pompa.

- Temperatura del liquido fino a 35 °C per uso domestico (CEI EN 60335-2-41) o 90 °C per altri usi e temperatura ambiente fino a 40 °C
- Portate fino a 10 m³/h
- Prevalenze fino a 74 m.

CARATTERISTICHE COSTRUTTIVE

- Flangia aspirazione : Ghisa G20 con trattamento anticorrosione
- Supporto mandata : Ghisa G20 con trattamento anticorrosione
- Camicia : Acciaio inox AISI 304
- Diffusori : Tecnopolimero
- Giranti : Acciaio inox AISI 304
- Albero pompa : Acciaio inox AISI 304
- Tenuta meccanica : Carbone - Ceramica

MOTORE

I motori di comando sono del tipo asincrono a gabbia di scoiattolo chiusi, a ventilazione esterna.

- Motoprotettore incorporato e condensatore permanentemente inserito per i tipi monofasi
- La protezione del motore nella versione trifase è a cura del cliente e si raccomandano apparecchiature in accordo con le norme vigenti
- Isolamento classe F
- Servizio S1
- Grado di protezione IP 44
- Protezione morsettiera IP 54

ÉLECTROPOMPES CENTRIFUGES MULTISTADIO

Extrêmement silencieuses et fiables les électropompes centrifuges multistadio de la série STO ont été conçues pour pomper de réservoirs ou de cuves, des liquides propres, sans parties abrasives, sans corps liquides en suspension, non explosifs ou agressifs pour les matériaux de la pompe.

- Température du liquide jusqu'à 35 °C pour utilisation domestique (CEI EN 60335-2-41) ou 90 °C pour d'autres utilisations et température ambiante jusqu'à 40 °C
- Plage d'utilisation jusqu'à 10 m³/h
- Hauteur manométrique jusqu'à 74 m.

CARACTERISTIQUES DE CONSTRUCTION

- Bride d'aspiration : Fonte G20 avec traitement anti-corrosion
- Support refoulement : Fonte G20 avec traitement anti-corrosion
- Chemise : Acier inox AISI 304
- Diffuseurs : Technopolymère
- Turbine : Acier inox AISI 304
- Abre de pompe : Acier inox AISI 304
- Garniture mécanique : Carbone - Céramique

MOTOR

Les moteurs sont asynchrones à cage d'écurieil fermés à ventilation extérieure monofásicos.

- Pour le modèles monophasé son avec protection thermique et condensateur connecté en permanence
- Pour les modèles triphasés, la protection est à la charge de l'utilisateur. A recommandé l'équipement conformément à la réglementation
- A Classe d'isolation F
- Service S 1
- Protection IP44
- Protection IP54 dans le terminal.

MULTISTAGE CENTRIFUGAL ELECTRIC PUMPS

Extremely noiseless and reliable the multistage centrifugal electric pumps series STO have been designed to pump from basins or storage tanks, clean liquids, non-explosive or aggressive for the pump's materials, without abrasives and suspended solids.

- Liquid temperature not higher than 35 °C for domestic use (CEI EN 60335-2-41) or 90 °C for other use, while the ambient temperature must not be higher than 40 °C
- Flow rate up to 10 m³/h
- Heads up to 74 m.

TECHNICAL FEATURES

- Suction flange : Cast iron G20 with anti-corrosive coating
- Outlet bracket : Cast iron G20 with anti-corrosive coating
- Cover : Stainless steel AISI 304
- Diffusers : Techno-polymer
- Impellers : Stainless steel AISI 304
- Pump shaft : Stainless steel AISI 304
- Mechanical seal : Carbon - Ceramics

MOTOR

The control motors are asynchronous, squirrel cage-type, closed, with external ventilation.

- Incorporated motor protection and capacitor always on, for single-phase models
- The motor protection for three-phase models must be installed by the customer. Equipment compliant with current standards should be used
- Class of insulation F
- Service S1
- Degree of protection IP 44
- Terminal board protection IP 54

ELECTROBOMBAS CENTRÍFUGAS MULTIETAPA

Extremadamente silenciosas y fiables las electrobombas centrifugas multietapa de la serie STO han sido proyectadas para bombear desde depósitos o tanques de recogida, líquidos limpios sin partes abrasivas, sin cuerpos sólidos en suspensión, que no sean explosivos ni agresivos para los materiales de la bomba.

- Temperatura del líquido hasta 35 °C para uso doméstico (CEI EN 60335-2-41) o 90 °C para otros usos y temperatura ambiente hasta 40 °C
- Caudal hasta 10 m³/h
- Alturas hasta 74 m.

CARACTERÍSTICAS DE CONSTRUCCIÓN

- Brida de aspiración : Fundición gris G20 con tratamiento contra-corrosión
- Suporte de salida : Fundición gris G20 con tratamiento contra-corrosión
- Camisa : Acero Inox AISI 304
- Difusores : Tecnopolímero
- Rodetes : Acero Inox AISI 304
- Eje de la bomba : Acero Inox AISI 304
- Cierre mecánico : Cerámica - Grafito

MOTOR

Los motores de accionamiento son asincrono de jaula de ardilla cerrados, ventilados externamente.

- Para los modelos monofásicos, protección térmica y condensador incorporado
- Para los modelos trifásicos se encarga el usuario de la protección del motor y se recomienda un equipo de acuerdo con las normas vigentes
- Aislamiento de Clase F
- Funcionamiento S1
- Protección IP44
- Protección IP54 para el terminal.

50 Hz - min⁻¹ ~ 2900

TIPO TYPE		Potenza nominale Nominal power		Potenza assorbita Input power [W]		Condensatore Capacitor 450 V max	Corrente assorbita Input current [A]			Portata - Capacity							
a	b	kW	HP	a	b	[μF]	1~ 230 V	3~ 230 V	3~ 400 V	Q [m ³ /h]	0	1,2	2,4	3,6	4,8	5,4	
										Q [l/1']	0	20	40	60	80	90	
STO 80 M	STO 80 T	0,59	0,8	960	900	16	4,2	2,8	1,62	Prevalenza (m C.A.) - Total head (m W.C.)							
										H	m	34,5	31,5	28	22,5	15	10
										Efficiency	%	0	26	40	45	39	35
										P1	Kw	0,7	0,8	0,9	1	1,1	1,3
										NPSH	m		2,5	3	3,8	4,9	
STO 100 M	STO 100 T	0,74	1	1360	1110	20	6	3,8	2,2	H	m	46	43,5	38,5	32	23,5	18,5
										Efficiency	%	0	26	40	45	39	35
										P1	Kw	0,9	1,2	1,2	1,3	1,4	1,4
										NPSH	m		2,5	3	3,8	4,9	
STO 120 M	STO 120 T	0,88	1,2	1540	1420	25	7,2	4,5	2,6	H	m	58	54	48	40	29	23
										Efficiency	%	0	26	40	45	39	35
										P1	Kw	0,9	1,1	1,3	1,4	1,5	1,5
										NPSH	m		2,5	3	3,8	4,9	

a) ~Monofase 230 V

b) ~Trifase 230/400 V

50 Hz - min⁻¹ ~ 2900

TIPO TYPE		Potenza nominale Nominal power		Potenza assorbita Input power [W]		Condensatore Capacitor 450 V max	Corrente assorbita Input current [A]			Portata - Capacity								
a	b	Kw	HP	a	b	[μF]	1~ 230 V	3~ 230 V	3~ 400 V	Q [m ³ /h]	0	1,2	3	4,8	7,2	8,4	9,6	
										Q [l/1']	0	20	50	80	120	140	160	
STO 150 M	STO 150 T	1,1	1,5	1980	1880	31,5	9	6	3,5	Prevalenza (m C.A.) - Total head (m W.C.)								
										H	m	49,5	48	44	39,2	28	20,8	11,2
										Efficiency	%	0	20	38	47	41	31,8	22,1
										P1	Kw	1,5	1,2	1,3	1,5	1,7	1,8	2
										NPSH	m		2,2	2,4	3,3	4,5	6,9	
STO 200 M	STO 200 T	1,5	2	2290	2180	36	11	7,2	4,2	H	m	62	60	55	49	35	26	14
										Efficiency	%	0	20	38	47	41	34	23,5
										P1	Kw	1,3	1,4	1,6	1,8	2,1	2,2	2,4
										NPSH	m		2,2	2,4	3,3	4,5	6,9	
STO 300 M	STO 300 T	2,2	3	2970	2810	55	12,5	9,4	5,4	H	m	74	70	65	58,5	42	31,5	16
										Efficiency	%	0	20	38	47	41	34	23,5
										P1	Kw	1,4	1,6	1,9	2,2	2,5	2,7	2,8
										NPSH	m		2,2	2,4	3,3	4,5	6,9	

a) ~Monofase 230 V

b) ~Trifase 230/400 V

60 Hz - min⁻¹ ~ 3400

TIPO TYPE		Potenza nominale Nominal power		Potenza assorbita Input power [W]		Condensatore Capacitor 450 V max	Corrente assorbita Input current [A]				Portata - Capacity							
a	b	kW	HP	a	b	[μF]	1~ 115 V	1~ 220 V	3~ 220 V	3~ 380 V	Q [m ³ /h]	0	1,2	2,4	3,6	4,8	5,4	
											Q [l/1']	0	20	40	60	80	90	
											Prevalenza (m C.A.) - Total head (m W.C.)							
											H	m	31,8	29,1	25	19,2	11,9	7,7
											Efficiency	%	0	23,8	33,6	36,6	33,9	31,8
											P1	Kw	0,5	0,7	0,8	0,8	0,9	0,9
											NPSH	m			2,5	3	3,8	4,9
STO 80 M	STO 80 T	0,59	0,8	860	800	20	8,5	4,1	2,6	1,5								
STO 100 M	STO 100 T	0,74	1	1200	1000	25	10	5	3,5	1,75								
											H	m	44,5	38,8	33,5	25	16,1	9,5
											Efficiency	%	0	23,8	33,6	36,6	33,9	31,8
											P1	Kw	0,7	0,8	0,9	1	1,1	1,2
											NPSH	m			2,5	2,8	3,8	4,9
STO 120 M	STO 120 T	0,88	1,2	1550	1430	25	14,2	6,8	4,76	2,75								
											H	m	60,3	54,3	45,5	33,9	19,6	11,5
											Efficiency	%	0	23,8	33,6	36,6	33,9	31,8
											P1	Kw	1	1,1	1,2	1,4	1,5	1,5
											NPSH	m			2,5	2,8	3,8	4,9

a) ~Monofase 115/220 V

b) ~Trifase 220/380 V

 60 Hz - min⁻¹ ~ 3400

TIPO TYPE		Potenza nominale Nominal power		Potenza assorbita Input power [W]		Condensatore Capacitor 450 V max	Corrente assorbita Input current [A]			Portata - Capacity									
a	b	Kw	HP	a	b	[μF]	1~ 220 V	3~ 220 V	3~ 380 V	Q [m ³ /h]	0	1,2	3	4,8	7,2	8,4	9,6		
											Q [l/1']	0	20	50	80	120	140	160	
											Prevalenza (m C.A.) - Total head (m W.C.)								
											H	m	54	52,5	50	45	37	34	27,5
											Efficiency	%	0	5	18,5	27,5	33	32	27,9
											P1	Kw	1,6	1,7	1,9	2,1	2,3	2,4	2,6
											NPSH	m			2,2	2,4	3,3	4,5	6,9
STO 200 M	STO 200 T	1,5	2	2380	2390	40	12,0	7,8	4										
STO 300 M	STO 300 T	2,2	3	3180	3150	50	16,0	9,5	4,8										
											H	m	70	69	64	59	48	42	33
											Efficiency	%	0	12	24,8	32	33,8	32,5	28,4
											P1	Kw	1,8	1,9	2,2	2,4	2,8	3	3,2
											NPSH	m			2,2	2,4	3,3	4,5	6,9

a) ~Monofase 220 V

b) ~Trifase 220/380 V

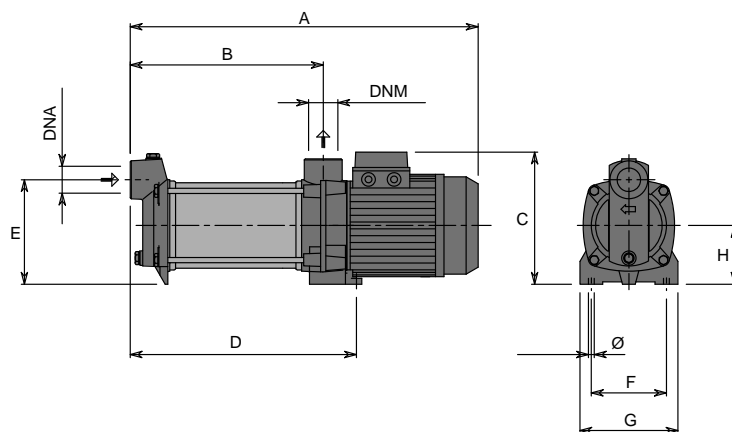

TIPO TYPE	DIMENSIONI [mm] DIMENSIONS [mm]											IMBALLO [mm] PACKING [mm]			PESO WEIGHT [kg]
	A	B	C	D	E	F	G	Ø	H	DNA	DNM	A	L	P	
STO 80	400	185	182	225	130	110	145	9	77	1" G	1" G	230	200	450	13,9
STO 100	422	207	182	247	130	110	145	9	77	1" G	1" G	230	200	450	14,7
STO 120	444	230	182	269	130	110	145	9	77	1" G	1" G	230	200	450	15,8
STO 150	535	296	205	342	160	115	148	9	90	1" 1/4 G	1" 1/4 G	280	250	610	19,2
STO 200	535	296	205	342	160	115	148	9	90	1" 1/4 G	1" 1/4 G	280	250	610	21,4
STO 300	545	296	205	342	160	115	148	9	90	1" 1/4 G	1" 1/4 G	280	250	610	22,6



APPLICATIONS



NOMENCLATURA PARTI DI RICAMBIO SPARE PARTS LIST NOMENCLATURE PIÈCES DE RECHANGE NOMENCLATURA REPUESTOS

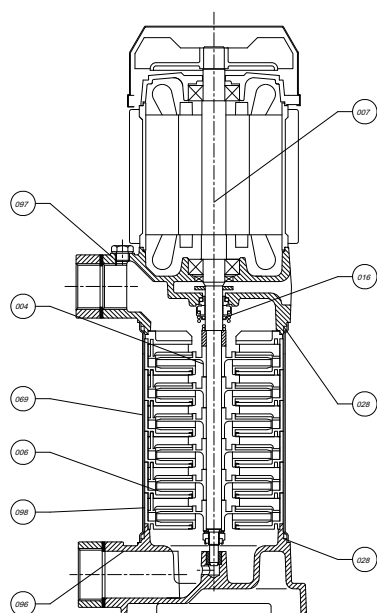

Albero con rotore – Pump shaft + rotor Arbre + rotor – Eje rotor	11
Supporto mandata – Outlet braket Support envoyée – Soporte entrega	14
Girante – Impeller Turbine – Impulsor	16
Tenuta meccanica – Mechanical seal Garniture mécanique – Cierre mecánico	17
Corpo flangia aspirante – Suction flange body Corps bride aspirant – Cuerpo brida entrega	23
Diffusore - Diffuser Diffuseur - Difusor	25
Camicia - Cover Chemise - Camisa	69

ELETTROPOMPE CENTRIFUGHE MULTISTADIO AD ASSE VERTICALE

Estremamente silenziose ed affidabili, le elettropompe centrifughe ad asse verticale multistadio della serie MKV sono state progettate per pompare liquidi puliti, senza parti abrasive, senza corpi solidi in sospensione, non esplosivi o aggressivi per i materiali della pompa.

- Temperatura max. del liquido fino a 35 °C per uso domestico (CEI EN 60335-2-41) o 90 °C per altri usi e temperatura ambiente fino a 40 °C
- Massima pressione di esercizio 16 bar
- Portate fino a 15 m³/h
- Prevalenze fino a 150 m.

CARATTERISTICHE COSTRUTTIVE

- Flangia aspirazione : Ghisa G20 con trattamento anticorrosione
- Supporto mandata : Ghisa G20 con trattamento anticorrosione
- Camicia : Acciaio inox AISI 304
- Diffusori : Tecnopolimero
- Giranti : Tecnopolimero con anello in acciaio inox AISI 304
- Albero pompa : Acciaio inox AISI 304
- Tenuta meccanica : Carbone - Ceramica

MOTORE

I motori di comando sono del tipo asincrono a gabbia di scoiattolo chiusi, a ventilazione esterna.

- Motoprotettore incorporato e condensatore permanentemente inserito per i tipi monofasi
- La protezione del motore nella versione trifase è a cura del cliente e si raccomandano apparecchiature in accordo con la norme vigenti
- Isolamento classe F
- Servizio S1
- Grado di protezione IP 44
- Protezione morsettiera IP 54

ÉLECTROPOMPES CENTRIFUGES MULTISTADIO À AXE VERTICAL

Extrêmement silencieuses et fiables, les électropompes centrifuges à axe vertical multistadio de la série MKV ont été conçues pour pomper des liquides propres, sans parties abrasives, sans corps liquides en suspension, non explosifs ou agressifs pour les matériaux de la pompe.

- Température max. du liquide jusqu'à 35 °C pour utilisation domestique (CEI EN 60335-2-41) o 90 °C pour d'autres utilisations e température ambiante jusqu'à 40 °C
- Pression de service maximale 16 bar
- Plage d'utilisation jusqu'à 15 m³/h
- Hauteur manométrique jusqu'à 150 m.

CARACTERISTIQUES DE CONSTRUCTION

- Bride d'aspiration : Fonte G20 avec traitement anti-corrosion
- Support refoulement : Fonte G20 avec traitement anti-corrosion
- Chemise : Acier inox AISI 304
- Diffuseurs : Technopolymère
- Turbine : Technopolymère avec anneau en acier inox AISI 304
- Abre de pompe : Acier inox AISI 304
- Garniture mécanique : Carbone - Céramique

MOTOR

Les moteurs sont asynchrones à cage d'écurueil fermés a à ventilation extérieure monofásicos.

- Pour le modèles monophasé son avec protection thermique et condensateur connecté en permanence
- Pour les modèles triphasés, la protection est à la charge de l'utilisateur. A recommandé l'équipement conformément à la réglementation
- A Classe d'isolation F
- Service S 1
- Protection IP44
- Protection IP54 dans le terminal

VERTICAL CENTRIFUGAL MULTISTAGE ELECTRIC PUMPS

Extremely noiseless and reliable the vertical centrifugal multistage electric pumps of the series MKV have been designed to pump clean liquids, without abrasives and suspended solids, non-explosive or aggressive for the pump's materials.

- Liquid temperature not higher than 35 °C for domestic use (CEI EN 60335-2-41) or 90 °C for other use, while the ambient temperature must not be higher than 40 °C
- Maximum working pressure is 16 bar
- Flow rate up to 15 m³/h
- Heads up to 150 m.

TECHNICAL FEATURES

- Suction flange : Cast iron G20 with anti-corrosive coating
- Outlet bracket : Cast iron G20 with anti-corrosive coating
- Cover : Stainless steel AISI 304
- Diffusers : Techno-polimer
- Impellers : Techno-polimer with stainless steel AISI 304 ring
- Pump shaft : Stainless steel AISI 304
- Mechanical seal : Carbon - Ceramics

MOTOR

The control motors are asynchronous, squirrel cage-type, closed, with external ventilation.

- Incorporated motor protection and capacitor always on, for single-phase models
- The motor protection for three-phase models must be installed by the customer. Equipment compliant with current standards should be used
- Class of insulation F
- Service S1
- Degree of protection IP 44
- Terminal board protection IP 54

ELECTROBOMBAS CENTRÍFUGAS MULTIETAPA DE EJE VERTICAL

Extremadamente silenciosas y fiables, las electrobombas centrifugas multietapa de eje vertical de la serie MKV han sido proyectadas para bombear líquidos limpios sin partes abrasivas, sin cuerpos sólidos en suspensión, que no sean explosivos ni agresivos para los materiales de la bomba.

- Temperatura max. del líquido hasta 35 °C para uso doméstico (CEI EN 60335-2-41) o 90 °C para otros usos y temperatura ambiente hasta 40 °C
- Máxima presión de ejercicio 16 bar
- Caudal hasta 15 m³/h
- Alturas hasta 150 m.

CARACTERISTICAS DE CONSTRUCCIÓN

- Brida de aspiración : Fundición gris G20 con tratamiento contra-corrosión
- Suporte de salida : Fundición gris G20 con tratamiento contra-corrosión
- Camisa : Acero Inox AISI 304
- Difusores : Tecnopolimero
- Rodetes : Tecnopolimero con el de acero Inox AISI 304
- Eje de la bomba : Acero Inox AISI 304
- Cierre mecánico : Cerámica - Grafito

MOTOR

Los motores de accionamiento son asincrono de jaula de ardilla cerrados, ventilados externamente.

- Para los modelos monofásicos, protección térmica y condensador incorporado
- Para los modelos trifásicos se encarga el usuario de la protección del motor y se recomienda un equipo de acuerdo con las normas vigentes
- Aislamiento de Clase F
- Funcionamiento S1
- Protección IP44
- Protección IP54 para el terminal

50 Hz - min⁻¹ ~ 2900

TIPO TYPE		Potenza nominale Nominal power		Potenza assorbita Input power		Condensatore Capacitor 450 V max	Corrente assorbita Input current [A]			Portata - Capacity										
a	b	kW	HP	a	b	[μF]	1~ 230 V	3~ 230 V	3~ 400 V	Q [m ³ /h]	0,0	1,2	2,4	3,6	4,8	6,0	7,2	8,4	9,6	
										Q [l/1']	0	20	40	60	80	100	120	140	160	
										Prevalenza (m C.A.) - Total head (m W.C.)										
										H	m	50	48	45,7	43	39,5	35	26,2	21,5	14
										Efficiency	%			32	42	48	48	45	38	26
										P2	Kw			1,2	1,4	1,6	1,6	1,8	1,9	2,0
										Npsh	m			2	2,2	2,4	2,7	3	4	6
STV 150 M	STV 150 T	1,1	1,5	1990	1810	32	9,0	6,0	3,5	H	m	60	59	56	53	48,5	42	35	25	15
										Efficiency	%			32	42	48	48	45	38	26
										P2	Kw			1,5	1,8	2	2,1	2,3	2,4	2,5
										Npsh	m			2	2,2	2,4	2,7	3	4	6
STV 200 M	STV 200 T	1,5	2,0	2330	2170	40	11,0	7,2	4,2	H	m	74,4	72	68,5	64,5	58	51,5	43	33,4	21
										Efficiency	%			32	42	48	48	45	38	26
										P2	Kw			1,8	2,1	2,4	2,5	2,7	2,8	2,9
										Npsh	m			2	2,2	2,4	2,7	3	4	6
STV 300 M	STV 300 T	2,2	3,0	2670	2670	50	12,5	8,7	5,0	H	m	85	82	78	72	65	56	46	35	20
										Efficiency	%			32	42	48	48	45	38	26
										P2	Kw			0,3	0,4	0,4	0,4	0,5	0,5	0,5
										Npsh	m			2	2,2	2,4	2,7	3	4	6
-	STV 350 T	2,5	3,5	-	3320	-	-	10,9	6,3	H	m	98	93	89	81	74	68	57	44	25
										Efficiency	%			32	42	48	48	45	38	26
										P2	Kw			2,4	2,8	3,2	3,3	3,6	3,8	3,9
										Npsh	m			2	2,2	2,4	2,7	3	4	6
-	STV 400 T	3,0	4,0	-	3710	-	-	12,1	7,0	H	m	135	132	126	118	108,5	95	80	60	38
										Efficiency	%			32	42	48	48	45	38	26
										P2	Kw			3,3	3,9	4,4	4,5	5,0	5,2	5,4
										Npsh	m			2	2,2	2,4	2,7	3	4	6
-	STV 550 T	4,0	5,5	-	4860	-	-	15,6	9,0	H	m	160	156	148,5	140	128	115	96	73	46
										Efficiency	%			32	42	48	48	45	38	26
										P2	Kw			3,9	4,6	5,2	5,3	5,9	6,1	6,4
										Npsh	m			2	2,2	2,4	2,7	3	4	6
-	STV 650 T	5,0	6,5	-	5670	-	-	17,5	10,1	H	m	160	156	148,5	140	128	115	96	73	46
										Efficiency	%			32	42	48	48	45	38	26
										P2	Kw			3,9	4,6	5,2	5,3	5,9	6,1	6,4
										Npsh	m			2	2,2	2,4	2,7	3	4	6

a) ~ Monofase 230 V

b) ~ Trifase 230/400 V

60 Hz - min⁻¹ ~ 3400

TIPO TYPE		Potenza nominale Nominal power		Potenza assorbita Input power		Condensatore Capacitor 450 V max	Corrente assorbita Input current [A]			Portata - Capacity											
										Q [m ³ /h]	0	3	4,5	6	7,5	9	10,5				
										Q [l/1']	0	50	75	100	125	150	175				
a	b	kW	HP	a	b	[μF]	1~ 230 V	3~ 230 V	3~ 400 V	Prevalenza (m C.A.) - Total head (m W.C.)											
STV 200 M	STV 200 T	1,5	2,0	2520	2150	40	13	6,9	4	H	m	54	49	46	41,5	37	31	23			
										Efficiency	%			37	46,6	48,2	44	31,2			
										P2	Kw			0,5	0,6	0,6	0,7	0,8			
										Npsh	m			2,2	2,3	2,5	3,1	4,8			
-	STV 350 T	2,5	3,5	-	2930	-	-	9	5,5	H	m	70	63	60	55	48	40	28			
										Efficiency	%			37	46,6	48,2	44	31,2			
										P2	Kw			0,5	0,6	0,6	0,7	0,8			
										Npsh	m			2,2	2,3	2,5	3,1	4,8			
-	STV 400 T	3,0	4,0	-	3700	-	-	11,2	6,5	H	m	88	80	75	68	60	49	35			
										Efficiency	%			37	46,6	48,2	44	31,2			
										P2	Kw			0,5	0,6	0,6	0,7	0,8			
										Npsh	m			2,2	2,3	2,5	3,1	4,8			
-	STV 550 T	4,0	5,5	-	4900	-	-	15	8,6	H	m	107	98	91	85	75	60	46			
										Efficiency	%			37	46,6	48,2	44	31,2			
										P2	Kw			0,5	0,6	0,6	0,7	0,8			
										Npsh	m			2,2	2,3	2,5	3,1	4,8			
-	STV 650 T	5,0	6,5	-	5750	-	-	17,4	9,8	H	m	125	113	105	96	84	70	56			
										Efficiency	%			37	46,6	48,2	44	31,2			
										P2	Kw			0,5	0,6	0,6	0,7	0,8			
										Npsh	m			2,2	2,3	2,5	3,1	4,8			

a) ~ Monofase 220 V

b) ~ Trifase 220/380 V

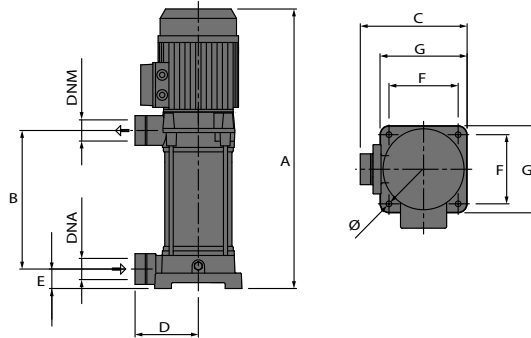

TIPO TYPE	DIMENSIONI [mm] DIMENSIONS [mm]										IMBALLO [mm] PACKING [mm]			PESO WEIGHT
	A	B	C	D	F	G	E	Ø	DNA	DNM	A	L	P	[kg]
STV 150	476	196	210	125	135	170	38	11	1" 1/2	1" 1/4	235	225	560	22
STV 200	510	232	210	125	135	170	38	11	1" 1/2	1" 1/4	235	225	560	23
STV 300T	542	265	210	125	135	170	38	11	1" 1/2	1" 1/4	235	225	560	24
STV 300M	585	265	210	125	135	170	38	11	1" 1/2	1" 1/4	245	250	680	30
STV 350	740	278	210	125	135	170	38	11	1" 1/2	1" 1/4	280	245	790	36.5
STV 400	770	311	210	125	135	170	38	11	1" 1/2	1" 1/4	280	245	790	37.2
STV 550	870	412	210	125	135	170	38	11	1" 1/2	1" 1/4	280	245	950	41.5
STV 650	940	480	210	125	135	170	38	11	1" 1/2	1" 1/4	280	245	950	42.5
STV 200 60HZ	510	232	210	125	135	170	38	11	1" 1/2	1" 1/4	235	225	560	23
STV 350 60HZ	740	278	210	125	135	170	38	11	1" 1/2	1" 1/4	280	245	790	36.5
STV 400 60HZ	770	311	210	125	135	170	38	11	1" 1/2	1" 1/4	280	245	790	38.2
STV 550 60HZ	770	311	210	125	135	170	38	11	1" 1/2	1" 1/4	280	245	790	40.2
STV 650 60HZ	770	311	210	125	135	170	38	11	1" 1/2	1" 1/4	280	245	790	40.5



APPLICATIONS



Cuore d'acciaio
Heart of steel
Cœur d'acier
Corazón de acero

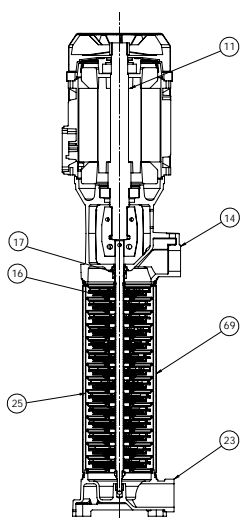

NOMENCLATURA PARTI DI RICAMBIO *SPARE PARTS LIST* NOMENCLATURE PIÈCES DE RECHANGE *NOMENCLATURA REPUESTOS*

Albero con rotore – Pump shaft + rotor Arbre + rotor – Eje rotor	11
Supporto mandata – Outlet braket Support envoyée – Soporte entrega	14
Giranti – Impellers Turbines – Impulsores	16
Tenuta meccanica – Mechanical seal Garniture mécanique – Cierre mecánico	17
Corpo flangia aspirante – Suction flange body Corps bride aspirant – Cuerpo brida entrega	23
Diffusore - Diffuser Diffuseur - Difusor	25
Camicia - Cover Chemise - Camisa	69

ELETTROPOMPE CENTRIFUGHE MULTISTADIO AD ASSE VERTICALE

Estremamente silenziose ed affidabili, le elettropompe centrifughe ad asse verticale multistadio della serie STIV sono state progettate per pompare liquidi puliti, senza parti abrasive, senza corpi solidi in sospensione, non esplosivi o aggressivi per i materiali della pompa.

- Temperatura max. del liquido fino a 35 °C per uso domestico (CEI EN 60335-2-41) o 90 °C per altri usi e temperatura ambiente fino a 40 °C
- Massima pressione di esercizio 16 bar
- Portate fino a 14 m³/h
- Prevalenze fino a 160 m.

CARATTERISTICHE COSTRUTTIVE

- Flangia aspirazione : Ghisa G20 con trattamento anticorrosione
- Supporto mandata : Ghisa G20 con trattamento anticorrosione
- Camicia : Acciaio inox AISI 304
- Diffusori : Acciaio inox AISI 304
- Giranti : Acciaio inox AISI 304
- Albero pompa : Acciaio inox AISI 304
- Tenuta meccanica : Carbone - Ceramica

MOTORE

I motori di comando sono del tipo asincrono a gabbia di scoiattolo chiusi, a ventilazione esterna

- Motoprotettore incorporato e condensatore permanentemente inserito per i tipi monofasi
- La protezione del motore nella versione trifase è a cura del cliente e si raccomandano apparecchiature in accordo con le norme vigenti
- Isolamento classe F
- Servizio S1
- Grado di protezione IP 44
- Protezione morsettiera IP 54

ÉLECTROPOMPES CENTRIFUGES MULTISTADIO À AXE VERTICAL

Extrêmement silencieuses et fiables, les électropompes centrifuges à axe vertical multistadio de la série STIV ont été conçues pour pomper des liquides propres, sans parties abrasives, sans corps liquides en suspension, non explosifs ou agressifs pour les matériaux de la pompe

- Température max. du liquide jusqu'à 35 °C pour utilisation domestique (CEI EN 60335-2-41) o 90 °C pour d'autres utilisations e température ambiente jusqu'à 40 °C
- Pression de service maximale 16 bar
- Plage d'utilisation jusqu'à 14 m³/h
- Hauteur manométrique jusqu'à 160 m.

CARACTERISTIQUES DE CONSTRUCTION

- Bride d'aspiration : Fonte G20 avec traitement anti-corrosion
- Support refoulement : Fonte G20 avec traitement anti-corrosion
- Chemise : Acier inox AISI 304
- Diffuseurs : Acier inox AISI 304
- Turbine : Acier inox AISI 304
- Abre de pompe : Acier inox AISI 304
- Garniture mécanique : Carbone - Céramique

MOTOR

Les moteurs sont asynchrones à cage d'écurieil fermés a à ventilation extérieure monofásicos,

- Pour les modèles monofásicos, protection thermique et condensateur connecté en permanence
- Pour les modèles trifásicos, la protection est à la charge de l'utilisateur. A recommandé l'équipement conformément à la réglementation
- A Classe d'isolation F
- Service S 1
- Protection IP44
- Protection IP54 dans le terminal

VERTICAL CENTRIFUGAL MULTISTAGE ELECTRIC PUMPS

Extremely noiseless and reliable the vertical centrifugal multistage electric pumps of the series STIV have been designed to pump clean liquids, without abrasives and suspended solids, non-explosive or aggressive for the pump's materials.

- Liquid temperature not higher than 35 °C for domestic use (CEI EN 60335-2-41) or 90 °C for other use, while the ambient temperature must not be higher than 40 °C
- Maximum working pressure is 16 bar
- Flow rate up to 14 m³/h
- Heads up to 160 m.

TECHNICAL FEATURES

- Suction flange : Cast iron G20 with anti-corrosive coating
- Outlet bracket : Cast iron G20 with anti-corrosive coating
- Cover : Stainless steel AISI 304
- Diffusers : Stainless steel AISI 304
- Impellers : Stainless steel AISI 304
- Pump shaft : Stainless steel AISI 304
- Mechanical seal : Carbon - Ceramics

MOTOR

The control motors are asynchronous, squirrel cage-type, closed, with external ventilation.

- Incorporated motor protection and capacitor always on, for single-phase models
- The motor protection for three-phase models must be installed by the customer. Equipment compliant with current standards should be used
- Class of insulation F
- Service S1
- Degree of protection IP 44
- Terminal board protection IP 54

ELECTROBOMBAS CENTRÍFUGAS MULTIETAPA DE EJE VERTICAL

Extremadamente silenciosas y fiables, las electrobombas centrifugas multietapa de eje vertical de la serie STIV han sido proyectadas para bombear líquidos limpios sin partes abrasivas, sin cuerpos sólidos en suspensión, que no sean explosivos ni agresivos para los materiales de la bomba.

- Temperatura max. del líquido hasta 35 °C para uso doméstico (CEI EN 60335-2-41) o 90 °C para otros usos y temperatura ambiente hasta 40 °C
- Máxima presión de ejercicio 16 bar
- Caudal hasta 14 m³/h
- Alturas hasta 160 m.

CARACTERISTICAS DE CONSTRUCCIÓN

- Brida de aspiración : Fundición gris G20 con tratamiento contra-corrosión
- Suporte de salida : Fundición gris G20 con tratamiento contra-corrosión
- Camisa : Acero Inox AISI 304
- Difusores : Acero Inox AISI 304
- Rodetes : Acero Inox AISI 304
- Eje de la bomba : Acero Inox AISI 304
- Cierre mecánico : Cerámica - Grafito

MOTOR

Los motores de accionamiento son asíncrono de jaula de ardilla cerrados, ventilados externamente

- Para los modelos monofásicos, protección térmica y condensador incorporado
- Para los modelos trifásicos se encarga el usuario de la protección del motor y se recomienda un equipo de acuerdo con las normas vigentes
- Aislamiento de Clase F
- Funcionamiento S1
- Protección IP44
- Protección IP54 para el terminal

50 Hz - min⁻¹ ~ 2900

TIPO TYPE		Potenza nominale Nominal power		Potenza assorbita Input power [W]		Condensatore Capacitor 450 V max	Corrente assorbita Input current [A]			Portata - Capacity												
										Q [m ³ /h]	0	2	2,5	3	3,5	4	4,5	5	5,4	6	7	
										Q [l/s]	0	33	42	50	58	67	75	83	90	100	117	
a	b	Kw	HP	a	b	[mF]	1~ 230 V	3~ 230 V	3~ 400 V	Prevalenza (m C.A.) - Total head (m W.C.)												
STIV 3-7 M	STIV 3-7 T	1,1	1,5	1230	1270	36	6,5	5,3	3	H	m	78,6	65,6	60,5	54,8	48,6	41,8	34,3				
										Efficiency	%	0	41,2	43,5	45,1	44,9	44,4	38,5				
										P2	Kw	0,5	0,8	0,9	1	1	1	1,1				
										Npsh	m		1,3	1,2	1,5	1,9	3	3,8				
STIV 3-8 M	STIV 3-8 T	1,5	2	1400	1450	36	9	6	4	H	m	91	77	71,4	64,9	57,9	50,2	41,6				
										Efficiency	%	0	41,2	43,5	45,1	44,9	44,4	38,5				
										P2	Kw	0,6	1	1	1,1	1,2	1,2	1,2				
										Npsh	m		1,3	1,2	1,5	1,9	3	3,8				
STIV 3-10 M	STIV 3-10 T	1,5	2	1780	1810	36	9,3	6,5	4	H	m	112,7	94,4	87,1	78,9	70,1	60,4	49,7				
										Efficiency	%	0	41,2	43,5	45,1	44,9	44,4	38,5				
										P2	Kw	0,7	1,2	1,3	1,4	1,4	1,5	1,5				
										Npsh	m		1,3	1,2	1,5	1,9	3	3,8				
STIV 3-12 M	STIV 3-12 T	2,2	3	2130	2170	45	13	7	4	H	m	137,2	116,8	108,3	98,7	88,3	76,6	63,6				
										Efficiency	%	0	41,2	43,5	45,1	44,9	44,4	38,5				
										P2	Kw	0,8	1,4	1,6	1,7	1,7	1,7	1,8				
										Npsh	m		1,3	1,2	1,5	1,9	3	3,8				
STIV 3-14 M	STIV 3-14 T	2,2	3	2500	2530	45	13,5	7,5	4	H	m	159,3	134,6	124,6	113,3	101,1	87,4	72,4				
										Efficiency	%	0	41,2	43,5	45,1	44,9	44,4	38,5				
										P2	Kw	1	1,7	1,8	2	2	2	2,1				
										Npsh	m		1,3	1,2	1,5	1,9	3	3,8				
STIV 5-5 M	STIV 5-5 T	1,1	1,5	1470	1500	36	6,6	6	4	H	m	56,3	52,1	50,7	49,2	47,6	45,8	43,8	41,6	39,4	36,1	28,8
										Efficiency	%	0	33,7	45,1	47,5	52,3	53,9	55,4	55,9	56,2	55,3	52,9
										P2	Kw	0,4	0,7	0,7	0,8	0,9	1	1	1	1,1	1,1	1,1
										Npsh	m		1	1,1	1,1	1,1	1,2	1,1	1,3	1,4	1,8	4
STIV 5-7 M	STIV 5-7 T	1,5	2	1820	1860	36	9	6,5	4	H	m	79,3	73,5	71,6	69,5	67,3	64,7	62	58,9	55,9	51,2	41
										Efficiency	%	0	33,7	45,1	47,5	52,3	53,9	55,4	55,9	56,2	55,3	52,9
										P2	Kw	0,6	1	1	1,1	1,3	1,3	1,4	1,4	1,5	1,5	1,5
										Npsh	m		1	1,1	1,1	1,1	1,2	1,1	1,3	1,4	1,8	4
STIV 5-8 M	STIV 5-8 T	2,2	3	2010	2040	45	9,4	7,2	4	H	m	92	86,1	84,1	82	79,6	76,9	73,9	70,4	67,2	61,8	50,5
										Efficiency	%	0	33,7	45,1	47,5	52,3	53,9	55,4	55,9	56,2	55,3	52,9
										P2	Kw	0,6	1,1	1,1	1,3	1,5	1,5	1,6	1,6	1,7	1,7	1,8
										Npsh	m		1	1,1	1,1	1,1	1,2	1,1	1,3	1,4	1,8	4
STIV 5-10 M	STIV 5-10 T	2,2	3	2370	2400	45	13,3	7,7	5	H	m	114,1	106,3	103,7	100,8	97,8	94,2	90,4	86	81,9	75,2	60,8
										Efficiency	%	0	33,7	45,1	47,5	52,3	53,9	55,4	55,9	56,2	55,3	52,9
										P2	Kw	0,8	1,4	1,4	1,6	1,8	1,9	2	2,1	2,1	2,2	2,2
										Npsh	m		1	1,1	1,1	1,1	1,2	1,1	1,3	1,4	1,8	4
-	STIV 5-12 T	3	4	-	2760	-	-	9,4	6	H	m	137,6	128,4	125,4	122,1	118,5	114,3	109,7	104,4	99,6	91,6	74,5
										Efficiency	%	0	33,7	45,1	47,5	52,3	53,9	55,4	55,9	56,2	55,3	52,9
										P2	Kw	1	1,6	1,7	1,9	2,2	2,3	2,4	2,5	2,5	2,6	2,6
										Npsh	m		1	1,1	1,1	1,1	1,2	1,1	1,3	1,4	1,8	4
-	STIV 5-14 T	3	4	-	3120	-	-	10,7	6	H	m	159,7	148,4	144,7	140,7	136,4	131,4	126	119,8	114	104,6	84,5
										Efficiency	%	0	33,7	45,1	47,5	52,3	53,9	55,4	55,9	56,2	55,3	52,9
										P2	Kw	1,1	1,9	2	2,2	2,6	2,7	2,8	2,9	3	3	3,1
										Npsh	m		1	1,1	1,1	1,1	1,2	1,1	1,3	1,4	1,8	4

a) ~Monofase 230 V

b) ~Trifase 230/400 V

50 Hz - min⁻¹ ~ 2900

TIPO TYPE		Potenza nominale Nominal power		Potenza assorbita Input power [W]		Condensatore Capacitor 450 V max	Corrente assorbita Input current [A]			Portata - Capacity													
a	b	Kw	HP	a	b	[μF]	1~ 230 V	3~ 230 V	3~ 400 V	Prevalenza (m C.A.) - Total head (m W.C.)													
										Q [m ³ /h]	0	4	4,5	5	5,4	6	7	8	9	10	11	14	
										Q [l/1']	0	67	75	83	90	100	117	133	150	167	183	233	
STIV 9-6 M	STIV 9-6 T	2,2	3	2520	2620	45	13,6	8,2	5	H	m	71,5	66,1	65,4	64,7	63,9	62,7	60,5	58,3	55,9	52,5	48	28,6
										Efficiency	%	0	45,5	49,5	52	54	55,4	58,3	60	61,8	62,1	61,4	48,5
										P2	Kw	0,8	1,5	1,6	1,6	1,7	1,8	1,9	2	2,1	2,2	2,2	2,2
										NPSH	m					0,9	1	1,1	1,2	1,3	1,5	1,8	3,8
-	STIV 9-7 T	3	4	-	2890	-	-	9,7	6	H	m	83,9	77,7	77	76,2	75,4	74	71,4	68,9	66,2	62,3	57,1	34,4
										Efficiency	%	0	45,5	49,5	52	54	55,4	58,3	60	61,8	62,1	61,4	48,5
										P2	Kw	0,8	1,5	1,6	1,6	1,7	1,8	1,9	2	2,1	2,2	2,2	2,2
										NPSH	m					0,9	1	1,1	1,2	1,3	1,5	1,8	3,8
-	STIV 9-8 T	3	4	-	3150	-	-	11	7	H	m	95,5	88,1	87,3	86,3	85,3	83,6	80,7	77,7	74,6	70,1	64,1	38,1
										Efficiency	%	0	45,5	49,5	52	54	55,4	58,3	60	61,8	62,1	61,4	48,5
										P2	Kw	1,1	2	2,1	2,2	2,3	2,4	2,5	2,6	2,8	2,9	2,8	2,8
										NPSH	m					0,9	1	1,1	1,2	1,3	1,5	1,8	3,8

a) ~Monofase 230 V

b) ~Trifase 230/400 V

60 Hz - min⁻¹ ~ 3400

TIPO TYPE		Potenza nominale Nominal power		Potenza assorbita Input power [W]		Condensatore Capacitor 450 V max	Corrente assorbita Input current [A]			Portata - Capacity													
a	b	Kw	HP	a	b	[μF]	1~ 220 V	3~ 220 V	3~ 380 V	Prevalenza (m C.A.) - Total head (m W.C.)													
										Q [m ³ /h]	0	2	2,5	3	3,5	4	4,5	5	5,4	6	7		
										Q [l/1']	0	33	42	50	58	67	75	83	90	100	117		
STIV 3-5 M	STIV 3-5 T	1,1	1,5	1340	1320	36	6,5	5,3	3,1	H	m	81,5	72	68	63,5	59	51,5	48	44,5	35,5			
										Efficiency	%	0	38	41	43	45	45,5	44,8	44	41			
										P2	Kw	0,6	1,1	1,1	1,2	1,3	1,3	1,3	1,4	1,3			
										NPSH	m		2,3	2,3	2,4	2,4	2,5	3	3,5	4,3			
STIV 3-7 M	STIV 3-7 T	2,2	3	1870	1850	45	9	6	3,5	H	m	115,5	102	97	91	84	74	70	64,5	51,5			
										Efficiency	%	0	38	41	43	45	45,5	44,8	44	41			
										P2	Kw	0,9	1,5	1,6	1,7	1,8	1,8	1,9	1,9	1,9			
										NPSH	m		2,3	2,3	2,4	2,4	2,5	3	3,5	4,3			
STIV 3-8 M	STIV 3-8 T	2,2	3	2145	2120	45	9,3	6,5	3,8	H	m	131	115,5	109,5	102,5	95	83,5	77,5	72	57,5			
										Efficiency	%	0	38	41	43	45	45,5	44,8	44	41			
										P2	Kw	1	1,7	1,8	1,9	2	2,1	2,1	2,2	2,2			
										NPSH	m		2,3	2,3	2,4	2,4	2,5	3	3,5	4,3			
STIV 5-5 M	STIV 5-5 T	2,2	3	1950	1900	45	9,4	7,2	4,2	H	m	82,5		77	75,5	73,5	71,5	70	69	65,5	63	55	
										Efficiency	%	0		40	44	47	50	51,5	53	55	56	56,5	
										P2	Kw	0,9		1,3	1,4	1,5	1,6	1,7	1,8	1,8	1,9	2	
										NPSH	m			1,2	1,2	1,2	1,3	1,4	1,4	1,5	1,6	2,2	
-	STIV 5-7 T	3	4	-	2730	-	-	7,7	4,5	H	m	115,5		107,5	105,5	103	99,5	98	96	91,5	87,5	77	
										Efficiency	%	0		40	44	47	50	51,5	53	55	56	56,5	
										P2	Kw	1,2		1,8	2	2,1	2,2	2,3	2,5	2,5	2,6	2,7	
										NPSH	m			1,2	1,2	1,2	1,3	1,4	1,4	1,5	1,6	2,2	
-	STIV 5-8 T	3	4	-	3110	-	-	9,4	5,5	H	m	131,5		122	119	116,5	112,5	110	108	103	98,5	86	
										Efficiency	%	0		40	44	47	50	51,5	53	55	56	56,5	
										P2	Kw	1,4		2,1	2,3	2,4	2,6	2,7	2,8	2,9	3	3,1	
										NPSH	m			1,2	1,2	1,2	1,3	1,4	1,4	1,5	1,6	2,2	
-	STIV 5-10 T	4	5,5	-	3890	-	-	11,7	7,3	H	m	166,5		155,5	152,5	149,5	144,5	142,3	140	133,5	128	113	
										Efficiency	%	0		40	44	47	50	51,5	53	55	56	56,5	
										P2	Kw	1,7		2,6	2,8	3	3,2	3,3	3,5	3,6	3,7	3,9	
										NPSH	m			1,2	1,2	1,2	1,3	1,4	1,4	1,5	1,6	2,2	

a) ~Monofase 220 V

b) ~Trifase 220/380 V

60 Hz - min⁻¹ ~ 3400

TIPO TYPE		Potenza nominale Nominal power		Potenza assorbita Input power [W]	Corrente assorbita Input current [A]		Portata - Capacity													
							Q [m ³ /h]	0	5	5,4	6	7	8	9	10	11	14			
							Q [l/1']	0	83	90	100	117	133	150	167	183	233			
a	b	Kw	HP	b	3~ 220 V	3~ 380 V	Prevalenza (m C.A.) - Total head (m W.C.)													
							H	m	85,5	79	78	77	75	73	71	68,5	66,5	52,5		
							Efficiency	%	2	50	51	52,5	56	57,6	60	62	65	66		
							P2	Kw	1,2	2,2	2,3	2,4	2,6	2,8	2,9	3	3,1	3,3		
							NPSH	m	1,6	1,6	1,7	1,7	1,7	1,7	1,9	1,9	2	2,8		

a) ~Monofase 220 V

b) ~Trifase 220/380 V

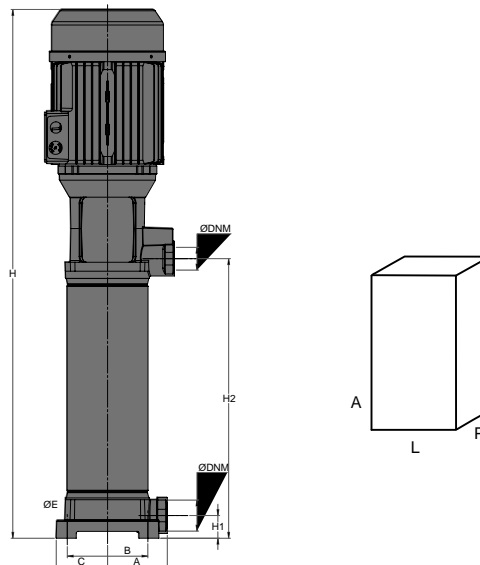
50 Hz - min⁻¹ ~ 2900

TIPO TYPE	DIMENSIONI [mm] DIMENSIONS [mm]									IMBALLO [mm] PACKING [mm]			PESO WEIGHT [kg]
	A	B	C	ØE	H	H1	H2	DNA	DNM	A	L	P	
STIV 3-7	100	135	86	10	539	38	300	1" 1/2	1" 1/4	610	245	275	26,5
STIV 3-8	100	135	86	10	563	38	324	1" 1/2	1" 1/4	610	245	275	27
STIV 3-10	100	135	86	10	611	38	372	1" 1/2	1" 1/4	700	245	275	28
STIV 3-12	100	135	86	10	669	38	420	1" 1/2	1" 1/4	700	245	275	31
STIV 3-14	100	135	86	10	717	38	468	1" 1/2	1" 1/4	920	220	320	33
STIV 5-5	100	135	86	10	515	38	276	1" 1/2	1" 1/4	610	245	275	25,5
STIV 5-7	100	135	86	10	539	38	300	1" 1/2	1" 1/4	610	245	275	26,5
STIV 5-8	100	135	86	10	573	38	324	1" 1/2	1" 1/4	610	245	275	27
STIV 5-10	100	135	86	10	621	38	372	1" 1/2	1" 1/4	700	245	275	29
STIV 5-12 T	100	135	86	10	838	38	421	1" 1/2	1" 1/4	920	220	320	34
STIV 5-14 T	100	135	86	10	886	38	469	1" 1/2	1" 1/4	920	220	320	36
STIV 9-6	100	135	86	10	561	38	312	1" 1/2	1" 1/4	610	245	275	27
STIV 9-7 T	100	135	86	10	761	38	344	1" 1/2	1" 1/4	920	220	320	36,5
STIV 9-8 T	100	135	86	10	791	38	374	1" 1/2	1" 1/4	920	220	320	38,5

60 Hz - min⁻¹ ~ 3400

TIPO TYPE	DIMENSIONI [mm] DIMENSIONS [mm]									IMBALLO [mm] PACKING [mm]			PESO WEIGHT [kg]
	A	B	C	ØE	H	H1	H2	DNA	DNM	A	L	P	
STIV 3-5	100	135	86	10	491	38	276	1" 1/2	1" 1/4	610	245	275	26,5
STIV 3-7	100	135	86	10	549	38	300	1" 1/2	1" 1/4	610	245	275	27,5
STIV 3-8	100	135	86	10	573	38	324	1" 1/2	1" 1/4	610	245	275	28
STIV 5-5	100	135	86	10	535	38	276	1" 1/2	1" 1/4	610	245	275	27
STIV 5-7 T	100	135	86	10	539	38	300	1" 1/2	1" 1/4	610	245	275	26,5
STIV 5-8 T	100	135	86	10	563	38	324	1" 1/2	1" 1/4	610	245	275	29
STIV 5-10 T	100	135	86	10	790	38	372	1" 1/2	1" 1/4	700	245	275	34
STIV 9-5 T	100	135	86	10	531	38	282	1" 1/2	1" 1/4	920	220	320	31



APPLICATIONS



Cuore d'acciaio
Heart of steel
Cœur d'acier
Corazón de acero

NOMENCLATURA PARTI DI RICAMBIO SPARE PARTS LIST NOMENCLATURE PIÈCES DE RECHANGE NOMENCLATURA REPUESTOS

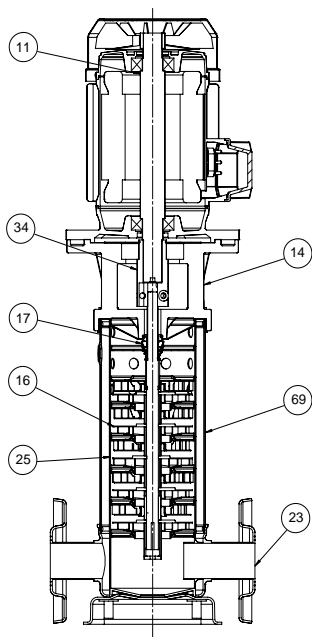

Albero con rotore – Pump shaft + rotor Arbre + rotor – Eje rotor	11
Supporto mandata – Outlet bracket Support envoyée – Soporte entrega	14
Girante – Impeller Turbine – Impulsor	16
Tenuta meccanica – Mechanical seal Garniture mécanique – Cierre mecánico	17
Giunto – Coupling Manchon – Acoplamiento	34
Corpo flangia aspirante – Suction flange body Corps bride aspirant – Cuerpo brida entrega	23
Diffusore – Diffuser Diffuseur – Difusor	25
Camicia – Cover Chemise – Camisa	69

■ ELETTRROPOMPE CENTRIFUGHE MULTISTADIO AD ASSE VERTICALE IN ACCIAIO INOX

Estremamente silenziose ed affidabili, le elettropompe centrifughe ad asse verticale multistadio della serie STVX sono state progettate per pompare liquidi puliti, senza parti abrasive, senza corpi solidi in sospensione, non esplosivi o aggressivi per i materiali della pompa.

- Temperatura del liquido fino a 35 °C per uso domestico (CEI EN 60335-2-41) o 120 °C per altri usi e temperatura ambiente fino a 40 °C
- Massima pressione di esercizio 27 bar
- Portate fino a 118 m³/h
- Prevalenze fino a 320 m.

CARATTERISTICHE COSTRUTTIVE

- Supporto motore : Ghisa G20 con trattamento anticorrosione
- Corpo pompa : Microfusione di acciaio inox AISI 304 (Ghisa G20 con trattamento cataforesi per versioni 30-45-65)
- Diffusori : Acciaio inox AISI 304
- Giranti : Acciaio inox AISI 304
- Albero : Acciaio inox AISI 304
- Boccole : Carburo di tungsteno
- Tenuta meccanica : EPDM Grafite - Carburo di silicio

■ VERTICAL CENTRIFUGAL MULTISTAGE ELECTRIC PUMPS IN STAINLESS STEEL

Extremely noiseless and reliable the vertical centrifugal multistage electric pumps of the series STVX have been designed to pump clean liquids, without abrasives and suspended solids, non-explosive or aggressive for the pump's materials.

- *Liquid temperature not higher than 35 °C for domestic use (CEI EN 60335-2-41) or 120 °C for other use, while the ambient temperature must not be higher than 40 °C*
- *Maximum working pressure is 27 bar*
- *Flow rate up to 118 m³/h*
- *Heads up to 320 m.*

TECHNICAL FEATURES

- *Motor bracket : Cast iron G20 with anti-corrosive coating*
- *Pump body : Stainless steel AISI 304 (cast iron G20 with cathoretic treatment version 30-45-65)*
- *Diffusers, Impellers & Pump Shaft : Stainless steel AISI 304*
- *Impellers: Stainless steel AISI 304*
- *Pump Shaft : Stainless steel AISI 304*
- *Bushings : Tungsten carbide*
- *Mechanical seal : EPDM Graphite - Silicon carbide*

■ ÉLECTROPOMPES CENTRIFUGES MULTISTADIO À AXE VERTICAL EN ACIER INOX

Extrêmement silencieuses et fiables, les électropompes centrifuges à axe vertical multistadio de la série STVX ont été conçues pour pomper des liquides propres, sans parties abrasives, sans corps liquides en suspension, non explosifs ou agressifs pour les matériaux de la pompe.

- Température du liquide jusqu'à 35 °C pour utilisation domestique (CEI EN 60335-2-41) ou 120 °C pour d'autres utilisations et température ambiante jusqu'à 40 °C
- Pression de service maximale 27 bars
- Plage d'utilisation jusqu'à 118 m³/h
- Hauteur manométrique jusqu'à 320 m.

CARACTERISTIQUES DE CONSTRUCTION

- Lanterne : Fonte G20 avec traitement anti-corrosion
- Corps de pompe : Moulage de précision d'acier inox AISI 304 (En fonte G20 avec traitement en cataphorèse vs 30-45-65)
- Diffuseurs, Turbine & Arbre : Acier inox AISI 304
- Turbines : Acier inox AISI 304
- Arbre : Acier inox AISI 304
- Douilles : Carbure de tungstène
- Garniture mécanique : EPDM Graphite - Carbure de silicium

■ ELECTROBOMBAS CENTRÍFUGAS MULTIETAPA DE EJE VERTICAL EN ACERO INOX

Extremadamente silenciosas y fiables, las electrobombas centrifugas multietapa de eje vertical de la serie STVX han sido proyectadas para bombear líquidos limpios sin partes abrasivas, sin cuerpos sólidos en suspensión, que no sean explosivos ni agresivos para los materiales de la bomba.

- *Temperatura del líquido hasta 35 °C para uso doméstico (CEI EN 60335-2-41) o 120 °C para otros usos y temperatura ambiente hasta 40 °C*
- *Máxima presión de ejercicio 27 bar*
- *Caudal hasta 118 m³/h*
- *Alturas hasta 320 m.*

CARACTERÍSTICAS DE CONSTRUCCIÓN

- *Soporte : Fundición gris G20 con tratamiento contra-corrosión*
- *Cuerpo de bomba : Fundición de acero inoxidable AISI 304 (Fundición gris G20 con tratamiento en cataforesis vs 30-45-65)*
- *Difusores, Rodetes & Eje : Acero Inox AISI 304*
- *Rodete : Acero Inox AISI 304*
- *Eje : Acero Inox AISI 304*
- *Bujes : Carburo de tungsteno*
- *Cierre mecánico : EPDM Grafite - Carburo de silicio*

50 Hz - min⁻¹ ~ 2900

TIPO TYPE		Potenza nominale Nominal power		Portata - Capacity																		
a	b	kW	HP	Q [m ³ /h]	0	0,32	0,64	0,96	1,29	1,61	1,93	2,25	2,57	2,89	3,21	3,54	3,86	4,18	4,50			
				Q [l/1']	0	5,36	10,71	16	21,43	26,79	32,14	37,50	42,86	48,21	53,57	58,93	64,29	69,64	75			
				Prevalenza (m C.A.) - Total head (m W.C.)																		
				H	m	74,6	74,2	73,3	72	70,4	68,4	66,1	63,5	60,3	56,6	52,3	47,3	41,6	35,3	28,7		
				Efficiency	%	0	13,2	23,7	31,9	37,9	42,8	46,8	49,8	51,9	53,1	53,4	52,5	50,1	46,2	40,8		
				P2	Kw	0,4	0,5	0,5	0,6	0,7	0,7	0,7	0,8	0,8	0,8	0,9	0,9	0,9	0,9	0,9		
				NPSH	m	1,6	1,6	1,5	1,5	1,4	1,3	1,3	1,2	1,2	1,3	1,3	1,5	1,7	2	2,3		
STVX 3-10 FM	STVX 3-10 FT	1,1	1,5	H	m	81,7	80,9	79,8	78,6	77,14	74,7	72,2	69,1	65,6	61,5	57,3	51,3	45,4	37,5	30,9		
				Efficiency	%	0	11,2	22	30	36,4	43,3	47,6	50,5	52,7	53,9	53,4	51,8	49,2	45,1	40,3		
				P2	Kw	0,4	0,5	0,5	0,6	0,7	0,7	0,7	0,8	0,8	0,8	0,8	0,9	0,9	0,9	0,9	0,9	
				NPSH	m	1,7	1,6	1,4	1,3	1,3	1,2	1,2	1,2	1,3	1,4	1,5	1,6	1,8	2	2,3		
STVX 3-11 FM	STVX 3-11 FM	1,1	1,5	H	m	88,8	88,3	87,1	85,4	83,4	80,9	78,1	74,8	70,9	66,4	61,2	55,2	48,3	40,8	32,9		
				Efficiency	%	0	13,2	23,8	32	38	43	47	50	52	53,1	53,4	52,4	49,8	45,7	40,1		
				P2	Kw	0,5	0,6	0,6	0,7	0,8	0,8	0,9	0,9	1	1	1	1	1	1	1	1	1
				NPSH	m	1,6	1,6	1,5	1,4	1,4	1,3	1,3	1,3	1,2	1,2	1,2	1,3	1,4	1,7	2	2,3	
STVX 3-12 FM	STVX 3-12 FT	1,1	1,5	H	m	104,8	104,3	103	101,2	99	96,2	93,1	89,4	84,9	79,8	73,8	66,8	58,8	50	40,7		
				Efficiency	%	0	13,2	23,6	31,8	37,8	42,8	46,8	49,8	51,8	53,1	53,4	52,6	50,2	46,4	41		
				P2	Kw	0,6	0,7	0,8	0,8	0,9	1	1	1,1	1,1	1,2	1,2	1,2	1,2	1,2	1,2	1,2	1,2
				NPSH	m	1,6	1,6	1,5	1,5	1,4	1,3	1,3	1,2	1,2	1,3	1,3	1,5	1,7	2	2,3		
STVX 3-14 FM	STVX 3-14 FT	1,5	2	H	m	119,1	118,4	117	114,8	112,1	108,9	105,2	100,9	95,8	89,8	82,9	74,9	65,7	55,6	45,1		
				Efficiency	%	0	13,2	23,7	31,9	37,9	42,9	46,9	49,9	51,9	53,1	53,4	52,5	50	46	40,5		
				P2	Kw	0,7	0,8	0,9	0,9	1	1,1	1,2	1,2	1,3	1,3	1,4	1,4	1,4	1,4	1,4	1,4	
				NPSH	m	1,6	1,6	1,5	1,4	1,4	1,3	1,3	1,2	1,2	1,3	1,3	1,5	1,7	2	2,3		
STVX 3-16 FM	STVX 3-16 FT	1,5	2	H	m	135,8	135,3	133,8	131,6	128,8	125,5	121,5	116,8	111,3	104,7	97,1	88,2	77,9	66,6	54,6		
				Efficiency	%	0	13,1	23,5	31,7	37,7	42,6	46,6	49,7	51,7	53	53,4	52,7	50,5	46,8	41,7		
				P2	Kw	0,8	0,9	1	1,1	1,2	1,3	1,4	1,4	1,5	1,6	1,6	1,6	1,6	1,6	1,6	1,6	
				NPSH	m	1,7	1,6	1,5	1,5	1,4	1,3	1,3	1,3	1,3	1,3	1,3	1,5	1,7	2	2,3		
STVX 3-18 FM	STVX 3-18 FT	2,2	3	H	m	157,6	156,9	155,1	152,5	149,1	145	140,3	134,8	128,2	120,5	111,5	101	89	75,9	61,9		
				Efficiency	%	0	13,1	23,6	31,8	37,8	42,7	46,7	49,8	51,8	53	53,4	52,6	50,3	46,5	41,3		
				P2	Kw	0,9	1	1,2	1,3	1,4	1,5	1,6	1,7	1,7	1,8	1,8	1,8	1,9	1,9	1,9	1,8	
				NPSH	m	1,6	1,6	1,5	1,5	1,4	1,3	1,3	1,3	1,2	1,3	1,3	1,5	1,7	2	2,3		
STVX 3-21 FM	STVX 3-21 FT	2,2	3	H	m	186,3	185,4	183,1	179,7	175,5	170,5	164,8	158	150	140,7	130	117,4	103	87,4	71		
				Efficiency	%	0	13,2	23,7	31,9	37,9	42,8	46,9	49,9	51,9	53,1	53,4	52,5	50	46,1	40,7		
				P2	Kw	1,1	1,2	1,4	1,5	1,6	1,7	1,8	1,9	2	2,1	2,1	2,2	2,2	2,2	2,2	2,1	
				NPSH	m	1,6	1,6	1,5	1,4	1,4	1,3	1,3	1,2	1,2	1,3	1,3	1,5	1,7	2	2,3		
STVX 3-25 FM	STVX 3-25 FT	2,2	3	H	m	219,2	218,5	216,1	212,6	208,2	202,8	196,4	188,9	180	169,4	157,2	142,8	126,3	108,1	88,8		
				Efficiency	%	0	13,1	23,5	31,7	37,7	42,6	46,6	49,6	51,7	53	53,4	52,8	50,6	47	41,9		
				P2	Kw	1,3	1,5	1,6	1,8	1,9	2,1	2,2	2,3	2,4	2,5	2,6	2,6	2,6	2,6	2,6	2,6	
				NPSH	m	1,7	1,6	1,5	1,5	1,4	1,3	1,3	1,3	1,3	1,3	1,3	1,5	1,7	2	2,3		
-	STVX 3-29 FT	3	4	H	m	248,4	247,4	244,7	240,6	235,3	229,1	221,7	213,1	202,8	190,7	176,7	160,3	141,4	120,7	98,8		
				Efficiency	%	0	13,1	23,6	31,7	37,7	42,7	46,7	49,7	51,8	53	53,4	52,7	50,4	46,7	41,5		
				P2	Kw	1,5	1,7	1,8	2	2,2	2,4	2,5	2,6	2,7	2,8	2,9	2,9	2,9	2,9	2,9	2,9	
				NPSH	m	1,7	1,6	1,5	1,5	1,4	1,3	1,3	1,3	1,3	1,3	1,3	1,5	1,7	2	2,3		
-	STVX 3-33 FT	3	4	H	m	219,2	218,5	216,1	212,6	208,2	202,8	196,4	188,9	180	169,4	157,2	142,8	126,3	108,1	88,8		
				Efficiency	%	0	13,1	23,5	31,7	37,7	42,6	46,6	49,6	51,7	53	53,4	52,8	50,6	47	41,9		
				P2	Kw	1,3	1,5	1,6	1,8	1,9	2,1	2,2	2,3	2,4	2,5	2,6	2,6	2,6	2,6	2,6	2,6	
				NPSH	m	1,7	1,6	1,5	1,5	1,4	1,3	1,3	1,3	1,3	1,3	1,3	1,5	1,7	2	2,3		

a) ~Monofase 230 V

b) ~Trifase 230/400 V

50 Hz - min⁻¹ ~ 2900

TIPO TYPE		Potenza nominale Nominal power		Portata - Capacity																		
				Q [m ³ /h]	0	0,57	1,14	1,71	2,29	2,86	3,43	4	4,57	5,14	5,71	6,29	6,86	7,43	8			
				Q [l/1']	0	9,52	19	28,57	38,10	47,62	57,14	66,67	76,19	85,71	95,24	104,76	114,29	123,81	133,33			
a	b	kW	HP	Prevalenza (m C.A.) - Total head (m W.C.)																		
STVX 6-7 FM	STVX 6-7 FT	1,1	1,5	H	m	52,5	52	51,6	50,9	49,5	47,6	45,5	43,2	40,8	38,4	35,7	32,5	28,3	23,6	18,4		
				Efficiency	%	0	18,1	31	40,5	46,9	51,5	55,1	58	60,5	62,6	64,2	64,3	64,3	64,3	57,2	49,5	
				P2	Kw	0,4	0,5	0,5	0,6	0,7	0,7	0,8	0,8	0,8	0,9	0,9	0,9	0,9	0,9	0,9	0,8	0,8
				NPSH	m	1,7	1,7	1,6	1,5	1,5	1,5	1,5	1,4	1,5	1,5	1,5	1,6	1,7	1,9	2	2,3	2,5
STVX 6-8 FM	STVX 6-8 FT	1,1	1,5	H	m	59,7	59,1	58,6	57,7	56	53,8	51,4	48,7	46	43,2	40,1	36,3	31,6	26,2	20,3		
				Efficiency	%	0	18,2	31,1	40,6	47	51,6	58,1	60,6	62,7	64,2	64,3	61,8	56,7	48,8			
				P2	Kw	0,4	0,5	0,6	0,7	0,7	0,8	0,9	0,9	0,9	1	1	1	1	0,9	0,9		
				NPSH	m	1,7	1,7	1,6	1,5	1,5	1,4	1,4	1,4	1,5	1,6	1,7	1,9	2	2,3	2,5		
STVX 6-9 FM	STVX 6-9 FT	1,1	1,5	H	m	66,8	66,1	65,5	64,4	62,4	59,9	57,1	54,1	50,9	47,8	44,3	40	34,7	28,7	22,1		
				Efficiency	%	0	18,2	31,1	40,7	47,1	51,7	55,3	58,2	60,7	62,8	64,3	64,2	61,5	56,2	48		
				P2	Kw	0,5	0,6	0,7	0,7	0,8	0,9	1	1	1	1,1	1,1	1,1	1,1	1	1		
				NPSH	m	1,7	1,7	1,6	1,5	1,5	1,4	1,4	1,4	1,5	1,6	1,7	1,8	2	2,3	2,5		
STVX 6-10 FM	STVX 6-10 FT	1,5	2	H	m	75,2	74,5	74	72,9	70,9	68,3	65,3	62	58,6	55,1	51,2	46,6	40,7	34	26,6		
				Efficiency	%	0	18,1	31	40,5	46,9	51,4	55	57,9	60,4	62,6	64,1	64,4	62,1	57,3	49,7		
				P2	Kw	0,5	0,6	0,7	0,8	0,9	1	1,1	1,2	1,2	1,2	1,2	1,2	1,2	1,2	1,2	1,2	
				NPSH	m	1,8	1,7	1,6	1,6	1,5	1,5	1,4	1,5	1,5	1,6	1,7	1,9	2,1	2,3	2,5		
STVX 6-11 FM	STVX 6-11 FT	1,5	2	H	m	82,4	81,6	81	79,8	77,5	74,5	71,2	67,5	63,8	59,9	55,6	50,6	44,1	36,7	28,6		
				Efficiency	%	0	18,2	31	40,6	47	51,5	55,1	58	60,5	62,7	64,1	64,3	61,9	57	49,2		
				P2	Kw	0,6	0,7	0,8	0,9	1	1,1	1,2	1,3	1,3	1,3	1,4	1,3	1,3	1,3	1,3	1,3	
				NPSH	m	1,8	1,7	1,6	1,5	1,5	1,4	1,4	1,4	1,5	1,6	1,7	1,9	2,1	2,3	2,5		
STVX 6-14 FM	STVX 6-14 FT	2,2	3	H	m	105,7	104,9	104,2	102,9	100,1	96,5	92,4	87,8	83,1	78,2	72,7	66,4	58,2	48,8	38,4		
				Efficiency	%	0	18,1	30,9	40,4	46,8	51,4	54,9	57,8	60,4	62,5	64	64,4	62,3	57,8	50,4		
				P2	Kw	0,8	0,9	1,1	1,2	1,3	1,5	1,6	1,7	1,7	1,8	1,8	1,8	1,7	1,7	1,7		
				NPSH	m	1,8	1,7	1,6	1,6	1,5	1,5	1,5	1,5	1,5	1,6	1,7	1,9	2,1	2,3	2,5		
STVX 6-17 FM	STVX 6-17 FT	2,2	3	H	m	127,6	126,4	125,5	123,6	120,1	115,6	110,4	104,8	99	93	86,4	78,6	68,6	57,2	44,6		
				Efficiency	%	0	18,1	31	40,5	46,9	51,5	55,1	58	60,5	62,6	64,1	64,3	62	57,2	49,4		
				P2	Kw	0,9	1,1	1,3	1,4	1,6	1,7	1,9	2	2	2,1	2,1	2,1	2,1	2	2		
				NPSH	m	1,8	1,7	1,6	1,5	1,5	1,4	1,4	1,4	1,5	1,6	1,7	1,9	2,1	2,3	2,5		
-	STVX 6-20 FT	3	4	H	m	151,8	150,7	149,9	148,1	144,4	139,3	133,5	127	120,3	113,3	105,6	96,7	85	71,6	56,6		
				Efficiency	%	0	18	30,8	40,3	46,7	51,3	54,8	57,7	60,3	62,4	64	64,5	62,5	58,2	51		
				P2	Kw	1,1	1,3	1,5	1,7	1,9	2,1	2,3	2,4	2,5	2,5	2,6	2,6	2,5	2,5	2,4		
				NPSH	m	1,8	1,7	1,6	1,6	1,5	1,5	1,5	1,5	1,5	1,6	1,7	1,9	2,1	2,3	2,5		
-	STVX 6-23 FT	3	4	H	m	173,9	172,5	171,5	169,3	164,9	158,9	152,1	144,6	136,8	128,8	119,9	109,5	96	80,6	63,4		
				Efficiency	%	0	18,1	30,9	40,4	46,8	51,3	54,9	57,8	60,3	62,5	64	64,4	62,3	57,8	50,5		
				P2	Kw	1,3	1,5	1,7	2	2,2	2,4	2,6	2,7	2,8	2,9	2,9	2,9	2,9	2,8	2,7		
				NPSH	m	1,8	1,7	1,6	1,6	1,5	1,5	1,5	1,5	1,5	1,6	1,7	1,9	2,1	2,3	2,5		
-	STVX 6-28 FT	4	5,5	H	m	214	214,8	212,4	208,1	202,4	195,9	188,7	180,7	171,8	161,5	149,6	135,7	119,6	101,2	80,7		
				Efficiency	%	0	18,5	31,7	41,3	48	52,8	56,5	59,6	62,2	64,3	65,8	66,2	64,7	60,4	53		
				P2	Kw	1,5	1,8	2,1	2,4	2,6	2,9	3,1	3,3	3,4	3,5	3,5	3,5	3,5	3,4	3,3		
				NPSH	m	1,8	1,7	1,6	1,6	1,5	1,5	1,5	1,5	1,5	1,6	1,7	1,9	2,1	2,3	2,5		
-	STVX 6-33 FT	4	5,5	H	m	251,3	252	249	243,7	236,8	228,9	220,2	210,7	200	187,8	173,7	157,4	138,4	116,6	92,5		
				Efficiency	%	0	18,5	31,8	41,4	48	52,8	56,6	59,7	62,3	64,4	65,8	66,2	64,5	60	52,4		
				P2	Kw	1,8	2,1	2,4	2,8	3,1	3,4	3,6	3,8	4	4,1	4,1	4,1	4	3,9	3,8		
				NPSH	m	1,8	1,7	1,6	1,6	1,5	1,5	1,5	1,5	1,5	1,6	1,7	1,9	2,1	2,3	2,5		

a) ~Monofase 230 V

b) ~Trifase 230/400 V ≤ 5,5Hp ~Trifase 400/690 V > 5,5Hp

50 Hz - min⁻¹ ~ 2900

TIPO TYPE		Potenza nominale Nominal power		Portata - Capacity																	
				Q [m ³ /h]	0	1,1	2,1	3,2	4,3	5,4	6,4	7,5	8,6	9,6	10,7	11,8	12,8	13,9	15		
				Q [l/1']	0	17,9	35,7	53,6	71,4	89,3	107,1	125	142,9	160,7	178,6	196,4	214,3	232,1	250		
a	b	kW	HP	Prevalenza (m C.A.) - Total head (m W.C.)																	
STVX 10-3 FM	STVX 10-3 FT	1,1	1,5	H	m	29,8	29,7	29,6	29,3	28,9	28,2	27,3	26,1	24,7	23,1	21,1	19	16,6	13,9	11,1	
				Efficiency	%	0	20	33,8	43,5	50,9	50,9	59,8	62,9	62,9	66,6	67,5	67,2	65,1	59,3	51	
				P2	Kw	0,4	0,4	0,5	0,6	0,7	0,7	0,8	0,8	0,8	0,9	0,9	0,9	0,9	0,9	0,9	0,9
				NPSH	m	2,3	2,1	2	1,9	1,8	1,8	1,8	1,8	1,8	2	2,1	2,4	2,7	3,2	3,8	
STVX 10-4 FM	STVX 10-4 FT	1,5	2	H	m	39,8	39,8	39,6	39,3	38,8	37,9	36,7	35,2	33,4	31,1	28,6	25,7	22,5	18,9	15,1	
				Efficiency	%	0	20	33,7	33,7	50,8	55,9	59,7	59,7	65,2	66,6	67,5	67,3	65,3	59,7	51,6	
				P2	Kw	0,5	0,6	0,7	0,7	0,9	1	1,1	1,1	1,2	1,2	1,2	1,2	1,2	1,2	1,2	
				NPSH	m	2,3	2,1	2	2	1,9	1,8	1,8	1,8	1,8	1,9	2	2,1	2,4	2,7	3,2	3,8
STVX 10-5 FM	STVX 10-5 FT	1,5	2	H	m	49,4	49,3	49	48,5	47,8	46,6	45	43	40,1	37,8	34,6	31	27	22,6	17,8	
				Efficiency	%	0	20	33,8	43,6	51	56	59,9	63	65,3	66,7	67,5	67,2	64,9	58,7	50,3	
				P2	Kw	0,6	0,7	0,8	1	1,1	1,2	1,3	1,4	1,5	1,5	1,5	1,5	1,5	1,5	1,5	
				NPSH	m	2,3	2,1	2	1,9	1,8	1,8	1,8	1,8	1,8	1,9	2,1	2,4	2,7	3,2	3,8	
STVX 10-6 FM	STVX 10-6 FT	2,2	3	H	m	59,9	59,9	59,7	59,2	58,4	57,1	55,4	53,2	50,4	47,1	43,2	38,9	34,1	28,8	23	
				Efficiency	%	0	19,9	33,7	43,4	50,8	55,8	59,7	62,8	65,2	66,5	67,5	67,3	65,5	59,9	51,9	
				P2	Kw	0,7	0,9	1	1,2	1,3	1,5	1,6	1,7	1,8	1,9	1,9	1,9	1,9	1,8	1,8	
				NPSH	m	2,3	2,2	2	1,9	1,9	1,8	1,8	1,8	1,9	2	2,1	2,4	2,7	3,2	3,7	
-	STVX 10-8 FT	3	4	H	m	80,4	80,4	80,3	79,8	78,8	77,3	75,1	72,2	68,5	64,2	59,1	53,3	46,9	39,8	32,1	
				Efficiency	%	0	19,9	33,6	43,3	50,6	55,7	59,5	62,6	65	66,4	67,5	67,4	65,8	60,7	53	
				P2	Kw	1	1,2	1,4	1,6	1,8	2	2,2	2,4	2,5	2,5	2,6	2,5	2,5	2,5	2,5	
				NPSH	m	2,3	2,2	2,1	2	1,9	1,8	1,8	1,9	1,9	2	2,2	2,4	2,7	3,2	3,7	
-	STVX 10-10 FT	4	5,5	H	m	101,1	101,2	101,1	100,6	99,5	97,6	95	91,5	87	81,6	75,3	68,1	60	51,1	41,5	
				Efficiency	%	0	19,8	33,5	43,2	50,5	55,6	59,4	62,5	64,9	66,4	67,4	67,4	66	61,2	53,7	
				P2	Kw	1,2	1,5	1,8	2	2,3	2,6	2,8	3	3,1	3,2	3,3	3,2	3,2	3,2	3,2	
				NPSH	m	2,3	2,2	2,1	2	1,9	1,9	1,8	1,9	1,9	2	2,2	2,4	2,8	3,2	3,7	
-	STVX 10-12 FT	4	5,5	H	m	120,8	120,9	120,7	119,9	118,5	116,2	112,9	108,6	103,1	96,6	89	80,3	70,7	60	48,5	
				Efficiency	%	0	19,9	33,5	43,2	50,6	55,7	59,5	62,6	65	66,4	67,5	67,4	65,8	60,8	53,1	
				P2	Kw	1,5	1,8	2,1	2,4	2,7	3	3,3	3,5	3,7	3,8	3,8	3,8	3,8	3,7	3,7	
				NPSH	m	2,3	2,2	2,1	2	1,9	1,9	1,8	1,9	1,9	2	2,2	2,4	2,7	3,2	3,7	
-	STVX 10-15 FT	5,5	7,5	H	m	151,1	151,2	151	150,1	148,4	145,5	141,5	136,1	129,3	121,2	111,7	100,9	88,8	75,5	61,1	
				Efficiency	%	0	19,8	33,5	43,2	50,5	55,6	59,4	62,5	64,9	66,4	67,4	67,4	66	61,2	53,7	
				P2	Kw	1,8	2,2	2,6	3	3,4	3,8	4,2	4,4	4,6	4,8	4,8	4,8	4,7	4,7	4,7	
				NPSH	m	2,3	2,2	2,1	2	1,9	1,9	1,8	1,9	1,9	1,9	2,2	2,4	2,7	3,2	3,7	
-	STVX 10-19 FT	7,5	10	H	m	191,9	192,2	192	191	189	185,5	180,4	173,7	165,3	155	143	129,4	114,1	97,2	78,9	
				Efficiency	%	0	19,8	33,5	43,2	50,5	55,6	59,4	62,5	64,9	66,4	67,4	67,4	66	61,2	53,7	
				P2	Kw	2,3	2,8	3,3	3,9	4,4	4,9	5,3	5,7	5,9	6,1	6,2	6,2	6,1	6	6	
				NPSH	m	2,3	2,2	2,1	2	1,9	1,9	1,8	1,9	1,9	2	2,2	2,4	2,7	3,2	3,7	
-	STVX 10-23 FT	7,5	10	H	m	231,5	231,6	231,2	229,8	227,1	222,6	216,3	208	197,7	185,1	170,5	154	135,5	115	93	
				Efficiency	%	0	19,9	33,5	43,2	50,6	55,7	59,5	62,6	65	66,4	67,5	67,4	65,8	60,8	53,1	
				P2	Kw	2,8	3,4	4	4,7	5,2	5,8	6,4	6,8	7,1	7,3	7,4	7,3	7,2	7,2	7,2	
				NPSH	m	2,3	2,2	2,1	2	1,9	1,8	1,8	1,9	1,9	2	2,2	2,4	2,7	3,2	3,7	
-	STVX 10-24 FT	11	15	H	m	244,1	244,8	245	244,2	242,1	238,2	232,3	224,2	213,9	201,1	186,1	168,9	149,5	128,2	105	
				Efficiency	%	0	19,7	33,4	43	50,4	55,4	59,2	62,3	64,8	66,3	67,4	67,5	66,3	62	54,9	
				P2	Kw	3	3,6	4,3	5	5,6	6,3	6,9	7,4	7,7	8	8,1	8	7,9	7,8	7,8	
				NPSH	m	2,3	2,2	2,1	2	1,9	1,9	1,9	1,9	2	2,1	2,2	2,4	2,8	3,2	3,7	

a) ~Monofase 230 V

b) ~Trifase 230/400 V ≤ 5,5Hp ~Trifase 400/690 V > 5,5Hp

50 Hz - min⁻¹ ~ 2900

TIPO TYPE		Potenza nominale Nominal power		Portata - Capacity																	
				Q [m ³ /h]	0	1,8	3,6	5,4	7,1	8,9	10,7	12,5	14,3	16,1	17,9	19,6	21,4	23,2	25		
				Q [l/1']	0	29,8	59,5	89,3	119	148,8	178,6	208,3	238,1	267,9	297,6	327,4	357,1	386,9	416,7		
a	b	kW	HP	Prevalenza (m C.A.) - Total head (m W.C.)																	
STVX 15-2 FM	STVX 15-2 FT	2,2	3	H	m	28,9	28,6	27,8	27,2	26,4	25,6	24,8	23,8	22,8	21,5	19,7	17,6	15,1	12,4	9,5	
				Efficiency	%	0	17,6	31	40,3	48,3	54,2	59	61,9	64,5	65,6	64,7	62,3	57,9	51,7	43,3	
				P2	Kw	0,7	0,8	0,9	1	1,1	1,1	1,2	1,3	1,4	1,4	1,5	1,5	1,5	1,5	1,5	1,5
				NPSH	m	0,6	0,7	0,7	0,8	0,9	1	1,1	1,2	1,4	1,7	2	2,3	2,8	3,4	4,3	
-	STVX 15-3 FT	3	4	H	m	43,6	43	41,8	40,9	39,8	38,6	37,4	36	34,5	32,5	29,9	26,7	22,9	18,9	14,6	
				Efficiency	%	0	17,6	31	40,2	48,2	54,1	58,9	61,8	64,5	65,6	64,7	62,5	58,1	52	43,9	
				P2	Kw	1,1	1,2	1,3	1,5	1,6	1,7	1,9	2	2,1	2,2	2,3	2,3	2,3	2,3	2,3	2,3
				NPSH	m	0,6	0,7	0,7	0,8	0,9	1	1,1	1,2	1,4	1,7	2	2,3	2,8	3,4	4,3	
-	STVX 15-4 FT	5,5	7,5	H	m	58,4	57,6	56,1	54,9	53,5	51,8	50,3	48,4	46,4	43,8	40,4	36,2	31,1	25,8	20	
				Efficiency	%	0	17,5	30,9	40,2	48,1	54	58,8	61,8	64,4	65,6	64,7	62,7	58,4	52,4	44,4	
				P2	Kw	1,4	1,6	1,8	2	2,2	2,3	2,5	2,7	2,8	2,9	3	3,1	3,1	3,1	3,1	3,1
				NPSH	m	0,6	0,7	0,7	0,8	0,9	1	1,1	1,2	1,4	1,7	2	2,3	2,8	3,4	4,3	
-	STVX 15-6 FT	5,5	7,5	H	m	87,7	86,5	84,5	83	80,6	78,3	76	73,3	70,4	66,9	61,9	55,4	48,5	40,3	31,6	
				Efficiency	%	0	18,3	32,3	42,8	50,5	56,6	61,2	64,5	67,1	69	68,8	66,9	63,5	57,4	49	
				P2	Kw	2	2,3	2,5	2,8	3,1	3,4	3,6	3,9	4,1	4,2	4,4	4,4	4,5	4,4	4,4	
				NPSH	m	0,6	0,7	0,7	0,8	0,9	1	1,1	1,2	1,4	1,7	2	2,3	2,8	3,4	4,3	
-	STVX 15-8 FT	7,5	10	H	m	117,2	115,5	112,9	111	107,9	104,8	101,8	98,2	94,4	89,7	83	74,4	65,2	54,3	42,7	
				Efficiency	%	0	18,2	32,3	42,8	50,5	56,6	61,1	64,4	67,1	68,9	68,8	67	63,6	57,6	49,3	
				P2	Kw	2,7	3,1	3,4	3,8	4,2	4,5	4,9	5,2	5,5	5,7	5,9	5,9	6	6	6	5,9
				NPSH	m	0,6	0,7	0,7	0,8	0,9	1	1,1	1,2	1,4	1,7	2	2,3	2,8	3,4	4,3	
-	STVX 15-10 FT	11	15	H	m	147,7	145,8	142,6	140,4	136,7	133	129,4	125,1	120,5	114,9	106,8	96,1	84,7	71,2	56,4	
				Efficiency	%	0	18,2	32,2	42,6	50,3	56,4	60,9	64,3	66,9	68,9	68,9	67,2	64,2	58,5	50,5	
				P2	Kw	3,4	3,9	4,3	4,8	5,3	5,7	6,2	6,6	7	7,3	7,5	7,7	7,7	7,7	7,6	
				NPSH	m	0,6	0,7	0,7	0,8	0,9	1	1,1	1,2	1,4	1,7	2	2,3	2,8	3,4	4,2	
-	STVX 15-11 FT	11	15	H	m	162,3	160,2	156,7	154,2	150,1	146	142,1	137,3	132,1	126	117	105,3	92,7	77,8	61,6	
				Efficiency	%	0	18,2	32,2	42,6	50,3	56,4	61	64,3	66,9	68,9	68,9	67,2	64,1	58,4	50,4	
				P2	Kw	3,7	4,3	4,7	5,3	5,8	6,3	6,8	7,3	7,7	8	8,3	8,4	8,4	8,4	8,3	
				NPSH	m	0,6	0,7	0,7	0,8	0,9	1	1,1	1,2	1,4	1,7	2	2,3	2,8	3,4	4,2	
-	STVX 15-12 FT	11	15	H	m	176,8	174,5	170,7	168	163,5	158,9	154,6	149,4	143,8	137	127,2	114,3	100,6	84,4	66,7	
				Efficiency	%	0	18,2	32,2	42,7	50,4	56,5	61	64,3	66,9	68,9	68,9	67,2	64	58,3	50,2	
				P2	Kw	4,1	4,7	5,2	5,7	6,3	6,8	7,4	7,9	8,4	8,7	9	9,1	9,2	9,2	9,1	
				NPSH	m	0,6	0,7	0,7	0,8	0,9	1	1,1	1,2	1,4	1,7	2	2,3	2,8	3,4	4,3	
-	STVX 15-13 FT	11	15	H	m	191,4	188,8	184,7	181,7	176,8	171,8	167,1	161,4	155,3	147,9	137,3	123,3	108,4	90,8	71,7	
				Efficiency	%	0	18,2	32,2	42,7	50,4	56,5	61	64,3	67	68,9	68,9	67,1	63,9	58,1	50	
				P2	Kw	4,4	5	5,6	6,2	6,8	7,4	8	8,5	9	9,4	9,7	9,8	9,9	9,9	9,8	
				NPSH	m	0,6	0,7	0,7	0,8	0,9	1	1,1	1,2	1,4	1,7	2	2,3	2,8	3,4	4,3	
-	STVX 15-14 FT	11	15	H	m	205,8	203,1	198,6	195,4	190	184,7	179,6	173,4	166,8	158,7	147,2	132,2	116,1	97,1	76,6	
				Efficiency	%	0	18,2	32,2	42,7	50,4	56,5	61	64,3	67	68,9	68,9	67,1	63,9	58	49,8	
				P2	Kw	4,7	5,4	6	6,7	7,3	7,9	8,6	9,2	9,7	10,1	10,4	10,5	10,6	10,6	10,5	
				NPSH	m	0,6	0,7	0,7	0,8	0,9	1	1,1	1,2	1,4	1,7	2	2,3	2,8	3,4	4,3	
-	STVX 15-16 FT	15	20	H	m	235,5	232,3	227,2	223,5	217,4	211,3	205,5	198,4	190,9	181,7	168,6	151,5	133,1	111,4	87,9	
				Efficiency	%	0	18,2	32,2	42,7	50,4	56,5	61	64,3	67	68,9	68,9	67,1	63,9	58,1	49,9	
				P2	Kw	5,4	6,2	6,9	7,6	8,4	9,1	9,8	10,5	11,1	11,5	11,9	12,1	12,2	12,1	12	
				NPSH	m	0,6	0,7	0,7	0,8	0,9	1	1,1	1,2	1,4	1,7	2	2,3	2,8	3,4	4,3	
-	STVX 15-17 FT	15	20	H	m	250	246,6	241,1	237,1	230,6	224,1	217,9	210,4	202,3	192,5	178,6	160,3	140,8	117,7	92,8	
				Efficiency	%	0	18,2	32,3	42,7	50,4	56,5	61	64,3	67	68,9	68,9	67,1	63,8	58	49,8	
				P2	Kw	5,8	6,6	7,3	8,1	8,9	9,6	10,4	11,1	11,8	12,2	12,6	12,8	12,9	12,8	12,7	
				NPSH	m	0,6	0,7	0,7	0,8	0,9	1	1,1	1,2	1,4	1,7	2	2,3	2,8	3,4	4,3	

a) ~Monofase 230 V b) ~Trifase 230/400 V ≤ 5,5Hp ~Trifase 400/690 V > 5,5Hp

50 Hz - min⁻¹ ~ 2900

TIPO TYPE	Potenza nominale Nominal power		Portata - Capacity																
			Q [m ³ /h]	0	3,3	6,6	9,9	13,1	16,4	19,7	23	26,3	29,6	32,9	36,1	39,4	42,7	46	
b	KW	HP	Q [l/1']	0	54,8	109,5	164,3	219	273,8	328,6	383,3	438,1	492,9	547,6	602,4	657,1	711,9	766,7	
			Prevalenza (m C.A.) - Total head (m W.C.)																
STVX 30-2 FT	5,5	7,5	H	m	48,6	47	45,5	44,9	43,9	42,8	41,6	40,4	38,7	36,9	35	32,5	29,6	26,3	22,5
			Efficiency	%	0	18,4	33,7	45,8	53,2	58,8	63,3	67	69,6	71,8	73,6	74,1	73,3	70,3	65,3
			P2	Kw	2,1	2,3	2,4	2,6	3	3,3	3,5	3,8	4	4,1	4,3	4,3	4,3	4,3	4,3
			NPSH	m	1,2	1,3	1,4	1,5	1,6	1,7	1,9	2	2,2	2,5	3	3,7	4,8	6,4	8,5
STVX 30-3-2A FT	5,5	7,5	H	m	60,2	59	57,1	56,6	55,4	53,8	51,9	49,6	47,2	44,3	40,8	36,7	32,4	27,4	21,4
			Efficiency	%	0	21,2	35,8	47,5	54,8	60	63,9	66,7	69,3	70,8	71	69,3	66,5	60,9	52,7
			P2	Kw	2,3	2,5	2,9	3,2	3,6	4	4,4	4,7	4,9	5	5,1	5,2	5,2	5,2	5,1
			NPSH	m	1,2	1,3	1,4	1,5	1,6	1,7	1,8	2	2,2	2,5	3	3,7	4,8	6,4	8,5
STVX 30-3 FT	7,5	10	H	m	72,8	70,5	68,3	67,3	65,8	64,2	62,4	60,5	58	55,3	52,4	48,7	44,4	39,3	33,6
			Efficiency	%	0	18,4	33,7	45,8	53,2	58,8	63,3	67	69,6	71,8	73,6	74,1	73,2	70,2	65,2
			P2	Kw	3,1	3,4	3,6	4	4,4	4,9	5,3	5,7	6	6,2	6,4	6,5	6,5	6,5	6,5
			NPSH	m	1,2	1,3	1,4	1,5	1,6	1,7	1,9	2	2,2	2,5	3	3,7	4,8	6,4	8,5
STVX 30-4-2A FT	7,5	10	H	m	84,4	82,4	79,8	79	77,3	75,2	72,7	69,7	66,5	62,7	58,2	52,9	47,1	40,4	32,6
			Efficiency	%	0	20,3	35,2	47	54,4	59,7	63,7	66,8	69,4	71,1	71,8	70,7	68,4	63,6	56,3
			P2	Kw	3,3	3,6	4,1	4,5	5,1	5,6	6,1	6,5	6,9	7,1	7,3	7,4	7,4	7,4	7,2
			NPSH	m	1,2	1,3	1,4	1,5	1,6	1,7	1,8	2	2,2	2,5	3	3,7	4,8	6,4	8,5
STVX 30-4 FT	11	15	H	m	97,9	94,9	92	90,8	88,9	86,9	84,6	82,2	79	75,5	71,7	66,8	61,1	54,4	46,9
			Efficiency	%	0	18,3	33,6	45,6	53,1	58,6	63,1	66,8	69,5	71,6	73,5	74,1	73,4	70,7	66,1
			P2	Kw	4,2	4,6	4,9	5,3	6	6,6	7,2	7,7	8,1	8,5	8,7	8,9	8,9	8,9	8,9
			NPSH	m	1,2	1,3	1,4	1,5	1,6	1,8	1,9	2	2,2	2,6	3	3,7	4,8	6,3	8,3
STVX 30-5-2A FT	11	15	H	m	109,7	107	103,8	102,8	100,8	98,3	95,4	91,9	88	83,4	78	71,5	64,4	56,1	46,6
			Efficiency	%	0	19,8	34,7	46,5	53,9	59,3	63,5	66,6	69,2	71,1	72,2	71,7	69,9	65,9	59,7
			P2	Kw	4,4	4,9	5,4	5,9	6,7	7,4	8,1	8,6	9,1	9,5	9,7	9,8	9,9	9,9	9,8
			NPSH	m	1,2	1,3	1,4	1,5	1,6	1,8	1,9	2	2,2	2,6	3	3,7	4,8	6,3	8,3
STVX 30-5 FT	15	20	H	m	122,4	118,6	114,9	113,4	111,1	108,5	105,7	102,6	98,6	94,2	89,5	83,3	76,2	67,8	58,4
			Efficiency	%	0	18,3	33,6	45,6	53,1	58,6	63,2	66,8	69,5	71,6	73,5	74,1	73,4	70,7	66,1
			P2	Kw	5,2	5,8	6,1	6,7	7,5	8,3	9	9,6	10,2	10,6	10,9	11,1	11,1	11,2	11,1
			NPSH	m	1,2	1,3	1,4	1,5	1,6	1,8	1,9	2	2,2	2,6	3	3,7	4,8	6,3	8,3
STVX 30-6-2A FT	15	20	H	m	134,1	130,7	126,7	125,4	122,9	119,9	116,4	112,2	107,6	102,1	95,7	88	79,4	69,4	58
			Efficiency	%	0	19,5	34,5	46,4	53,8	59,2	63,4	66,7	69,3	71,2	72,4	72,1	70,5	66,7	60,8
			P2	Kw	5,4	6	6,6	7,3	8,2	9,1	9,9	10,5	11,1	11,5	11,8	12	12,1	12,1	12
			NPSH	m	1,2	1,3	1,4	1,5	1,6	1,8	1,9	2	2,2	2,6	3	3,7	4,8	6,3	8,3
STVX 30-6 FT	15	20	H	m	146,4	141,8	137,4	135,6	132,7	129,5	126,1	122,3	117,4	112,2	106,4	99	90,4	80,3	69
			Efficiency	%	0	18,4	33,7	45,7	53,2	58,7	63,2	66,9	69,5	71,7	73,6	74,1	73,4	70,5	65,7
			P2	Kw	6,3	6,9	7,3	8	8,9	9,9	10,7	11,5	12,1	12,6	12,9	13,2	13,2	13,2	13,2
			NPSH	m	1,2	1,3	1,4	1,5	1,6	1,8	1,9	2	2,2	2,6	3	3,7	4,8	6,3	8,4
STVX 30-7-2A FT	15	20	H	m	158,1	153,9	149,1	147,5	144,4	140,8	136,6	131,8	126,3	119,9	112,5	103,5	93,5	81,8	68,4
			Efficiency	%	0	19,3	34,4	46,3	53,7	59,1	63,4	66,8	69,4	71,3	72,6	72,4	70,9	67,1	61,2
			P2	Kw	6,5	7,1	7,8	8,6	9,6	10,7	11,6	12,4	13	13,5	13,9	14,1	14,2	14,2	14
			NPSH	m	1,2	1,3	1,4	1,5	1,6	1,8	1,9	2	2,2	2,6	3	3,7	4,8	6,3	8,4
STVX 30-7 FT	18,5	25	H	m	170,8	165,4	160,3	158,2	154,8	151,1	147,1	142,6	137	130,8	124,1	115,5	105,5	93,7	80,5
			Efficiency	%	0	18,4	33,7	45,7	53,2	58,7	63,2	66,9	69,5	71,7	73,6	74,1	73,4	70,5	65,7
			P2	Kw	7,3	8,1	8,5	9,3	10,4	11,5	12,5	13,4	14,1	14,7	15,1	15,3	15,4	15,5	15,4
			NPSH	m	1,2	1,3	1,4	1,5	1,6	1,8	1,9	2	2,2	2,6	3	3,7	4,8	6,3	8,4

b) ~Trifase 230/400 V ≤ 5,5Hp

~Trifase 400/690 V > 5,5Hp

50 Hz - min⁻¹ ~ 2900

TIPO TYPE	Potenza nominale Nominal power		Portata - Capacity																
			Q [m ³ /h]	0	3,3	6,6	9,9	13,1	16,4	19,7	23	26,3	29,6	32,9	36,1	39,4	42,7	46	
b	kW	HP	Q [l/1']	0	54,8	109,5	164,3	219	273,8	328,6	383,3	438,1	492,9	547,6	602,4	657,1	711,9	766,7	
			Prevalenza (m C.A.) - Total head (m W.C.)																
STVX 30-8-2A FT	18,5	25	H	m	182,5	177,5	172	170,1	166,5	162,3	157,6	152,2	145,8	138,6	130,3	120	108,5	95,2	80
			Efficiency	%	0	19,2	34,3	46,2	53,7	59,1	63,4	66,8	69,4	71,4	72,8	72,6	71,2	67,6	61,8
			P2	Kw	7,5	8,3	9	9,9	11,1	12,3	13,3	14,3	15	15,6	16	16,3	16,4	16,4	16,2
			NPSH	m	1,2	1,3	1,4	1,5	1,6	1,8	1,9	2	2,2	2,6	3	3,7	4,8	6,3	8,4
STVX 30-8 FT	18,5	25	H	m	194,7	188,5	182,6	180,1	176,2	171,9	167,2	162,1	155,6	148,5	140,8	130,9	119,4	105,9	90,8
			Efficiency	%	0	18,4	33,7	45,7	53,2	58,7	63,3	67	69,6	71,8	73,6	74,1	73,3	70,4	65,5
			P2	Kw	8,3	9,2	9,7	10,6	11,9	13,1	14,2	15,2	16	16,7	17,1	17,4	17,5	17,5	17,4
			NPSH	m	1,2	1,3	1,4	1,5	1,6	1,7	1,9	2	2,2	2,5	3	3,7	4,8	6,3	8,4
STVX 30-9-2A FT	22	30	H	m	208,5	202,8	196,7	194,7	190,8	186,4	181,3	175,4	168,4	160,4	151,2	139,9	127,1	112,1	95,2
			Efficiency	%	0	19	34,1	46	53,5	58,9	63,2	66,7	69,3	71,3	72,8	72,9	71,7	68,4	63,1
			P2	Kw	8,6	9,5	10,3	11,4	12,8	14,2	15,4	16,5	17,4	18,1	18,6	18,9	19	19,1	18,9
			NPSH	m	1,3	1,3	1,4	1,5	1,6	1,8	1,9	2	2,2	2,6	3	3,7	4,7	6,2	8,3
STVX 30-9 FT	22	30	H	m	220,9	214,1	207,6	205	200,8	196,2	191,2	185,6	178,5	170,6	162,1	151,2	138,3	123,2	106,5
			Efficiency	%	0	18,3	33,6	45,6	53	58,6	63,1	66,8	69,4	71,6	73,5	74,1	73,5	70,8	66,3
			P2	Kw	9,5	10,5	11,1	12,1	13,6	15	16,3	17,4	18,4	19,2	19,7	20,1	20,2	20,2	20,1
			NPSH	m	1,3	1,3	1,4	1,5	1,6	1,8	1,9	2	2,2	2,6	3	3,7	4,7	6,2	8,3
STVX 30-10-2A FT	22	30	H	m	232,7	226,3	219,4	217,1	212,7	207,7	202	195,4	187,6	178,7	168,6	156	141,7	125	106,3
			Efficiency	%	0	19	34,1	46	53,4	58,9	63,3	66,7	69,3	71,3	72,9	73	71,8	68,6	63,3
			P2	Kw	9,7	10,7	11,5	12,7	14,3	15,8	17,2	18,4	19,4	20,2	20,7	21	21,2	21,2	21
			NPSH	m	1,3	1,3	1,4	1,5	1,6	1,8	1,9	2	2,2	2,6	3	3,7	4,8	6,2	8,3
STVX 30-10 FT	30	40	H	m	246,4	238,9	231,7	228,9	224,4	219,5	214	208	200,2	191,6	182,2	170,2	155,9	139,2	120,7
			Efficiency	%	0	18,3	33,5	45,5	53	58,5	63	66,7	69,4	71,5	73,5	74,1	73,6	71	66,7
			P2	Kw	10,6	11,7	12,4	13,5	15,2	16,8	18,2	19,5	20,7	21,6	22,2	22,6	22,8	22,8	22,7
			NPSH	m	1,3	1,3	1,4	1,5	1,7	1,8	1,9	2	2,2	2,6	3	3,7	4,7	6,2	8,2
STVX 30-11-2A FT	30	40	H	m	258,3	251,2	243,6	241,1	236,5	231,1	225,1	218	209,6	199,9	188,9	175,3	159,5	141,3	120,7
			Efficiency	%	0	18,9	34	45,9	53,3	58,8	63,2	66,6	69,3	71,3	72,9	73,1	72,1	69,1	64
			P2	Kw	10,8	11,9	12,8	14,1	15,9	17,6	19,1	20,5	21,7	22,6	23,2	23,6	23,8	23,8	23,6
			NPSH	m	1,3	1,3	1,4	1,5	1,7	1,8	1,9	2	2,2	2,6	3	3,7	4,7	6,2	8,2
STVX 30-11 FT	30	40	H	m	270,8	262,6	254,6	251,5	246,6	241,1	235,1	228,4	219,8	210,3	199,9	186,7	171	152,6	132,2
			Efficiency	%	0	18,3	33,5	45,5	53	58,5	63	66,7	69,4	71,5	73,5	74,1	73,5	71	66,6
			P2	Kw	11,6	12,9	13,6	14,8	16,7	18,4	20	21,5	22,7	23,7	24,4	24,8	25	25	24,9
			NPSH	m	1,3	1,3	1,4	1,5	1,6	1,8	1,9	2	2,2	2,6	3	3,7	4,7	6,2	8,2
STVX 30-12-2A FT	30	40	H	m	282,7	274,9	266,5	263,7	258,6	252,7	246	238,4	229,1	218,5	206,5	191,7	174,5	154,6	132,2
			Efficiency	%	0	18,8	33,9	45,9	53,3	58,8	63,2	66,6	69,3	71,3	73	73,2	72,2	69,2	64,2
			P2	Kw	11,8	13,1	14,1	15,4	17,4	19,2	20,9	22,4	23,7	24,7	25,3	25,8	26	26	25,8
			NPSH	m	1,3	1,3	1,4	1,5	1,6	1,8	1,9	2	2,2	2,6	3	3,7	4,7	6,2	8,2
STVX 30-12 FT	30	40	H	m	295,2	286,2	277,5	274,1	268,6	262,6	256	248,7	239,3	228,8	217,5	203	185,9	165,8	143,5
			Efficiency	%	0	18,3	33,5	45,5	53	58,5	63	66,7	69,4	71,5	73,5	74,1	73,5	70,9	66,5
			P2	Kw	12,7	14	14,8	16,2	18,1	20,1	21,8	23,4	24,7	25,8	26,5	27	27,2	27,2	27
			NPSH	m	1,3	1,3	1,4	1,5	1,6	1,8	1,9	2	2,2	2,6	3	3,7	4,7	6,2	8,2
STVX 30-13-2A FT	30	40	H	m	307	298,4	289,4	286,2	280,6	274,2	266,9	258,6	248,5	237	224,1	208	189,4	167,7	143,4
			Efficiency	%	0	18,8	33,9	45,9	53,3	58,8	63,2	66,7	69,3	71,4	73	73,3	72,3	69,3	64,3
			P2	Kw	12,9	14,2	15,3	16,8	18,8	20,9	22,7	24,3	25,7	26,8	27,5	28	28,1	28,2	28
			NPSH	m	1,3	1,3	1,4	1,5	1,6	1,8	1,9	2	2,2	2,6	3	3,7	4,7	6,2	8,2
STVX 30-13 FT	30	40	H	m	319,6	309,7	300,3	296,6	290,6	284	276,8	268,9	258,6	247,3	235	219,3	200,7	178,9	154,8
			Efficiency	%	0	18,3	33,5	45,5	53	58,5	63,1	66,7	69,4	71,6	73,5	74,1	73,5	70,9	66,4
			P2	Kw	13,7	15,2	16	17,5	19,6	21,7	23,6	25,2	26,7	27,8	28,6	29,1	29,3	29,4	29,2
			NPSH	m	1,3	1,3	1,4	1,5	1,6	1,8	1,9	2	2,2	2,6	3	3,7	4,7	6,2	8,3

b) ~Trifase 230/400 V ≤ 5,5Hp

~Trifase 400/690 V > 5,5Hp

50 Hz - min⁻¹ ~ 2900

TIPO TYPE	Potenza nominale Nominal power		Portata - Capacity																
			Q [m ³ /h]																
			0	5	10	15	20	25	30	35	40	45	50	55	60	65	70		
			Q [l/1']																
			Prevalenza (m C.A.) - Total head (m W.C.)																
b	kW	HP																	
STVX 45-2 FT	7,5	10	H	m	48,6	48,1	48,1	47,6	46,5	45,3	44,1	42,9	41,3	39,2	36,5	33,5	30,3	26,5	22
			Efficiency	%	0	19	33,8	46	55,6	62,5	67,5	72	74,8	76,3	76,4	75	72,7	67,8	60,6
			P2	Kw	3,3	3,5	3,9	4,2	4,6	4,9	5,3	5,7	6	6,3	6,5	6,7	6,8	6,9	6,9
			NPSH	m	0,6	0,6	0,6	0,7	0,9	1,2	1,6	2,1	2,7	3,4	4,1	5,1	6,2	7,6	9,3
STVX 45-3-2A FT	11	15	H	m	63,2	62,5	62,4	62	61	59,6	57,9	56	53,2	49,8	45,8	41,1	35,7	29,7	22,8
			Efficiency	%	0	20,2	36,2	48,4	57	63	67,3	70,7	72,5	73,4	72,3	69,8	65,5	58,7	48,7
			P2	Kw	3,9	4,2	4,7	5,2	5,8	6,4	7	7,5	8	8,3	8,6	8,8	8,9	9	8,9
			NPSH	m	0,6	0,6	0,6	0,7	0,9	1,2	1,6	2,1	2,7	3,4	4,2	5	6,1	7,5	9,2
STVX 45-3 FT	11	15	H	m	73,4	72,7	72,8	72,1	70,5	68,8	67,1	65,3	63,1	59,9	56	51,5	46,8	41,1	34,4
			Efficiency	%	0	18,9	33,7	45,9	55,4	62,3	67,4	71,8	74,7	76,3	76,4	75,2	73	68,4	61,6
			P2	Kw	5	5,3	5,9	6,4	6,9	7,5	8,1	8,7	9,2	9,6	10	10,3	10,5	10,6	10,6
			NPSH	m	0,6	0,6	0,6	0,7	0,9	1,2	1,6	2,1	2,7	3,4	4,2	5,1	6,2	7,5	9,2
STVX 45-4-2A FT	15	20	H	m	87,6	86,6	86,6	85,9	84,3	82,3	80	77,5	73,9	69,5	64,1	57,9	50,9	43	33,9
			Efficiency	%	0	19,9	35,5	47,7	56,6	62,8	67,4	71,1	73,1	74,2	73,4	71,2	67,5	61,3	52,1
			P2	Kw	5,6	6	6,6	7,4	8,1	8,9	9,7	10,4	11	11,5	11,9	12,2	12,3	12,4	12,4
			NPSH	m	0,6	0,6	0,6	0,7	0,9	1,2	1,6	2,1	2,7	3,4	4,2	5	6,2	7,5	9,2
STVX 45-4 FT	15	20	H	m	97,8	96,8	96,9	95,9	93,8	91,4	89,1	86,7	83,7	79,5	74,2	68,2	61,9	54,2	45,3
			Efficiency	%	0	18,9	33,7	45,9	55,5	62,4	67,4	71,9	74,7	76,3	76,4	75,1	72,9	68,3	61,3
			P2	Kw	6,6	7	7,8	8,5	9,2	10	10,8	11,5	12,2	12,8	13,2	13,6	13,9	14,1	14,1
			NPSH	m	0,6	0,6	0,6	0,7	0,9	1,2	1,6	2,1	2,7	3,4	4,2	5,1	6,2	7,5	9,2
STVX 45-5-2A FT	18,5	25	H	m	111,9	110,7	110,6	109,7	107,6	104,9	102	98,9	94,6	89	82,4	74,6	66	56,2	44,8
			Efficiency	%	0	19,7	35,1	47,3	56,4	62,8	67,4	71,3	73,5	74,7	74	72	68,6	62,7	53,9
			P2	Kw	7,2	7,7	8,6	9,5	10,4	11,4	12,4	13,2	14	14,6	15,2	15,5	15,7	15,9	15,8
			NPSH	m	0,6	0,6	0,6	0,7	0,9	1,2	1,6	2,1	2,7	3,4	4,2	5,1	6,2	7,5	9,2
STVX 45-5 FT	18,5	25	H	m	122	120,8	120,9	119,6	117	113,9	111	108	104,3	99	92,4	84,9	77	67,4	56,2
			Efficiency	%	0	18,9	33,7	45,9	55,5	62,4	67,4	71,9	74,7	76,3	76,4	75,1	72,9	68,2	61,2
			P2	Kw	8,2	8,7	9,7	10,6	11,5	12,4	13,5	14,3	15,2	15,9	16,5	16,9	17,3	17,5	17,5
			NPSH	m	0,6	0,6	0,6	0,7	0,9	1,2	1,6	2,1	2,7	3,4	4,1	5,1	6,2	7,5	9,2

b) ~Trifase 230/400 V ≤ 5,5Hp

~Trifase 400/690 V > 5,5Hp

50 Hz - min⁻¹ ~ 2900

TIPO TYPE	Potenza nominale Nominal power		Portata - Capacity																
			Q [m ³ /h]		0	5	10	15	20	25	30	35	40	45	50	55	60	65	70
			Q [l/1']		0	83,3	166,7	250	333,3	416,7	500	583,3	666,7	750	833,3	916,7	1000	1083,3	1166,7
b	kW	HP	Prevalenza (m C.A.) - Total head (m W.C.)																
STVX 45-6-2A FT	22	30	H	m	137,3	135,8	135,9	134,9	132,3	129,1	125,8	122,2	117,3	110,8	102,9	93,8	83,6	72	58,5
			Efficiency	%	0	19,5	34,7	46,9	56,1	62,6	67,3	71,2	73,6	75	74,5	72,8	69,7	64,3	56,3
			P2	Kw	9	9,5	10,7	11,8	12,9	14,1	15,3	16,4	17,4	18,1	18,8	19,3	19,6	19,8	19,8
			NPSH	m	0,6	0,6	0,6	0,7	0,9	1,2	1,6	2,1	2,7	3,4	4,2	5	6,1	7,5	9,2
STVX 45-6 FT	22	30	H	m	147,5	146,1	146,4	145	142	138,4	135,1	131,6	127,2	121	113,3	104,3	94,8	83,5	70,2
			Efficiency	%	0	18,8	33,6	45,8	55,3	62,2	67,3	71,7	74,6	76,3	76,4	75,2	73,2	68,7	62,1
			P2	Kw	10	10,6	11,8	13	14	15,1	16,4	17,5	18,6	19,4	20,2	20,8	21,2	21,5	21,5
			NPSH	m	0,6	0,6	0,6	0,7	0,9	1,2	1,6	2,1	2,7	3,4	4,2	5	6,1	7,5	9,2
STVX 45-7-2A FT	30	40	H	m	162,4	160,7	161	159,8	156,8	153,1	149,3	145,1	139,6	132,2	123,1	112,5	100,8	87,4	71,7
			Efficiency	%	0	19,3	34,5	46,6	55,9	62,4	67,2	71,2	73,7	75,2	74,8	73,3	70,4	65,4	57,7
			P2	Kw	10,7	11,4	12,7	14	15,3	16,7	18,2	19,4	20,6	21,6	22,4	23	23,4	23,7	23,7
			NPSH	m	0,6	0,6	0,6	0,7	0,9	1,2	1,6	2,1	2,7	3,4	4,2	5	6,1	7,5	9,1
STVX 45-7 FT	30	40	H	m	172,8	171,1	171,5	170	166,5	162,5	158,7	154,6	149,7	142,6	133,6	123,3	112,2	99,1	83,6
			Efficiency	%	0	18,8	33,6	45,7	55,3	62,2	67,2	71,6	74,5	76,3	76,4	75,3	73,3	69,1	62,6
			P2	Kw	11,7	12,4	13,9	15,2	16,4	17,8	19,3	20,6	21,9	22,9	23,8	24,5	25	25,4	25,5
			NPSH	m	0,6	0,6	0,6	0,7	0,9	1,2	1,6	2,1	2,7	3,4	4,2	5	6,1	7,5	9,1
STVX 45-8-2A FT	30	40	H	m	186,9	184,9	185,2	183,8	180,3	175,9	171,5	166,8	160,5	152,1	141,6	129,5	116,2	100,9	83
			Efficiency	%	0	19,3	34,4	46,5	55,8	62,4	67,2	71,3	73,8	75,3	75	73,5	70,7	65,7	58,2
			P2	Kw	12,3	13,1	14,7	16,1	17,6	19,2	20,9	22,3	23,7	24,8	25,7	26,4	26,8	27,2	27,2
			NPSH	m	0,6	0,6	0,6	0,7	0,9	1,2	1,6	2,1	2,7	3,4	4,2	5	6,1	7,5	9,1
STVX 45-8 FT	30	40	H	m	197,2	195,3	195,7	194	189,9	185,3	180,9	176,2	170,5	162,3	152	140,2	127,5	112,5	94,8
			Efficiency	%	0	18,8	33,6	45,7	55,3	62,2	67,2	71,7	74,6	76,3	76,4	75,3	73,2	68,9	62,4
			P2	Kw	13,4	14,2	15,9	17,3	18,7	20,3	22	23,4	24,9	26,1	27,1	27,9	28,5	28,9	29
			NPSH	m	0,6	0,6	0,6	0,7	0,9	1,2	1,6	2,1	2,7	3,4	4,2	5	6,1	7,5	9,1
STVX 45-9-2A FT	37	50	H	m	211,3	209,1	209,5	207,8	203,7	198,8	193,8	188,5	181,5	172	160,2	146,6	131,7	114,5	94,3
			Efficiency	%	0	19,2	34,3	46,5	55,8	62,4	67,2	71,4	73,9	75,4	75,2	73,7	71	66	58,5
			P2	Kw	14	14,9	16,6	18,3	19,9	21,7	23,6	25,2	26,7	28	29	29,8	30,3	30,7	30,7
			NPSH	m	0,6	0,6	0,6	0,7	0,9	1,2	1,6	2,1	2,7	3,4	4,2	5	6,1	7,5	9,1
STVX 45-9 FT	37	50	H	m	221,6	219,5	219,9	218	213,4	208,1	203,1	197,9	191,4	182,2	170,6	157,3	143	126,1	106,1
			Efficiency	%	0	18,8	33,6	45,7	55,3	62,2	67,2	71,7	74,6	76,3	76,4	75,3	73,2	68,9	62,3
			P2	Kw	15	15,9	17,8	19,5	21	22,8	24,7	26,3	28	29,3	30,4	31,3	31,9	32,4	32,5
			NPSH	m	0,6	0,6	0,6	0,7	0,9	1,2	1,6	2,1	2,7	3,4	4,2	5	6,1	7,5	9,2
STVX 45-10-2A FT	37	50	H	m	235,7	233,2	233,6	231,6	227	221,4	215,9	209,9	202,1	191,5	178,5	163,4	146,9	127,7	105,3
			Efficiency	%	0	19,2	34,3	46,4	55,8	62,4	67,3	71,4	74	75,5	75,3	73,8	71,2	66,2	58,7
			P2	Kw	15,6	16,6	18,6	20,4	22,2	24,2	26,2	28	29,8	31,1	32,3	33,2	33,7	34,2	34,2
			NPSH	m	0,6	0,6	0,6	0,7	0,9	1,2	1,6	2,1	2,7	3,4	4,2	5	6,1	7,5	9,2
STVX 45-10 FT	37	50	H	m	245,9	243,5	244,0	241,7	236,6	230,7	225,1	219,3	212,1	201,7	188,8	174,0	158,1	139,2	117,0
			Efficiency	%	0,0	18,8	33,6	45,8	55,3	62,2	67,3	71,7	74,6	76,3	76,4	75,2	73,2	68,8	62,1
			P2	kW	16,6	17,7	19,7	21,6	23,3	25,2	27,4	29,2	31,0	32,4	33,7	34,6	35,3	35,8	35,9
			NPSH	m	0,6	0,6	0,6	0,7	0,9	1,2	1,6	2,1	2,7	3,4	4,2	5,0	6,1	7,5	9,2

b) ~Trifase 230/400 V ≤ 5,5Hp

~Trifase 400/690 V > 5,5Hp

50 Hz - min⁻¹ ~ 2900

TIPO TYPE	Potenza nominale Nominal power		Portata - Capacity																
			Q [m ³ /h]	0	6,3	12,6	18,9	25,1	31,4	37,7	44	50,3	56,6	62,9	69,1	75,4	81,7	88	
			Q [l/1']	0	104,8	209,5	314,3	419	523,8	628,6	733,3	838,1	942,9	1047,6	1152,4	1257,1	1361,9	1466,7	
b	kW	HP	Prevalenza (m C.A.) - Total head (m W.C.)																
STVX 65-2 FT	11	15	H	m	56,3	55,7	54,6	53,6	52,3	50,5	49,3	48	46,7	45,5	44,1	42,1	39,7	36,5	32,5
			Efficiency	%	0	15	28,2	39,7	49,2	57,1	63,7	68,2	71,7	74,3	76,7	78,3	78,6	76,4	72,2
			P2	Kw	6,1	6,3	6,6	6,9	7,3	7,6	7,9	8,4	8,9	9,4	9,8	10,1	10,4	10,6	10,8
			NPSH	m	1,3	1,4	1,4	1,5	1,6	1,7	1,8	2	2,3	2,7	3,4	4,3	5,5	7,7	11,1
STVX 65-3-2A FT	15	20	H	m	67,5	66,1	65,1	65,1	64,6	63	61,5	59,9	58	55,6	52,3	48,3	44	38,6	32,2
			Efficiency	%	0	16,9	31,8	44,4	53,7	60,6	65,7	69,6	72,9	76,1	77,2	76,8	74,7	69,9	62,7
			P2	Kw	6,4	6,7	7	7,5	8,2	8,9	9,6	10,3	10,9	11,3	11,6	11,9	12,1	12,3	12,3
			NPSH	m	1,3	1,4	1,4	1,5	1,6	1,7	1,8	2	2,3	2,7	3,4	4,3	5,5	7,7	11,1
STVX 65-3 FT	18,5	25	H	m	84,4	83,4	81,8	80,2	78,3	75,5	73,7	71,8	69,9	68	65,9	62,9	59,3	54,4	48,4
			Efficiency	%	0	15	28,2	39,7	49,2	57,1	63,8	68,2	71,7	74,4	76,8	78,3	78,6	76,3	72
			P2	Kw	9,2	9,5	9,9	10,4	10,9	11,3	11,9	12,6	13,3	14,1	14,7	15,1	15,5	15,9	16,1
			NPSH	m	1,3	1,4	1,4	1,5	1,6	1,7	1,8	2	2,3	2,7	3,4	4,3	5,6	7,7	11,2
STVX 65-4-2A FT	18,5	25	H	m	95,3	93,5	92	91,4	90,2	87,7	85,6	83,3	80,7	77,7	73,6	68,6	63	55,9	47,4
			Efficiency	%	0	16,4	30,7	43	52,4	59,6	65,2	69,3	72,7	75,6	77,1	77,2	75,7	71,6	64,8
			P2	Kw	9,4	9,8	10,3	10,9	11,8	12,6	13,5	14,4	15,2	15,8	16,3	16,7	17,1	17,4	17,5
			NPSH	m	1,3	1,4	1,4	1,5	1,6	1,7	1,8	2	2,3	2,7	3,4	4,3	5,6	7,8	11,2
STVX 65-4 FT	22	30	H	m	113,3	112	109,8	107,8	105,3	101,7	99,2	96,8	94,2	91,7	89	85	80,4	73,9	66,3
			Efficiency	%	0	15	28,1	39,6	49	57	63,6	68,1	71,6	74,3	76,7	78,2	78,7	76,5	72,7
			P2	Kw	12,4	12,8	13,4	14	14,7	15,3	16	17	18	19	19,9	20,5	21	21,5	21,9
			NPSH	m	1,3	1,4	1,4	1,5	1,6	1,7	1,9	2	2,3	2,7	3,4	4,3	5,5	7,6	11
STVX 65-5-2A FT	30	40	H	m	125,1	123	121	120	118,4	115	112,5	109,7	106,5	103,1	98,5	92,6	86,1	77,5	67,7
			Efficiency	%	0	15,9	29,9	42	51,3	58,8	64,6	68,8	72,2	75,1	76,9	77,5	76,7	73,5	68,3
			P2	Kw	12,7	13,2	13,9	14,7	15,8	16,8	17,9	19,1	20,2	21,2	21,9	22,5	23,1	23,5	23,8
			NPSH	m	1,4	1,4	1,4	1,5	1,6	1,7	1,9	2,1	2,3	2,8	3,4	4,3	5,5	7,5	10,8
STVX 65-5 FT	30	40	H	m	142,1	140,5	137,9	135,3	132,3	127,7	124,7	121,7	118,5	115,5	112,2	107,2	101,5	93,5	84,1
			Efficiency	%	0	15	28,1	39,5	49	56,9	63,5	68	71,5	74,2	76,6	78,2	78,7	76,7	73
			P2	Kw	15,5	16,1	16,8	17,6	18,5	19,2	20,2	21,4	22,7	24	25,1	25,8	26,5	27,1	27,6
			NPSH	m	1,4	1,4	1,4	1,5	1,6	1,7	1,9	2,1	2,3	2,8	3,4	4,3	5,5	7,5	10,9
STVX 65-6-2A FT	30	40	H	m	153,2	150,8	148,3	146,7	144,4	140,2	136,9	133,5	129,7	125,6	120,3	113,4	105,7	95,5	83,7
			Efficiency	%	0	15,8	29,6	41,5	50,9	58,4	64,5	68,7	72,1	75	76,9	77,6	77	73,9	68,9
			P2	Kw	15,8	16,4	17,2	18,1	19,4	20,5	21,8	23,3	24,6	25,8	26,8	27,5	28,2	28,7	29,1
			NPSH	m	1,4	1,4	1,4	1,5	1,6	1,7	1,9	2,1	2,3	2,7	3,4	4,3	5,5	7,5	10,9
STVX 65-6 FT	37	50	H	m	170,2	168,3	165,1	162	158,3	152,8	149,2	145,5	141,7	138	134	128,1	121,2	111,5	100,2
			Efficiency	%	0	15	28,1	39,6	49	56,9	63,6	68	71,6	74,3	76,6	78,2	78,7	76,6	72,8
			P2	Kw	18,6	19,2	20,1	21	22,1	23	24,1	25,6	27,1	28,7	30	30,8	31,6	32,4	33
			NPSH	m	1,4	1,4	1,4	1,5	1,6	1,7	1,9	2	2,3	2,7	3,4	4,3	5,5	7,6	10,9
STVX 65-7-2A FT	37	50	H	m	181,2	178,5	175,4	173,4	170,4	165,2	161,4	157,3	152,8	148,1	142,1	134,2	125,3	113,4	99,6
			Efficiency	%	0	15,6	29,4	41,3	50,7	58,2	64,4	68,6	72,1	74,9	76,8	77,7	77,3	74,3	69,4
			P2	Kw	18,8	19,5	20,5	21,6	23	24,3	25,8	27,5	29,1	30,5	31,7	32,5	33,3	34	34,4
			NPSH	m	1,4	1,4	1,4	1,5	1,6	1,7	1,9	2	2,3	2,7	3,4	4,3	5,5	7,6	10,9

b) ~Trifase 230/400 V ≤ 5,5Hp

~Trifase 400/690 V > 5,5Hp

50 Hz - min⁻¹ ~ 2900

TIPO TYPE	Potenza nominale Nominal power		Portata - Capacity																
			Q [m ³ /h]	0	8,4	16,9	25,3	33,7	42,1	50,6	59	67,4	75,9	84,3	92,7	101,1	109,6	118	
b	KW	HP	Q [l/1']	0	140,5	281	421,4	561,9	702,4	842,9	983,3	1123,8	1264,3	1404,8	1545,2	1685,7	1826,2	1966,7	
			Prevalenza (m C.A.) - Total head (m W.C.)																
STVX 95-1 1A FT	5,5	7,5	H	m	22,2	22	21,6	21,4	21,4	21,2	20,8	20,2	19,3	18,1	16,5	14,5	12,3	9,6	6,7
			Efficiency	%	0	18,5	34,8	47,6	57,4	64,3	69,2	73	76,4	78,9	77,7	73,7	67	56,7	42,9
			P2	Kw	2,6	2,7	2,8	3,1	3,4	3,8	4,1	4,4	4,6	4,7	4,9	5	5	5,1	5
			Npsh	m	1,6	1,6	1,6	1,6	1,7	1,8	1,9	2,2	2,5	3,1	3,8	4,8	6,1	7,8	11
STVX 95-1 FT	7,5	10	H	m	30,7	30,1	29,7	29,3	28,6	27,8	26,7	25,6	24,6	23,6	22,4	20,8	18,9	16,6	13,6
			Efficiency	%	0	15,7	29,9	42	52,9	61,5	67,8	72,1	74,8	77,5	79,2	79	76,1	70,9	62
			P2	Kw	4,4	4,4	4,6	4,8	5	5,2	5,4	5,7	6	6,3	6,5	6,7	6,8	7	7,1
			Npsh	m	1,6	1,6	1,6	1,6	1,7	1,8	2	2,2	2,5	3,1	3,8	4,8	6,1	7,8	11
STVX 95-2 2A FT	11	15	H	m	44,8	44,5	43,6	43,4	43,5	43,2	42,4	41,2	39,5	37,3	34	30,2	25,8	20,5	14,8
			Efficiency	%	0	18,4	34,6	47,4	57,2	64	69	72,8	76,1	78,8	78	74,3	68,1	58,5	45,7
			P2	Kw	5,2	5,5	5,8	6,3	7	7,7	8,5	9,1	9,5	9,8	10	10,2	10,4	10,5	10,4
			Npsh	m	1,6	1,6	1,6	1,7	1,7	1,8	2	2,2	2,5	3,1	3,8	4,8	6	7,6	10,7
STVX 95-2 FT	15	20	H	m	61,9	60,6	59,9	59	57,7	56,1	54	51,8	49,8	47,8	45,4	42,4	38,5	33,9	28,4
			Efficiency	%	0	15,6	29,8	41,8	52,7	61,3	67,7	72	74,7	77,4	79,2	79,1	76,4	71,4	63,4
			P2	Kw	8,9	8,9	9,2	9,7	10,1	10,5	11	11,6	12,2	12,8	13,2	13,5	13,9	14,2	14,4
			Npsh	m	1,6	1,6	1,6	1,6	1,7	1,8	2	2,2	2,5	3,1	3,8	4,8	6	7,7	10,8
STVX 95-3 2A FT	18,5	25	H	m	75,5	74,6	73,4	72,7	72	70,9	69,1	66,7	64	60,7	56,2	50,9	44,5	36,9	28,4
			Efficiency	%	0	17,2	32,5	45	55,3	63	68,5	72,5	75,6	78,3	78,4	76,1	71,2	63,3	52,3
			P2	Kw	1,6	1,6	1,6	1,6	1,7	1,8	2	2,2	2,5	3,1	3,8	4,8	6,1	7,7	10,8
			Npsh	m	9,6	10	10,4	11,1	12	12,9	13,9	14,8	15,5	16	16,5	16,9	17,2	17,4	17,5
STVX 95-3 FT	22	30	H	m	93,7	91,7	90,6	89,4	87,4	85,1	81,9	78,6	75,6	72,8	69,2	64,7	59	52,2	44,2
			Efficiency	%	0	15,6	29,7	41,6	52,5	61,1	67,5	71,9	74,6	77,3	79,1	79,2	76,7	71,9	64,6
			P2	Kw	13,6	13,5	14	14,8	15,3	16	16,7	17,6	18,6	19,5	20,1	20,7	21,2	21,7	22
			Npsh	m	1,6	1,6	1,6	1,7	1,7	1,8	2	2,2	2,5	3,1	3,8	4,8	6	7,6	10,5
STVX 95-4 2A FT	30	40	H	m	107,9	106,4	104,8	103,8	102,6	100,8	98,1	94,8	91,1	87	81,4	74,7	66,5	56,8	46
			Efficiency	%	0	16,6	31,5	43,8	54,3	62,2	68	72,1	75,1	77,9	78,6	77,3	73,5	66,9	57,8
			P2	Kw	14,4	14,7	15,3	16,3	17,4	18,6	19,9	21,1	22,3	23,1	23,8	24,4	25	25,4	25,5
			Npsh	m	1,6	1,6	1,6	1,7	1,7	1,8	2	2,2	2,5	3,1	3,8	4,8	6	7,5	10,4
STVX 95-4 FT	30	40	H	m	125,3	122,7	121,2	119,6	117	113,9	109,7	105,4	101,4	97,6	92,8	86,9	79,3	70,3	59,8
			Efficiency	%	0	15,5	29,6	41,6	52,5	61	67,4	71,8	74,5	77,2	79,1	79,2	76,8	72,1	65,1
			P2	Kw	18,2	18,1	18,8	19,8	20,5	21,4	22,4	23,6	25	26,1	27	27,7	28,4	29,1	29,6
			Npsh	m	1,6	1,6	1,6	1,7	1,7	1,8	2	2,2	2,5	3,1	3,8	4,8	6	7,6	10,5
STVX 95-5 FT	37	50	H	m	156,2	152,9	151	149	145,7	141,8	136,6	131,1	126,1	121,3	115,3	107,9	98,3	87	73,8
			Efficiency	%	0	15,6	29,7	41,6	52,5	61,1	67,5	71,9	74,6	77,3	79,1	79,2	76,7	71,9	64,6
			P2	Kw	22,7	22,6	23,4	24,7	25,5	26,7	27,9	29,3	31,1	32,4	33,5	34,4	35,3	36,1	36,7
			Npsh	m	1,6	1,6	1,6	1,7	1,7	1,8	2	2,2	2,5	3,1	3,8	4,8	6	7,6	10,5
STVX 95-6 FT	45	60	H	m	187,8	183,9	181,7	179,2	175,3	170,7	164,4	157,8	151,9	146,1	139	130,2	118,7	105,2	89,5
			Efficiency	%	0	15,6	29,6	41,6	52,5	61	67,4	71,8	74,5	77,2	79,1	79,2	76,8	72	65
			P2	Kw	27,3	27,2	28,2	29,7	30,7	32,1	33,6	35,3	37,4	39,1	40,4	41,5	42,6	43,6	44,3
			Npsh	m	1,6	1,6	1,6	1,7	1,7	1,8	2	2,2	2,5	3,1	3,8	4,8	6	7,6	10,5

b) ~Trifase 230/400 V ≤ 5,5Hp

~Trifase 400/690 V > 5,5Hp

60 Hz - min⁻¹ ~ 3400

TIPO TYPE		Potenza nominale Nominal power		Portata - Capacity																	
				Q [m ³ /h]	0	0,4	0,8	1,2	1,5	1,9	2,3	2,7	3,1	3,5	3,9	4,2	4,6	5	5,4		
a	b	kW	HP	Prevalenza (m C.A.) - Total head (m W.C.)																	
				H	m	108,9	108,5	107,5	105,9	103,8	101,2	98,1	94,4	90,1	84,9	78,9	71,9	63,9	54,7	44,7	
				Efficiency	%	0	15,3	27,2	36,1	42,6	47,5	51,3	54,3	56,5	57,7	57,9	57,1	54,9	50,9	45,1	
				P2	Kw	0,7	0,7	0,8	0,9	1	1,1	1,2	1,3	1,3	1,4	1,4	1,5	1,5	1,5	1,5	
				NPSH	m	2,4	2,3	2,2	2,1	2	1,9	1,8	1,8	1,8	1,8	1,9	2,1	2,4	2,8	3,3	
STVX 3-11 FM	STVX 3-11 FT	2,2	3	H	m	102,9	120,5	119,5	118	115,9	113,2	110	106	101,4	95,9	89,4	81,8	73	63	51,9	
				Efficiency	%	0	15,2	27,1	36	42,5	47,3	51,2	54,2	56,3	57,6	58	57,3	55,3	51,6	46,1	
				P2	Kw	0,8	0,8	0,9	1	1,1	1,3	1,4	1,4	1,5	1,6	1,6	1,7	1,7	1,7	1,7	1,7
				NPSH	m	2,5	2,4	2,2	2,1	2	1,9	1,8	1,8	1,8	1,8	1,9	2	2,2	2,4	2,8	3,3
STVX 3-12 FM	STVX 3-12 FT	2,2	3	H	m	131,6	131,2	130,1	128,4	126	123	119,5	115,2	110,1	104	96,9	88,6	79	68	56	
				Efficiency	%	0	15,2	27,1	36	42,5	47,4	51,2	54,2	56,3	57,6	58	57,2	55,2	51,4	45,9	
				P2	Kw	0,8	0,9	1	1,1	1,2	1,4	1,5	1,6	1,6	1,7	1,8	1,8	1,8	1,8	1,8	1,8
				NPSH	m	2,5	2,4	2,2	2,1	2	1,9	1,8	1,8	1,8	1,8	1,8	2	2,2	2,4	2,8	3,3
STVX 3-14 FM	STVX 3-14 FT	2,2	3	H	m	152,9	152,3	151	148,9	146,1	142,5	138,3	133,2	127,1	120	111,7	101,9	90,7	77,8	63,8	
				Efficiency	%	0	15,2	27,2	36,1	42,6	47,4	51,3	54,3	56,4	57,6	58	57,2	55	51,2	45,5	
				P2	Kw	1	1,1	1,2	1,3	1,4	1,6	1,7	1,8	1,9	2	2	2,1	2,1	2,1	2,1	
				NPSH	m	2,5	2,3	2,2	2,1	2	1,9	1,8	1,8	1,8	1,8	2	2,2	2,4	2,8	3,3	
-	STVX 3-16 FT	3	4	H	m	176,6	176,1	174,8	172,6	169,7	165,8	161,2	155,6	148,9	140,9	131,6	120,6	107,9	93,3	77,2	
				Efficiency	%	0	15,2	27	35,9	42,4	47,2	51,1	54,1	56,3	57,6	58	57,3	55,4	51,8	46,5	
				P2	Kw	1,1	1,2	1,4	1,5	1,7	1,8	2	2,1	2,2	2,3	2,4	2,4	2,5	2,5	2,4	
				NPSH	m	2,5	2,4	2,3	2,1	2	1,9	1,9	1,8	1,8	1,9	2	2,2	2,4	2,8	3,2	
-	STVX 3-18 FT	3	4	H	m	198,2	197,6	196,1	193,6	190,2	185,8	180,5	174,2	166,5	157,5	147	134,6	120,2	103,7	85,7	
				Efficiency	%	0	15,2	27,1	36	42,4	47,3	51,1	54,2	56,3	57,6	58	57,3	55,3	51,7	46,2	
				P2	Kw	1,2	1,4	1,5	1,7	1,9	2,1	2,2	2,4	2,5	2,6	2,7	2,7	2,7	2,7	2,7	
				NPSH	m	2,5	2,4	2,3	2,1	2	1,9	1,8	1,8	1,8	1,9	2	2,2	2,4	2,8	3,2	
-	STVX 3-21 FT	4	5,5	H	m	232,1	231,6	230	227,4	223,7	218,9	213	205,8	197,1	186,8	174,5	160,2	143,6	124,4	103,3	
				Efficiency	%	0	15,2	27	35,9	42,3	47,2	51	54	56,2	57,5	58	57,4	55,5	52,1	46,8	
				P2	Kw	1,5	1,6	1,8	2	2,2	2,4	2,6	2,8	2,9	3,1	3,2	3,2	3,3	3,3	3,2	
				NPSH	m	2,5	2,4	2,3	2,1	2	1,9	1,9	1,8	1,8	1,9	2	2,2	2,4	2,8	3,2	

a) ~Monofase 220 V b) ~Trifase 220/380 V

60 Hz - min⁻¹ ~ 3400

TIPO TYPE		Potenza nominale Nominal power		Portata - Capacity																		
				Q [m ³ /h]	0	0,7	1,4	2,1	2,8	3,5	4,2	4,9	5,6	6,3	7	7,7	8,4	9,1	9,8			
				Q [l/1']	0	11,7	23,3	35	46,7	58,3	70	81,7	93,3	105	116,7	128,3	140	151,7	163,3			
a	b	kW	HP	Prevalenza (m C.A.) - Total head (m W.C.)																		
STVX 6-7 FM	STVX 6-7 FT	1,5	2	H	m	76	75,3	74,9	73,8	71,7	69	65,9	62,5	59	55,3	51,3	46,3	40	32,9	25,1		
				Efficiency	%	0	18,4	31,4	40,9	47,3	51,8	55,4	58,3	60,8	62,9	64,3	64,1	61,3	55,9	47,5		
				P2	Kw	0,7	0,8	0,9	1	1,2	1,3	1,4	1,4	1,5	1,5	1,5	1,5	1,5	1,5	1,5	1,5	1,4
				NPSH	m	2,5	2,4	2,3	2,2	2,2	2,1	2,1	2,1	2,1	2,2	2,2	2,3	2,5	2,8	3,1	3,4	3,7
STVX 6-8 FM	STVX 6-8 FT	2,2	3	H	m	87,5	86,9	86,5	85,5	83,2	80,3	76,9	73,1	69,1	64,9	60,3	54,8	47,6	39,4	30,4		
				Efficiency	%	0	18,3	31,2	40,8	47,1	51,6	55,2	58,1	60,6	62,7	64,2	64,3	61,8	56,7	48,7		
				P2	Kw	0,8	0,9	1,1	1,2	1,3	1,5	1,6	1,7	1,7	1,8	1,8	1,8	1,8	1,8	1,7	1,7	
				NPSH	m	2,6	2,5	2,4	2,3	2,2	2,1	2,1	2,2	2,2	2,2	2,4	2,5	2,8	3,1	3,4	3,8	
STVX 6-9 FM	STVX 6-9 FT	2,2	3	H	m	98,2	97,5	97	95,7	93,2	89,8	85,9	81,6	77,1	72,4	67,2	60,9	52,9	43,7	33,6		
				Efficiency	%	0	18,4	31,3	40,8	47,2	51,7	55,3	58,2	60,6	62,8	64,2	64,2	61,7	56,5	48,3		
				P2	Kw	0,9	1	1,2	1,3	1,5	1,7	1,8	1,9	1,9	2	2	2	2	2	1,9	1,9	
				NPSH	m	2,5	2,4	2,4	2,3	2,2	2,1	2,1	2,1	2,2	2,2	2,3	2,5	2,8	3,1	3,4	3,8	
STVX 6-10 FM	STVX 6-10 FT	2,2	3	H	m	108,8	107,9	107,3	105,9	102,9	99,1	94,8	90	84,9	79,7	73,9	66,9	58	47,7	36,6		
				Efficiency	%	0	18,4	31,3	40,9	47,2	51,7	55,3	58,2	60,7	62,8	64,2	64,2	61,5	56,2	47,9		
				P2	Kw	0,9	1,1	1,3	1,5	1,7	1,8	2	2,1	2,1	2,2	2,2	2,2	2,2	2,2	2,1	2	
				NPSH	m	2,5	2,4	2,3	2,3	2,2	2,1	2,1	2,1	2,2	2,2	2,3	2,5	2,8	3,1	3,4	3,7	
-	STVX 6-11 FT	3	4	H	m	121	120,3	119,9	118,5	115,6	111,6	107	101,8	96,4	90,7	84,3	76,8	67	55,8	43,3		
				Efficiency	%	0	18,3	31,2	40,7	47	51,5	55,1	58	60,5	62,6	64,1	64,4	62	57,2	49,5		
				P2	Kw	1,1	1,3	1,5	1,7	1,9	2,1	2,2	2,3	2,4	2,5	2,5	2,5	2,5	2,4	2,3		
				NPSH	m	2,6	2,5	2,4	2,3	2,2	2,2	2,1	2,2	2,2	2,4	2,6	2,8	3,1	3,4	3,8		
-	STVX 6-14 FT	3	4	H	m	153,8	154,3	152,6	149,3	145,1	140,3	134,9	129	122,3	114,6	105,5	95	82,7	68,7	53,3		
				Efficiency	%	0	18,8	32,2	41,8	48,4	53,2	56,9	60	62,6	64,7	65,9	66	63,9	58,6	50,2		
				P2	Kw	1,3	1,6	1,8	2	2,3	2,5	2,7	2,9	3	3	3,1	3	3	2,9	2,8		
				NPSH	m	2,6	2,5	2,4	2,3	2,2	2,1	2,1	2,2	2,2	2,4	2,5	2,8	3,1	3,4	3,8		
-	STVX 6-17 FT	4	5,5	H	m	187,5	188,4	186,5	182,8	178	172,3	166	158,9	150,8	141,4	130,5	117,7	102,9	85,9	67,1		
				Efficiency	%	0	18,8	32,2	41,7	48,3	53,1	56,8	59,9	62,5	64,6	65,9	66,1	64,1	59,1	51		
				P2	Kw	1,6	1,9	2,2	2,5	2,8	3,1	3,3	3,5	3,7	3,8	3,8	3,7	3,7	3,6	3,5		
				NPSH	m	2,6	2,5	2,4	2,3	2,2	2,2	2,1	2,2	2,3	2,4	2,6	2,8	3,1	3,4	3,8		
-	STVX 6-20 FT	5,5	7,5	H	m	221,3	222,3	220	215,6	209,9	203,3	195,9	187,6	178,2	167,2	154,4	139,4	121,8	101,9	79,7		
				Efficiency	%	0	18,7	32,1	41,7	48,3	53,1	56,8	59,9	62,5	64,5	65,9	66,1	64,2	59,3	51,2		
				P2	Kw	1,9	2,3	2,6	3	3,3	3,7	3,9	4,2	4,3	4,4	4,5	4,4	4,3	4,3	4,2		
				NPSH	m	2,6	2,5	2,4	2,3	2,2	2,2	2,2	2,2	2,3	2,4	2,6	2,8	3,1	3,4	3,8		
-	STVX 6-23 FT	5,5	7,5	H	m	253,9	254,9	252,2	247	240,3	232,6	224	214,4	203,5	190,9	176,1	158,8	138,6	115,6	90,2		
				Efficiency	%	0	18,8	32,2	41,7	48,4	53,1	56,8	59,9	62,6	64,6	65,9	66,1	64,1	59	50,9		
				P2	Kw	2,2	2,6	3	3,4	3,8	4,2	4,5	4,8	5	5,1	5,1	5	4,9	4,9	4,7		
				NPSH	m	2,6	2,5	2,4	2,3	2,2	2,2	2,1	2,2	2,3	2,4	2,6	2,8	3,1	3,4	3,8		

a) ~Monofase 220 V b) ~Trifase 220/380 V

60 Hz - min⁻¹ ~ 3400

a	TIPO TYPE	Potenza nominale Nominal power		Portata - Capacity																			
				Q [m ³ /h]	0	1,3	2,6	3,9	5,1	6,4	7,7	9	10,3	11,6	12,9	14,1	15,4	16,7	18				
				Q [l/1']	0	21,4	42,9	64,3	85,7	107,1	128,6	150	171,4	192,9	214,3	235,7	257,1	278,6	300				
		kW	HP	Prevalenza (m C.A.) - Total head (m W.C.)																			
				H	m	43,6	43,6	43,5	43,3	42,8	42	40,7	39,2	37,3	35,1	32,4	29,3	25,9	22	17,9			
STVX10-3 FM	STVX 10-3 FT	2,2	3	Efficiency	%	0	20,8	35,1	45	52	57	60,6	63,4	65,7	67,5	68,6	68,6	66,8	62,3	54,7			
				P2	Kw	0,6	0,7	0,9	1	1,2	1,3	1,4	1,5	1,6	1,6	1,7	1,6	1,6	1,6	1,6	1,6		
				NPSH	m	3,3	3,1	3	2,9	2,8	2,7	2,6	2,6	2,7	2,9	3,1	3,5	4	4,6	5,4			
STVX 10-4 FM	STVX 10-4 FT	2,2	3	H	m	57,7	57,7	57,6	57,2	56,4	55,2	53,5	51,3	48,8	45,8	42,2	38,1	33,4	28,3	22,8			
				Efficiency	%	0	20,9	35,2	45,1	52,1	57,1	60,7	63,6	65,8	67,6	68,7	68,5	66,5	61,6	53,7			
				P2	Kw	0,8	1	1,1	1,3	1,5	1,7	1,9	2	2,1	2,1	2,2	2,1	2,1	2,1	2,1	2,1	2,1	
				NPSH	m	3,3	3,1	3	2,9	2,8	2,7	2,6	2,6	2,7	2,9	3,1	3,5	4	4,6	5,4			
-	STVX 10-5 FT	3	4	H	m	72,7	72,8	72,7	72,4	71,5	70,1	68	65,5	62,4	58,7	54,2	49,1	43,3	36,9	30			
				Efficiency	%	0	20,8	35	44,9	51,9	56,9	60,6	63,4	65,7	67,5	68,6	68,6	66,8	62,4	54,9			
				P2	Kw	1	1,2	1,5	1,7	1,9	2,2	2,4	2,5	2,7	2,7	2,8	2,8	2,7	2,7	2,7	2,7	2,7	
				NPSH	m	3,3	3,1	3	2,9	2,8	2,7	2,6	2,6	2,7	2,9	3,1	3,5	4	4,6	5,4			
-	STVX 10-6 FT	4	5,5	H	m	87,4	87,6	87,7	87,4	86,5	84,9	82,6	79,6	76	71,6	66,3	60,1	53,1	45,4	37,1			
				Efficiency	%	0	20,8	35	44,9	51,8	56,8	60,5	63,3	65,6	67,4	68,6	68,6	67	62,8	55,6			
				P2	Kw	1,2	1,5	1,8	2	2,3	2,6	2,9	3,1	3,2	3,3	3,4	3,4	3,3	3,3	3,3	3,3		
				NPSH	m	3,3	3,2	3	2,9	2,8	2,7	2,7	2,7	2,8	2,9	3,2	3,5	4	4,6	5,4			
-	STVX 10-8 FT	5,5	7,5	H	m	116,8	117	117	116,5	115,3	113,1	109,9	105,9	101,1	95,2	88,1	79,9	70,6	60,3	49,3			
				Efficiency	%	0	20,8	35	44,9	51,8	56,9	60,5	63,3	65,6	67,4	68,6	68,6	67	62,8	55,5			
				P2	Kw	1,6	2	2,3	2,7	3,1	3,5	3,8	4,1	4,3	4,5	4,5	4,5	4,4	4,4	4,4	4,4		
				NPSH	m	3,3	3,2	3	2,9	2,8	2,7	2,7	2,7	2,8	2,9	3,2	3,5	4	4,6	5,4			
-	STVX 10-10 FT	7,5	10	H	m	146,3	146,6	146,7	146,2	144,7	142,1	138,2	133,2	127,3	119,9	111,1	100,8	89,2	76,4	62,5			
				Efficiency	%	0	20,7	34,9	44,8	51,8	56,8	60,5	63,3	65,6	67,4	68,6	68,7	67,1	63	55,9			
				P2	Kw	2,1	2,5	2,9	3,4	3,9	4,4	4,8	5,2	5,4	5,6	5,7	5,7	5,6	5,5	5,5	5,5		
				NPSH	m	3,3	3,2	3	2,9	2,8	2,7	2,7	2,7	2,8	2,9	3,2	3,5	4	4,6	5,4			
-	STVX 10-12 FT	7,5	10	H	m	175,2	175,5	175,4	174,7	172,9	169,6	164,8	158,8	151,6	142,7	132,1	119,7	105,8	90,4	73,8			
				Efficiency	%	0	20,8	35	44,9	51,9	56,9	60,5	63,3	65,6	67,4	68,6	68,6	67	62,7	55,5			
				P2	Kw	2,5	3	3,5	4,1	4,7	5,2	5,7	6,1	6,5	6,7	6,7	6,7	6,6	6,6	6,6	6,5		
				NPSH	m	3,3	3,2	3	2,9	2,8	2,7	2,7	2,7	2,7	2,9	3,2	3,5	4	4,6	5,4			
-	STVX 10-15 FT	11	15	H	m	220	220,7	221	220,5	218,6	214,8	209,2	201,9	193,1	182,2	168,9	153,5	136,1	116,9	96,1			
				Efficiency	%	0	20,7	34,9	44,7	51,7	56,7	60,4	63,2	65,5	67,3	68,5	68,7	67,2	63,3	56,4			
				P2	Kw	3,1	3,7	4,4	5,2	5,9	6,6	7,3	7,8	8,3	8,5	8,6	8,6	8,5	8,4	8,4	8,4		
				NPSH	m	3,3	3,2	3,1	2,9	2,8	2,7	2,7	2,7	2,8	2,9	3,2	3,5	4	4,6	5,4			

a) ~Monofase 220 V b) ~Trifase 220/380 V

60 Hz - min⁻¹ ~ 3400

TIPO TYPE	Potenza nominale Nominal power		Portata - Capacity																	
			Q [m ³ /h]	0	2,1	4,3	6,4	8,6	10,7	12,9	15	17,1	19,3	21,4	23,6	25,7	27,9	30		
b	kW	HP	Q [l/1']	0	35,7	71,4	107,1	142,9	178,6	214,3	250	285,7	321,4	357,1	392,9	428,6	464,3	500		
			Prevalenza (m C.A.) - Total head (m W.C.)																	
STVX 15-2 FT	3	4	H	m	42,2	41,6	40,6	39,7	38,3	37,2	36,2	34,8	33,2	31,5	29,1	26,2	22,6	18,6	14,2	
			Efficiency	%	0	17,9	31,5	41,6	49,4	55	59,6	62,7	64,7	66,4	66	64,1	59,8	53,3	44,2	
			P2	Kw	1,2	1,4	1,5	1,7	1,8	2	2,1	2,3	2,4	2,5	2,6	2,6	2,6	2,6	2,6	2,6
			NPSH	m	0,9	1	1	1,1	1,3	1,4	1,6	1,8	2,1	2,4	2,8	3,3	4	4,9	6,1	
STVX 15-3 FT	4	5,5	H	m	63,3	62,5	61	59,6	57,6	55,9	54,4	52,3	50	47,4	43,8	39,4	34	28	21,4	
			Efficiency	%	0	17,9	31,5	41,6	49,3	55	59,5	62,7	64,7	66,4	66	64,1	59,8	53,4	44,4	
			P2	Kw	1,8	2	2,3	2,5	2,7	3	3,2	3,4	3,6	3,8	3,9	3,9	4	4	3,9	
			NPSH	m	0,9	1	1	1,1	1,3	1,4	1,6	1,8	2,1	2,4	2,8	3,3	4	4,9	6,1	
STVX 15-4 FT	5,5	7,5	H	m	84,4	83,3	81,3	79,4	76,7	74,4	72,4	69,6	66,5	63,1	58,3	52,4	45,2	37,2	28,4	
			Efficiency	%	0	17,9	31,5	41,6	49,4	55	59,6	62,7	64,7	66,4	66	64,1	59,8	53,4	44,4	
			P2	Kw	2,4	2,7	3	3,3	3,6	4	4,3	4,5	4,8	5	5,2	5,3	5,3	5,3	5,2	
			NPSH	m	0,9	1	1	1,1	1,3	1,4	1,6	1,8	2,1	2,4	2,8	3,4	4	4,9	6,1	
STVX 15-6 FT	11	15	H	m	127,9	126,7	123,9	121,7	118,4	115,4	112,6	108,9	104,7	100,2	93,3	84,6	74,2	62,3	49,5	
			Efficiency	%	0	18,8	32,7	43,1	50,9	57	61,6	65	67,5	69,7	69,9	68,5	65,1	59,4	51,3	
			P2	Kw	3,4	3,9	4,4	4,9	5,4	5,9	6,4	6,8	7,2	7,6	7,8	7,9	8	8	7,9	
			NPSH	m	0,9	1	1,1	1,2	1,3	1,4	1,6	1,8	2,1	2,4	2,8	3,4	4	4,8	6	
STVX 15-8 FT	11	15	H	m	170,1	168,5	164,7	161,6	157,1	153,1	149,2	144,1	138,4	132,2	122,8	111	97,2	81,3	63,8	
			Efficiency	%	0	18,8	32,8	43,2	50,9	57	61,7	65,1	67,6	69,7	69,8	68,4	64,9	58,9	50,3	
			P2	Kw	4,5	5,2	5,9	6,6	7,2	7,8	8,5	9	9,6	10	10,3	10,4	10,5	10,5	10,3	
			NPSH	m	0,9	1	1,1	1,2	1,3	1,4	1,6	1,8	2,1	2,4	2,8	3,4	4	4,9	6	
STVX 15-10 FT	15	20	H	m	212,7	210,3	205,4	201,3	195,6	190,5	185,5	179,2	172,1	164,5	152,7	138,1	120,8	100,9	78,7	
			Efficiency	%	0	18,9	32,8	43,2	51	57,1	61,8	65,1	67,6	69,7	69,8	68,4	64,8	58,8	49,9	
			P2	Kw	5,6	6,5	7,3	8,2	9	9,7	10,5	11,2	11,9	12,4	12,8	13	13,1	13	12,8	
			NPSH	m	0,9	1	1	1,2	1,3	1,4	1,6	1,8	2,1	2,4	2,8	3,4	4	4,9	6,1	
STVX 15-12 FT	18,5	25	H	m	255,3	252,6	246,9	242,2	235,4	229,4	223,5	215,9	207,5	198,4	184,3	166,8	146	122,1	95,9	
			Efficiency	%	0	18,8	32,8	43,2	51	57,1	61,7	65,1	67,6	69,7	69,8	68,4	64,9	59	50,3	
			P2	Kw	6,7	7,8	8,8	9,8	10,8	11,7	12,7	13,6	14,3	15	15,4	15,7	15,8	15,7	15,5	
			NPSH	m	0,9	1	1,1	1,2	1,3	1,4	1,6	1,8	2,1	2,4	2,8	3,4	4	4,9	6	

a) ~Monofase 220 V b) ~Trifase 220/380 V

60 Hz - min⁻¹ ~ 3400

TIPO TYPE	Potenza nominale Nominal power		Portata - Capacity																
			Q [m ³ /h]	0	3,6	7,1	10,7	14,3	17,9	21,4	25	28,6	32,1	35,7	39,3	42,9	46,4	50	
b	kW	HP	Q [l/1']	0	59,5	119	178,6	238,1	297,6	357,1	416,7	476,2	535,7	595,2	654,8	714,3	773,8	833,3	
			Prevalenza (m C.A.) - Total head (m W.C.)																
STVX 30-2-2A FT	5,5	7,5	H	m	52,1	51,1	50,5	50,5	49,9	49	47,8	45,9	43,9	41,9	39,3	36,1	32,6	28,9	24,6
			Efficiency	%	0	19,9	34,6	46	53,6	59,1	63,6	66,3	68,5	70,8	71,9	71,4	69,8	66,6	61,5
			P2	Kw	2,2	2,5	2,8	3,2	3,6	4	4,4	4,7	5	5,2	5,3	5,4	5,4	5,5	5,4
			NPSH	m	1,8	2	2,1	2,2	2,3	2,5	2,7	2,8	2,9	3,3	3,7	4,3	5,2	6,4	8,2
STVX 30-2 FT	11	15	H	m	70,7	68,8	66,8	66	65,1	63,9	62,5	61	59,3	57,2	55	52,5	49,5	45,7	41,6
			Efficiency	%	0	16,9	31,2	43,1	50,9	56,5	61,1	64,8	67,7	70,1	72	73,8	74,6	74,1	72,4
			P2	Kw	3,7	3,9	4,2	4,5	5	5,5	6	6,4	6,8	7,1	7,4	7,6	7,8	7,8	7,8
			NPSH	m	1,9	2	2,1	2,2	2,4	2,5	2,7	2,9	3	3,3	3,8	4,4	5,2	6,3	8
STVX 30-3-2A FT	11	15	H	m	87,8	85,9	84,4	84	83,2	81,6	79,9	77,3	74,4	71,4	67,7	63,3	58,3	52,7	46,4
			Efficiency	%	0	18,6	33,1	44,7	52,4	57,9	62,5	65,6	68,1	70,4	71,9	72,4	71,9	70	66,5
			P2	Kw	4,1	4,5	5	5,5	6,2	6,9	7,5	8	8,5	8,9	9,2	9,4	9,5	9,5	9,5
			NPSH	m	1,9	2	2,1	2,2	2,4	2,5	2,7	2,9	3	3,3	3,8	4,4	5,2	6,4	8,1
STVX 30-3 FT	15	20	H	m	106	103	100	98,7	97,3	95,3	93,1	90,8	88,1	85	81,6	77,8	73,3	67,6	61,4
			Efficiency	%	0	16,9	31,2	43,1	50,9	56,6	61,2	64,9	67,8	70,2	72,1	73,8	74,6	74	72,3
			P2	Kw	5,5	5,9	6,2	6,7	7,4	8,2	8,9	9,5	10,1	10,6	11	11,3	11,5	11,5	11,6
			NPSH	m	1,9	2	2,1	2,2	2,4	2,5	2,7	2,8	3	3,3	3,8	4,4	5,2	6,4	8,1
STVX 30-4-2A FT	15	20	H	m	122,9	120	117,3	116,5	115	112,7	110,2	106,8	103	98,9	94,1	88,4	81,9	74,4	66
			Efficiency	%	0	18,1	32,6	44,3	52,1	57,6	62,2	65,5	68,1	70,4	72	72,8	72,7	71	68
			P2	Kw	5,9	6,4	7	7,7	8,6	9,5	10,3	11,1	11,8	12,3	12,7	13	13,2	13,2	13,2
			NPSH	m	1,9	2	2,1	2,2	2,3	2,5	2,7	2,8	3	3,3	3,7	4,4	5,2	6,4	8,1
STVX 30-4 FT	18,5	25	H	m	141,1	137,2	133,2	131,6	129,6	127,1	124,2	121,2	117,5	113,4	108,9	103,9	97,8	90,3	82
			Efficiency	%	0	16,9	31,2	43,1	50,9	56,6	61,2	64,9	67,8	70,2	72,1	73,8	74,6	74	72,3
			P2	Kw	7,4	7,9	8,3	8,9	9,9	10,9	11,9	12,7	13,5	14,1	14,7	15,1	15,3	15,4	15,4
			NPSH	m	1,9	2	2,1	2,2	2,4	2,5	2,7	2,8	3	3,3	3,8	4,4	5,2	6,4	8

b) ~Trifase 220/380 V

60 Hz - min⁻¹ ~ 3400

TIPO TYPE	Potenza nominale Nominal power		Portata - Capacity																
			Q [m ³ /h]	0	3,6	7,1	10,7	14,3	17,9	21,4	25	28,6	32,1	35,7	39,3	42,9	46,4	50	
b	kW	HP	Q [l/1']	0	59,5	119	178,6	238,1	297,6	357,1	416,7	476,2	535,7	595,2	654,8	714,3	773,8	833,3	
			Prevalenza (m C.A.) - Total head (m W.C.)																
STVX 30-5-2A FT	18,5	25	H	m	158,1	154,2	150,6	149,4	147,5	144,6	141,3	137,2	132,5	127,4	121,4	114,4	106,4	97	86,6
			Efficiency	%	0	17,8	32,3	44	51,8	57,4	62	65,4	68	70,4	72	73	73,1	71,7	69
			P2	Kw	7,7	8,4	9,1	9,9	11,1	12,3	13,3	14,3	15,2	15,9	16,4	16,8	17	17,1	17,1
			NPSH	m	1,9	2	2,1	2,2	2,4	2,5	2,7	2,8	3	3,3	3,8	4,4	5,2	6,4	8,1
STVX 30-5 FT	22	30	H	m	175,9	171	165,9	163,9	161,4	158,1	154,5	150,7	146,1	140,9	135,2	128,9	121,3	111,8	101,5
			Efficiency	%	0	17	31,3	43,2	51	56,6	61,2	64,9	67,9	70,2	72,2	73,8	74,6	74	72,3
			P2	Kw	9,2	9,8	10,3	11,1	12,3	13,6	14,7	15,8	16,8	17,6	18,2	18,7	19	19,1	19,1
			NPSH	m	1,9	2	2,1	2,2	2,3	2,5	2,7	2,8	3	3,3	3,7	4,4	5,2	6,4	8,1
STVX 30-6-2A FT	22	30	H	m	192,8	187,9	183,2	181,6	179,1	175,5	171,5	166,5	160,9	154,7	147,6	139,4	129,8	118,4	105,9
			Efficiency	%	0	17,7	32,2	43,9	51,7	57,3	61,9	65,3	68	70,4	72,1	73,2	73,4	72,1	69,5
			P2	Kw	9,5	10,3	11,1	12,1	13,5	14,9	16,2	17,4	18,4	19,3	19,9	20,4	20,7	20,8	20,8
			NPSH	m	1,8	2	2,1	2,2	2,3	2,5	2,7	2,8	3	3,3	3,7	4,4	5,2	6,4	8,1
STVX 30-6 FT	30	40	H	m	213,1	207,3	201,3	199	196,4	192,8	188,7	184,3	179,1	173	166,3	158,9	150	138,8	126,4
			Efficiency	%	0	16,9	31,1	43	50,8	56,5	61	64,7	67,7	70	72	73,7	74,5	74,2	72,5
			P2	Kw	11,2	11,9	12,6	13,5	15	16,6	18,1	19,4	20,6	21,6	22,5	23,1	23,5	23,7	23,7
			NPSH	m	1,9	2	2,1	2,2	2,4	2,5	2,7	2,9	3	3,3	3,8	4,4	5,2	6,3	8
STVX 30-7-2A FT	30	40	H	m	230,2	224,5	219	217,2	214,6	210,7	206,3	200,9	194,5	187,5	179,5	170,1	159,2	146,2	131,6
			Efficiency	%	0	17,5	31,9	43,6	51,4	57	61,6	65,1	67,8	70,2	71,9	73,2	73,6	72,7	70,3
			P2	Kw	11,5	12,5	13,4	14,5	16,3	18	19,6	21	22,3	23,4	24,3	24,9	25,3	25,4	25,5
			NPSH	m	1,9	2	2,1	2,2	2,4	2,5	2,7	2,9	3	3,3	3,8	4,4	5,2	6,3	8
STVX 30-7 FT	30	40	H	m	248,4	241,6	234,6	232	228,9	224,6	219,8	214,6	208,4	201,3	193,5	184,8	174,4	161,3	146,8
			Efficiency	%	0	16,9	31,2	43	50,8	56,5	61	64,8	67,7	70,1	72	73,7	74,5	74,2	72,5
			P2	Kw	13	13,9	14,7	15,7	17,5	19,3	21	22,6	24	25,2	26,1	26,8	27,3	27,5	27,6
			NPSH	m	1,9	2	2,1	2,2	2,4	2,5	2,7	2,9	3	3,3	3,8	4,4	5,2	6,3	8
STVX 30-8-2A FT	30	40	H	m	265,5	258,8	252,3	250,1	247	242,4	237,3	231,1	223,8	215,7	206,5	195,9	183,4	168,5	151,9
			Efficiency	%	0	17,4	31,8	43,5	51,3	56,9	61,5	65	67,8	70,2	72	73,3	73,7	72,8	70,6
			P2	Kw	13,4	14,4	15,5	16,8	18,7	20,7	22,5	24,2	25,7	26,9	27,9	28,6	29,1	29,3	29,3
			NPSH	m	1,9	2	2,1	2,2	2,4	2,5	2,7	2,9	3	3,3	3,8	4,4	5,2	6,3	8
STVX 30-8 FT	37	50	H	m	284,1	276,3	268,3	265,1	261,5	256,6	251,1	245,1	238	229,9	220,9	211	199,1	184,1	167,5
			Efficiency	%	0	16,9	31,2	43	50,8	56,5	61	64,8	67,7	70,1	72	73,7	74,6	74,2	72,5
			P2	Kw	14,9	15,9	16,8	18	20	22,1	24	25,8	27,4	28,7	29,9	30,6	31,2	31,4	31,5
			NPSH	m	1,9	2	2,1	2,2	2,4	2,5	2,7	2,9	3	3,3	3,8	4,4	5,2	6,3	8

b) ~Trifase 220/380 V

60 Hz - min⁻¹ ~ 3400

TIPO TYPE	Potenza nominale Nominal power		Portata - Capacity																
			Q [m ³ /h]	0	5,6	11,1	16,7	22,3	27,9	33,4	39	44,6	50,1	55,7	61,3	66,9	72,4	78	
			Q [l/1']	0	92,9	185,7	278,6	371,4	464,3	557,1	650	742,9	835,7	928,6	1021,4	1114,3	1207,1	1300	
b	kW	HP	Prevalenza (m C.A.) - Total head (m W.C.)																
STVX 45-1 FT	7,5	10	H	m	35,3	35,2	35	34,7	34,2	33,4	32,6	31,9	31,1	29,9	28,4	26,6	24,6	22,4	20
			Efficiency	%	0	18	31,9	43,7	53,4	60,5	65,7	70	74	76,2	77	76,9	75,8	73,2	69,6
			P2	Kw	2,8	3	3,3	3,6	3,9	4,2	4,5	4,8	5,1	5,4	5,6	5,8	5,9	6	6,1
			NPSH	m	0,7	0,8	0,9	1	1,2	1,5	2	2,7	3,4	4,3	5,2	6,2	7,5	9	10,8
STVX 45-2-2A FT	11	15	H	m	56	55,5	55,4	55,4	55	54,1	53	51,6	49,7	46,9	43,5	39,8	35,7	30,5	24,8
			Efficiency	%	0	20,4	36,7	49	57,6	63,4	67,7	70,9	73,3	74,4	74,2	72,9	69,8	64,5	56,6
			P2	Kw	3,8	4,1	4,6	5,1	5,8	6,5	7,1	7,7	8,2	8,6	8,9	9,1	9,3	9,3	9,3
			NPSH	m	0,7	0,8	0,9	1	1,2	1,5	2	2,7	3,4	4,3	5,2	6,2	7,5	9	10,8
STVX 45-2 FT	15	20	H	m	70,8	70,7	70,1	69,5	68,6	67	65,5	63,9	62,4	60,1	56,9	53,5	49,5	45	40,3
			Efficiency	%	0	17,9	31,8	43,6	53,4	60,4	65,7	69,9	74	76,2	77	77	75,8	73,3	69,8
			P2	Kw	5,7	6	6,7	7,3	7,8	8,4	9,1	9,7	10,2	10,8	11,2	11,6	11,9	12,1	12,3
			NPSH	m	0,7	0,8	0,9	1	1,2	1,5	2	2,7	3,4	4,3	5,2	6,2	7,5	9	10,8
STVX 45-3-2A FT	18,5	25	H	m	91,3	90,7	90,5	90,1	89,2	87,5	85,6	83,4	80,7	76,8	71,8	66,5	60,3	52,9	44,8
			Efficiency	%	0	19,4	34,7	46,8	55,9	62,2	66,9	70,6	73,5	75,1	75,2	74,4	72,1	67,9	61,7
			P2	Kw	6,6	7,1	7,9	8,8	9,7	10,7	11,6	12,6	13,3	14	14,5	14,9	15,2	15,4	15,4
			NPSH	m	0,7	0,8	0,9	1	1,2	1,5	2	2,7	3,4	4,3	5,2	6,2	7,5	9	10,8
STVX 45-3 FT	18,5	25	H	m	105,8	105,7	104,9	104,1	102,6	100,3	97,9	95,6	93,4	89,8	85,1	79,9	73,9	67,2	60
			Efficiency	%	0	18	31,9	43,7	53,4	60,5	65,7	70	74	76,2	77	76,9	75,8	73,2	69,6
			P2	Kw	8,4	9	10	10,9	11,7	12,6	13,6	14,5	15,3	16,1	16,8	17,3	17,8	18,1	18,3
			NPSH	m	0,7	0,8	0,9	1	1,2	1,5	2	2,7	3,4	4,3	5,2	6,2	7,5	9	10,8
STVX 45-4-2A FT	22	30	H	m	126,1	125,5	124,9	124,2	122,8	120,2	117,5	114,5	111	105,7	99,2	92,1	83,8	74,2	63,6
			Efficiency	%	0	19	33,9	45,9	55,3	61,8	66,7	70,5	73,7	75,4	75,7	75,1	73	69,2	63,6
			P2	Kw	9,4	10,1	11,2	12,3	13,5	14,8	16,1	17,3	18,3	19,1	19,9	20,5	20,9	21,2	21,3
			NPSH	m	0,7	0,8	0,9	1	1,2	1,5	2	2,7	3,4	4,3	5,2	6,2	7,5	9	10,8
STVX 45-4 FT	30	40	H	m	142,3	142,2	141,4	140,4	138,6	135,6	132,7	129,8	126,9	122,4	116,3	109,4	101,5	92,7	83,2
			Efficiency	%	0	17,9	31,7	43,5	53,2	60,3	65,5	69,7	73,8	76,1	77	77	76	73,6	70,3
			P2	Kw	11,4	12,2	13,5	14,7	15,8	17,1	18,5	19,8	20,9	22	22,9	23,7	24,3	24,8	25,2
			NPSH	m	0,7	0,8	0,9	1	1,2	1,5	2	2,7	3,4	4,3	5,2	6,2	7,5	8,9	10,7
STVX 45-5-2A FT	30	40	H	m	162,9	162,3	161,6	160,9	159,2	156,1	152,8	149,1	145,1	139	131	122,2	112,1	100,4	87,6
			Efficiency	%	0	18,7	33,3	45,2	54,6	61,3	66,2	70,1	73,6	75,5	76	75,6	73,9	70,7	65,9
			P2	Kw	12,4	13,3	14,7	16,2	17,7	19,3	21	22,6	23,9	25,1	26,2	27	27,6	28	28,3
			NPSH	m	0,7	0,8	0,9	1	1,2	1,5	2	2,7	3,4	4,3	5,2	6,2	7,5	8,9	10,7
STVX 45-5 FT	37	50	H	m	177,9	177,8	176,7	175,4	173,2	169,4	165,7	161,9	158,3	152,7	145	136,4	126,5	115,5	103,6
			Efficiency	%	0	17,9	31,7	43,5	53,2	60,3	65,5	69,7	73,8	76,1	77	77	76	73,6	70,2
			P2	Kw	14,3	15,2	16,8	18,4	19,8	21,3	23	24,7	26,1	27,4	28,6	29,6	30,3	31	31,4
			NPSH	m	0,7	0,8	0,9	1	1,2	1,5	2	2,7	3,4	4,3	5,2	6,2	7,5	8,9	10,7
STVX 45-6-2A FT	37	50	H	m	198,4	197,8	196,9	195,8	193,6	189,7	185,6	181,2	176,4	169,1	159,6	149,1	137	123,1	107,9
			Efficiency	%	0	18,5	33	44,9	54,4	61,1	66,1	70,1	73,6	75,6	76,2	75,8	74,3	71,1	66,6
			P2	Kw	15,2	16,3	18,1	19,9	21,6	23,6	25,6	27,5	29,1	30,6	31,8	32,8	33,6	34,1	34,4
			NPSH	m	0,7	0,8	0,9	1	1,2	1,5	2	2,7	3,4	4,3	5,2	6,2	7,5	8,9	10,7
STVX 45-6 FT	37	50	H	m	213,2	213	211,6	210	207,3	202,7	198,2	193,7	189,3	182,5	173,2	162,8	151	137,7	123,4
			Efficiency	%	0	17,9	31,7	43,5	53,3	60,3	65,5	69,8	73,8	76,1	77	77	75,9	73,5	70,1
			P2	Kw	17,1	18,2	20,2	22	23,6	25,5	27,5	29,5	31,1	32,8	34,2	35,3	36,2	37	37,4
			NPSH	m	0,7	0,8	0,9	1	1,2	1,5	2	2,7	3,4	4,3	5,2	6,2	7,5	8,9	10,7

b) ~Trifase 220/380 V

60 Hz - min⁻¹ ~ 3400

TIPO TYPE	Potenza nominale Nominal power		Portata - Capacity																
			Q [m ³ /h]	0	7,5	15	22,5	30	37,5	45	52,5	60	67,5	75	82,5	90	97,5	105	
			Q [l/1']	0	125	250	375	500	625	750	875	1000	1125	1250	1375	1500	1625	1750	
b	kW	HP	Prevalenza (m C.A.) - Total head (m W.C.)																
STVX 65-1 FT	11	15	H	m	40,8	40,4	39,6	38,9	38	36,7	35,8	35	34,1	33,2	32,3	30,8	29,2	27	24,3
			Efficiency	%	0	14,9	28	39,4	48,8	56,7	63,4	67,9	71,4	74,1	76,5	78,1	78,8	76,8	73,3
			P2	Kw	5,3	5,5	5,8	6,1	6,4	6,6	6,9	7,4	7,8	8,2	8,6	8,9	9,1	9,3	9,5
			NPSH	m	1,9	2	2	2,1	2,3	2,4	2,7	2,9	3,3	3,9	4,8	6,1	7,8	10,6	15,3
STVX 65-2-2A FT	15	20	H	m	56,9	55,2	54,6	55,3	55,5	54,5	53,3	51,9	50,1	47,7	44	39,8	35,4	30	23,9
			Efficiency	%	0	18,6	34,9	48,3	57,1	63	67	70,5	73,6	77,1	77,6	75,9	72,2	65,9	56,8
			P2	Kw	5,8	6,1	6,4	7	7,9	8,8	9,8	10,5	11,1	11,4	11,6	11,8	12	12,1	12,1
			NPSH	m	1,9	2	2	2,1	2,2	2,4	2,7	2,9	3,3	3,9	4,8	6,1	7,8	10,7	15,4
STVX 65-2-1A FT	18,5	25	H	m	69,2	67,9	66,8	66,5	65,7	63,9	62,5	60,9	59,1	57	54,2	50,7	46,8	41,9	36,2
			Efficiency	%	0	16,2	30,5	42,7	52	59,3	64,9	69	72,4	75,4	77	77,3	76,1	72,5	66,8
			P2	Kw	8,2	8,6	9	9,5	10,3	11	11,8	12,6	13,3	13,9	14,4	14,7	15,1	15,3	15,5
			NPSH	m	1,9	2	2	2,1	2,2	2,4	2,7	2,9	3,3	3,9	4,8	6,1	7,8	10,7	15,3
STVX 65-2 FT	22	30	H	m	81,3	80,4	78,8	77,3	75,6	73	71,2	69,4	67,6	65,8	63,9	61,1	57,8	53,2	47,9
			Efficiency	%	0	14,9	28	39,5	48,9	56,8	63,5	68	71,5	74,2	76,6	78,2	78,7	76,7	73
			P2	Kw	10,6	11	11,5	12	12,6	13,1	13,7	14,6	15,4	16,3	17,1	17,6	18	18,4	18,8
			NPSH	m	1,9	2	2	2,1	2,2	2,4	2,7	2,9	3,3	3,9	4,8	6,1	7,8	10,7	15,5
STVX 65-3-2A FT	22	30	H	m	97,1	95	93,6	93,5	92,8	90,6	88,5	86,1	83,4	80,1	75,4	69,8	63,6	55,9	47,1
			Efficiency	%	0	16,9	31,7	44,3	53,5	60,4	65,6	69,5	72,8	76	77,2	76,8	74,9	70,3	63,4
			P2	Kw	11,1	11,5	12,1	12,9	14,2	15,3	16,5	17,7	18,7	19,4	20	20,4	20,8	21,1	21,2
			NPSH	m	1,9	2	2	2,1	2,2	2,4	2,6	2,9	3,3	3,9	4,8	6,1	7,8	10,8	15,6
STVX 65-3-1A FT	30	40	H	m	110,8	109,1	107,3	106,2	104,6	101,7	99,3	97	94,3	91,4	87,8	83	77,6	70,5	62,2
			Efficiency	%	0	15,6	29,4	41,3	50,6	58,2	64,2	68,4	71,9	74,8	76,7	77,6	77,3	74,5	69,9
			P2	Kw	13,7	14,2	14,9	15,8	16,9	17,9	19	20,3	21,4	22,5	23,4	24	24,6	25,1	25,5
			NPSH	m	2	2	2	2,1	2,3	2,5	2,7	3	3,3	3,9	4,8	6,1	7,7	10,5	15
STVX 65-3 FT	30	40	H	m	123,1	121,8	119,5	117,4	114,8	110,9	108,3	105,7	103	100,4	97,7	93,5	88,7	82	74,2
			Efficiency	%	0	14,9	27,9	39,3	48,7	56,6	63,3	67,8	71,3	74,1	76,4	78,1	78,8	77	73,6
			P2	Kw	16,2	16,7	17,5	18,3	19,3	20	21	22,3	23,6	24,9	26,1	26,9	27,6	28,3	28,8
			NPSH	m	2	2	2	2,1	2,3	2,4	2,7	3	3,3	3,9	4,8	6,1	7,8	10,5	15,1
STVX 65-4-2A FT	37	50	H	m	139,3	136,8	134,7	134	132,5	129,1	126,2	123,1	119,6	115,6	110,1	103,1	95,5	85,7	74,4
			Efficiency	%	0	16,2	30,4	42,6	51,9	59,1	64,8	68,9	72,2	75,2	76,9	77,3	76,3	72,9	67,5
			P2	Kw	16,7	17,3	18,1	19,3	20,9	22,3	23,9	25,6	27,1	28,2	29,2	30	30,7	31,2	31,6
			NPSH	m	2	2	2	2,1	2,3	2,4	2,7	2,9	3,3	3,9	4,8	6,1	7,8	10,5	15
STVX 65-4-1A FT	37	50	H	m	151,6	149,5	146,9	145,1	142,6	138,3	135,1	131,8	128,2	124,5	119,9	113,6	106,6	97,2	86,3
			Efficiency	%	0	15,4	29	40,8	50,1	57,8	64	68,3	71,8	74,6	76,7	77,7	77,7	75,1	70,8
			P2	Kw	19,1	19,8	20,7	21,8	23,2	24,5	25,9	27,6	29,2	30,7	31,9	32,9	33,7	34,4	34,9
			NPSH	m	2	2	2	2,1	2,3	2,4	2,7	2,9	3,3	3,9	4,8	6,1	7,8	10,5	15,1

b) ~Trifase 220/380 V

60 Hz - min⁻¹ ~ 3400

TIPO TYPE	Potenza nominale Nominal power		Portata - Capacity																
			Q [m ³ /h]	0	10,2	20,4	30,6	40,9	51,1	61,3	71,5	81,7	91,9	102,1	112,4	122,6	132,8	143	
			Q [l/1']	0	170,2	340,5	510,7	681	851,2	1021,4	1191,7	1361,9	1532,1	1702,4	1872,6	2042,9	2213,1	2383,3	
b	kW	HP	Prevalenza (m C.A.) - Total head (m W.C.)																
STVX 95-1 1A FT	11	15	H	m	32,4	32,2	31,6	31,5	31,5	31,3	30,8	30	28,7	27,1	24,7	21,8	18,6	14,7	10,5
			Efficiency	%	0	18,5	34,8	47,6	57,4	64,2	69,1	72,9	76,2	78,8	77,9	74,1	67,7	57,8	44,8
			P2	Kw	4,5	4,8	5,1	5,5	6,1	6,8	7,5	8	8,4	8,6	8,8	9	9,2	9,2	9,2
			Npsh	m	2,3	2,3	2,3	2,4	2,5	2,6	2,9	3,2	3,7	4,5	5,6	7,1	8,9	11,3	15,8
STVX 95-1 FT	15	20	H	m	44,9	43,9	43,4	42,8	41,8	40,7	39,1	37,5	36,1	34,7	32,9	30,7	27,8	24,5	20,3
			Efficiency	%	0	15,7	29,9	42	52,9	61,5	67,9	72,1	74,8	77,5	79,2	79	76,2	71	62,4
			P2	Kw	7,8	7,8	8,1	8,5	8,8	9,2	9,6	10,1	10,7	11,2	11,5	11,9	12,2	12,5	12,6
			Npsh	m	2,3	2,3	2,3	2,4	2,5	2,6	2,9	3,2	3,7	4,5	5,6	7,1	8,9	11,4	16
STVX 95-2 2A FT	18,5	25	H	m	64,6	64,1	62,9	62,6	62,7	62,2	61,1	59,3	56,8	53,4	48,6	42,9	36,4	28,6	20,2
			Efficiency	%	0	18,6	34,9	47,7	57,5	64,3	69,2	73	76,4	78,9	77,8	73,9	67,3	57,1	43,5
			P2	Kw	9	9,6	10	11	12,1	13,5	14,7	15,8	16,6	17	17,4	17,8	18,1	18,1	18
			Npsh	m	2,3	2,3	2,3	2,4	2,5	2,6	2,9	3,2	3,7	4,5	5,6	7,1	8,9	11,4	16,1
STVX 95-2 FT	22	30	H	m	90,7	88,8	87,7	86,6	84,7	82,5	79,4	76,3	73,4	70,7	67,2	62,9	57,2	50,6	42,7
			Efficiency	%	0	15,7	29,8	41,8	52,7	61,3	67,6	72	74,7	77,3	79,1	79,1	76,6	71,7	64,2
			P2	Kw	15,9	15,8	16,4	17,3	17,9	18,7	19,6	20,6	21,9	22,9	23,6	24,3	25	25,5	25,9
			Npsh	m	2,3	2,3	2,4	2,4	2,5	2,7	2,9	3,2	3,7	4,5	5,6	7	8,9	11,2	15,6
STVX 95-3 2A FT	30	40	H	m	110,5	109,1	107,4	106,5	105,8	104,3	101,7	98,5	94,6	89,9	83,4	75,6	66,4	55,4	43
			Efficiency	%	0	17,2	32,5	45	55,4	63	68,5	72,5	75,6	78,2	78,4	76,2	71,5	63,8	53,3
			P2	Kw	17	17,6	18,4	19,8	21,3	23	24,8	26,5	27,9	28,8	29,6	30,4	31	31,4	31,5
			Npsh	m	2,3	2,3	2,4	2,4	2,5	2,7	2,9	3,2	3,7	4,5	5,6	7	8,9	11,2	15,6
STVX 95-3 FT	45	60	H	m	136	133,2	131,6	129,8	127	123,6	119,1	114,3	110,1	105,9	100,7	94,2	85,8	75,8	64
			Efficiency	%	0	15,7	29,8	41,8	52,7	61,3	67,6	72	74,7	77,3	79,1	79,1	76,6	71,6	64,2
			P2	Kw	23,8	23,7	24,6	25,9	26,8	28,1	29,4	30,9	32,8	34,3	35,4	36,4	37,4	38,3	38,9
			Npsh	m	2,3	2,3	2,4	2,4	2,5	2,7	2,9	3,2	3,7	4,5	5,6	7	8,9	11,2	15,6
STVX 95-4 2A FT	45	60	H	m	155,7	153,3	151,1	149,6	147,9	145,3	141,2	136,4	131,1	125	116,8	106,8	94,7	80,3	64
			Efficiency	%	0	16,7	31,7	44,1	54,6	62,5	68,3	72,3	75,3	78	78,6	77	72,9	66	56,3
			P2	Kw	24,9	25,5	26,5	28,3	30,1	32,3	34,5	36,7	38,7	40,1	41,3	42,4	43,4	44	44,3
			Npsh	m	2,3	2,3	2,4	2,4	2,5	2,6	2,9	3,2	3,7	4,5	5,6	7	8,9	11,2	15,7

b) ~Trifase 220/380 V

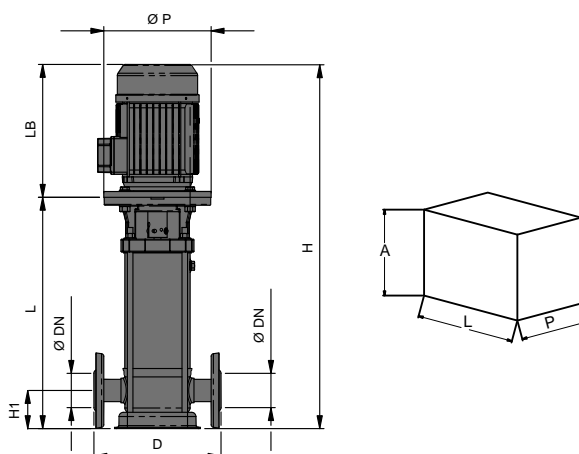
50 Hz min⁻¹ ~ 2900

TIPO TYPE	DIMENSIONI IDRAULICA [mm] HYDRAULIC DIMENSIONS [mm]			MOTORE [mm] MOTOR [mm]		POMPA PUMP	IMBALLO [mm] PACKING [mm]			PESO WEIGHT [kg]
	D	L	ØDN	LB	ØP		H	A	L	
STVX 3-10	250	492,5	25	232	B14	724,5	804,5	310	310	31,4
STVX 3-10	250	492,5	25	232	B14	724,5	804,5	310	310	31,4
STVX 3-11	250	515	25	232	B14	747	810	310	310	30
STVX 3-12	250	537,5	25	232	B14	769,5	849,5	310	310	30,6
STVX 3-14	250	592,5	25	267	B14	859,5	939,5	310	310	35
STVX 3-16	250	637,5	25	267	B14	904,5	984,5	310	310	36
STVX 3-18	250	682,5	25	267	B14	949,5	1029,5	310	310	39
STVX 3-21	250	750	25	267	B14	1017	1097	310	310	40
STVX 3-25	250	840	25	267	B14	1107	1187	310	310	42
STVX 3-29	250	940	25	290	B14	1230	1310	310	310	46,5
STVX 3-33	250	1030	25	290	B14	1320	1400	310	310	72,6
STVX 6-7	250	449,5	25	232	B14	681,5	800	310	310	29
STVX 6-8	250	475	25	232	B14	707,5	810	310	310	30
STVX 6-9	250	501,5	32	232	B14	733,5	813,5	310	310	32,8
STVX 6-10	250	537,5	32	267	B14	804,5	900	310	310	34
STVX 6-11	250	563,5	32	267	B14	830,5	910,5	310	310	34,5
STVX 6-14	250	641,5	32	267	B14	908,5	988,5	310	310	51,6
STVX 6-17	250	719,5	32	267	B14	986,5	1066,5	310	310	39,5
STVX 6-20	250	807,5	32	290	B14	1097,5	1177,5	310	310	43,5
STVX 6-23	250	885,5	32	290	B14	1175,5	1255,5	310	310	45
STVX 6-28	250	1015,5	32	306	B14	1321,5	1401,5	310	310	70,2
STVX 6-33	250	1145,5	32	306	B14	1451,5	1531,5	310	310	59
STVX 6-36	250	1276	32	328	B5	1604	1684	310	310	87,1
STVX 10-3	280	377,5	40	232	B14	609	700	310	310	29
STVX 10-4	280	417,5	40	267	B14	684,5	750	310	310	34
STVX 10-5	280	447,5	40	267	B14	714,5	800	310	310	34
STVX 10-6	280	477,5	40	267	B14	744,5	824,5	310	310	45,4
STVX 10-8	280	547,5	40	290	B14	837,5	917,5	310	310	53,2
STVX 10-10	280	607,5	40	306	B14	913,5	993,5	310	310	56,5
STVX 10-12	280	667,5	40	306	B14	973,5	1053,5	310	310	57,4
STVX 10-15	280	933	40	328	B5	1261	1341	310	310	80,1
STVX 10-19	280	1053	40	350	B5	1403	1483	310	310	85
STVX 10-23	280	1173	40	350	B5	1523	1603	310	310	88
STVX 10-24	280	1223	40	425	B5	1648	1728	310	310	114
STVX 15-2	300	415	50	267	B14	682	800	310	310	41
STVX 15-3	300	473	50	267	B14	740	900	310	310	50
STVX 15-4	300	521	50	306	B14	827	907	310	310	51,3
STVX 15-6	300	804	50	328	B5	1132	1212	310	310	86
STVX 15-8	300	900	50	350	B5	1250	1330	310	310	90,5
STVX 15-10	300	1016	50	425	B5	1441	1521	310	310	118
STVX 15-11	300	1064	50	425	B5	1489	1569	310	310	119,5
STVX 15-12	300	1112	50	425	B5	1537	1617	310	310	155,2
STVX 15-13	300	1160	50	425	B5	1585	1665	310	310	122,5
STVX 15-14	300	1208	50	425	B5	1633	1713	310	310	124
STVX 15-16	300	1304	50	476	B5	1780	1860	310	310	132,5
STVX 15-17	300	1352	50	476	B5	1828	1908	310	310	134

50 Hz min⁻¹ ~ 2900

TIPO TYPE	DIMENSIONI IDRAULICA [mm] HYDRAULIC DIMENSIONS [mm]			MOTORE [mm] MOTOR [mm]		POMPA PUMP	IMBALLO [mm] PACKING [mm]			PESO WEIGHT
	D	L	ØDN	LB	ØP	H	A	L	P	[kg]
STVX 30-2	320	724	65	328	B5	1052	600	600	1110	128,5
STVX 30-3-2A	320	806	65	328	B5	1134	600	600	1180	112,5
STVX 30-3	320	806	65	350	B5	1156	600	600	1200	114,5
STVX 30-4-2A	320	888	65	350	B5	1238	600	600	1290	121,5
STVX 30-4	320	908	65	425	B5	1333	600	600	1400	143,5
STVX 30-5-2A	320	990	65	425	B5	1415	600	600	1470	147,5
STVX 30-5	320	990	65	476	B5	1466	600	600	1520	153,5
STVX 30-6-2A	320	1072	65	476	B5	1548	600	600	1600	157,5
STVX 30-6	320	1072	65	476	B5	1548	600	600	1600	157,5
STVX 30-7-2A	320	1154	65	476	B5	1630	600	600	1680	161,5
STVX 30-7	320	1154	65	542	B5	1696	600	600	1750	186,5
STVX 30-8-2A	320	1236	65	542	B5	1778	600	600	1830	190,5
STVX 30-8	320	1236	65	542	B5	1778	600	600	1830	190,5
STVX 30-9-2A	320	1318	65	542	B5	1860	600	600	1910	214
STVX 30-9	320	1318	65	542	B5	1860	600	600	1910	214
STVX 30-10-2A	320	1400	65	542	B5	1942	600	600	2000	221
STVX 30-10	320	1400	65	658	B5	2058	600	600	2110	340,5
STVX 30-11-2A	320	1487	65	658	B5	2145	600	600	2200	344,5
STVX 30-11	320	1487	65	658	B5	2145	600	600	2200	344,5
STVX 30-12-2A	320	1569	65	658	B5	2227	600	600	2280	348,5
STVX 30-12	320	1569	65	658	B5	2227	600	600	2280	348,5
STVX 30-13-2A	320	1651	65	658	B5	2309	600	600	2460	352,5
STVX 30-13	320	1651	65	658	B5	2309	600	600	2460	353
STVX 45-2	365	760	80	350	B5	1110	600	600	1210	116,5
STVX 45-3-2A	365	860	80	430	B5	1290	600	600	1390	145,5
STVX 45-3	365	860	80	430	B5	1290	600	600	1390	145,5
STVX 45-4-2A	365	940	80	480	B5	1420	600	600	1520	155,5
STVX 45-4	365	940	80	480	B5	1420	600	600	1520	155,5
STVX 45-5-2A	365	1030	80	540	B5	1570	600	600	1670	184,5
STVX 45-5	365	1030	80	540	B5	1570	600	600	1670	184,5
STVX 45-6-2A	365	1110	80	540	B5	1650	600	600	1750	208
STVX 45-6	365	1110	80	540	B5	1650	600	600	1750	208
STVX 45-7-2A	365	1200	80	660	B5	1860	600	600	1960	334
STVX 45-7	365	1200	80	660	B5	1860	600	600	1960	334
STVX 45-8-2A	365	1280	80	660	B5	1940	600	600	2040	338
STVX 45-8	365	1280	80	660	B5	1940	600	600	2040	338
STVX 45-9-2A	365	1360	80	660	B5	2020	600	600	2120	356
STVX 45-9	365	1360	80	660	B5	2020	600	600	2120	356
STVX 45-10-2A	365	1440	80	660	B5	2100	600	600	2200	360
STVX 45-10	365	1440	80	660	B5	2100	600	600	2200	360
STVX 65-2	365	849	100	425	B5	1274	600	600	1374	146,5
STVX 65-3-2A	365	941	100	476	B5	1417	600	600	1517	157
STVX 65-3	365	941	100	542	B5	1483	600	600	1583	182
STVX 65-4-2A	365	1033	100	542	B5	1575	600	600	1675	186,5
STVX 65-4	365	1033	100	542	B5	1575	600	600	1675	207
STVX 65-5-2A	365	1130	100	658	B5	1788	600	600	1888	333
STVX 65-5	365	1130	100	658	B5	1788	600	600	1888	333
STVX 65-6-2A	365	1223	100	658	B5	1881	600	600	1981	338
STVX 65-6	365	1223	100	658	B5	1881	600	600	1981	352
STVX 65-7-2A	365	1315	100	658	B5	1973	600	600	2073	357
STVX 95-1-1A	380	737,1	100	328	B5	1065,1	600	600	1200	117
STVX 95-1	380	737,1	100	350	B5	1087,1	600	600	1200	119
STVX 95-2-2A	380	849,2	100	425	B5	1274	600	600	1500	151
STVX 95-2	380	849,2	100	476	B5	1325,2	600	600	1500	157
STVX 95-3-2A	380	941,3	100	542	B5	1483,3	600	600	1600	197
STVX 95-3	380	941,3	100	542	B5	1483,3	600	600	1600	199
STVX 95-4-2A	380	1038,4	100	658	B5	1696,4	600	600	1180	376
STVX 95-4	380	1038,4	100	658	B5	1696,4	600	600	1180	376
STVX 95-5	380	1130	100	658	B5	1790	600	600	1280	387
STVX 95-6	380	1222,6	100	699	B5	1921,6	600	600	2100	481

60 Hz min⁻¹ ~ 3400

TIPO TYPE	DIMENSIONI IDRAULICA [mm] HYDRAULIC DIMENSIONS [mm]			MOTORE [mm] MOTOR [mm]		POMPA PUMP	IMBALLO [mm] PACKING [mm]			PESO WEIGHT
	D	L	ØDN	LB	ØP	H	A	L	P	[kg]
STVX 3-10	250	502,5	25	267	B14	769,5	849,5	310	310	33
STVX 3-12	250	547,5	25	267	B14	814,5	894,5	310	310	36
STVX 3-14	250	592,5	25	267	B14	859,5	939,5	310	310	37
STVX 3-16	250	647,5	25	306	B14	953,5	1033,5	310	310	45,3
STVX 3-18	250	692,5	25	306	B14	998,5	1078,5	310	310	46,3
STVX 3-21	250	760	25	306	B14	1066	1146	310	310	51,5
STVX 6-9	250	511,5	32	267	B14	778,5	858,5	310	310	35,5
STVX 6-11	250	573,5	32	306	B14	879,5	959,5	310	310	43,8
STVX 6-14	250	651,5	32	306	B14	957,5	1037,5	310	310	45,3
STVX 6-17	250	729,5	32	306	B14	1035,5	1115,5	310	310	50,5
STVX 6-20	250	983	32	328	B5	1311	1391	310	310	78,6
STVX 6-23	250	1061	32	328	B5	1389	1469	310	310	80,1
STVX 10-6	280	487,5	40	306	B14	793,5	873,5	310	310	47,5
STVX 10-8	280	723	40	328	B5	1051	1131	310	310	75,6
STVX 10-10	280	783	40	328	B5	1111	1191	310	310	77,1
STVX 10-12	280	843	40	350	B5	1193	1273	310	310	80,5
STVX 10-15	280	953	40	425	B5	1378	1458	310	310	111
STVX 15-4	300	707,9	50	328	B5	1035,9	1115,9	310	310	83
STVX 15-6	300	823,9	50	425	B5	1248,9	1328,9	310	310	112,5
STVX 15-8	300	919,9	50	425	B5	1344,9	1424,9	310	310	115,5
STVX 15-10	300	1015,9	50	476	B5	1491,9	1571,9	310	310	124,5
STVX 15-12	300	1111,9	50	542	B5	1653,9	1733,9	310	310	161
STVX 30-2-2A	320	724	65	328	B5	1052	400	400	1082	108,5
STVX 30-2	320	744	65	425	B5	1169	400	400	1199	135,5
STVX 30-3-2A	320	826	65	425	B5	1251	400	400	1281	139,5
STVX 30-3	320	826	65	476	B5	1302	400	400	1332	145,5
STVX 30-4-2A	320	908	65	476	B5	1384	400	400	1414	149,5
STVX 30-4	320	908	65	542	B5	1450	400	400	1480	183,5
STVX 30-5-2A	320	990	65	542	B5	1532	400	400	1562	187,5
STVX 30-5	320	990	65	542	B5	1532	400	400	1562	198,5
STVX 30-6-2A	320	1072	65	542	B5	1614	400	400	1644	202,5
STVX 30-6	320	1077	65	658	B5	1735	400	400	1765	324,5
STVX 30-7-2A	320	1159	65	658	B5	1817	400	400	1847	328,5
STVX 30-7	320	1159	65	658	B5	1817	400	400	1847	328,5
STVX 30-8-2A	320	1241	65	658	B5	1899	400	400	1929	328,5
STVX 30-8	320	1241	65	658	B5	1899	400	400	1929	328,5
STVX 45-1	365	680	80	350	B5	1030	600	600	1130	112,5
STVX 45-2-2A	365	780	80	425	B5	1205	600	600	1305	141,5
STVX 45-2	365	780	80	475	B5	1255	600	600	1355	147,5
STVX 45-3-2A	365	860	80	540	B5	1400	600	600	1500	185,5
STVX 45-3	365	860	80	540	B5	1400	600	600	1500	185,5
STVX 45-4-2A	365	945	80	540	B5	1485	600	600	1585	200
STVX 45-4	365	950	80	660	B5	1610	600	600	1710	322
STVX 45-5-2A	365	1030	80	660	B5	1690	600	600	1790	326
STVX 45-5	365	1030	80	660	B5	1690	600	600	1790	340
STVX 45-6-2A	365	1115	80	660	B5	1775	600	600	1875	344
STVX 45-6	365	1115	80	660	B5	1775	600	600	1875	344
STVX 65-1	365	757	100	425	B5	1182	600	600	1282	142
STVX 65-2-2A	365	850	100	476	B5	1326	600	600	1426	152,5
STVX 65-2-1A	365	850	100	542	B5	1392	600	600	1492	186,5
STVX 65-2	365	850	100	542	B5	1392	600	600	1492	198
STVX 65-3-2A	365	941	100	542	B5	1483	600	600	1583	202,5
STVX 65-3-1A	365	946	100	658	B5	1604	600	600	1704	324,5
STVX 65-3	365	946	100	658	B5	1604	600	600	1704	324,5
STVX 65-4-2A	365	1039	100	658	B5	1697	600	600	1797	343
STVX 65-4-1A	365	1039	100	658	B5	1697	600	600	1797	343

MOTORE

I motori di comando sono del tipo asincrono a gabbia di scoiattolo chiusi, a ventilazione esterna.

- Condensatore permanentemente inserito per i tipi monofasi
- La protezione del motore è a cura del cliente e si raccomandano apparecchiature in accordo con le norme vigenti
- Isolamento classe F
- Servizio S1
- Grado di protezione: IP 54 monofase e IP 55 trifase
- Protezione morsettiera: IP 54 monofase e IP 55 trifase
- Dimensione B14 fino a 4 kW, dimensione B5 da 5,5 kW
- Tensione standard fino a 4 kW 230/400 V, 400/690 V a partire da 5.5 kW

MOTOR

Les moteurs sont asynchrones à cage d'écuriel fermés a ventilation extérieure monofásicos.

- Pour le modèles monophasé son avec condensateur connecté en permanence
- La protection est à la charge de l'utilisateur. A recommandé l'équipement conformément à la réglementation
- A Classe d'isolation F
- Service S1
- Protection: IP 54 monophasé et IP 55 triphasé
- Protection dans le terminal: IP 54 monophasé et IP 55 triphasé
- Taille jusqu'à 4 kW B14, format B5 de 5,5 kW
- La tension standard jusqu'à 4 kW 230/400 V, 400/690 V de 5,5 kW

MOTOR

The control motors are asynchronous, squirrel cage-type, closed, with external ventilation.

- Capacitor always on, for single-phase models
- The motor protection must be installed by the customer. Equipment compliant with current standards should be used
- Class of insulation F
- Service S1
- Degree of protection: IP 54 single-phase and IP 55 three-phase
- Terminal board protection: IP 54 single-phase and IP 55 three-phase
- Dimension B14 up to 4 kW, dimension B5 starting from 5.5 kW
- The standard voltage is 230/400 V up to 4 kW, whereas it is 400/690 V starting from 5.5 kW.

MOTOR

Los motores de accionamiento son asíncrono de jaula de ardilla cerrados, ventilados externamente.

- Para los modelos monofásicos, condensador incorporado
- La protección se encarga el usuario. y el equipo recomendado de acuerdo con las normas
- Aislamiento de Clase F
- Funcionamiento S1
- Protección: IP 54 monofásica y IP 55 trifásica
- Protección para el terminal: IP 54 monofásica y IP 55 trifásica
- B14 Tamaño de hasta 4 kW, tamaño B5 desde 5,5 kW
- Voltaje estándar de hasta 4 kW 230/400 V, 400/690 V de 5,5 kW

Efficiency CLASSES OF MOTOR - IE CODE 50/60 HZ

KW	IE2		IE3		IE4	
	2 poles	4 poles	2 poles	4 poles	2 poles	4 poles
1.1	79.6	81.4	82.7	84.1	85.2	87.2
1.5	81.3	82.8	84.2	85.3	86.5	88.2
2.2	83.2	84.3	85.9	86.7	88.0	89.5
3	84.6	85.5	87.1	87.7	89.1	90.4
4	85.8	86.6	88.1	88.6	90.0	91.1
5.5	87.0	87.7	89.2	89.6	90.9	91.9
7.5	88.1	88.7	90.1	90.4	91.7	92.6
11	89.4	89.8	91.2	91.4	92.6	93.3
15	90.3	90.6	91.9	92.1	93.3	93.9
18.5	90.9	91.2	92.4	92.6	93.7	94.2
22	91.3	91.6	92.7	93.0	94.0	94.5
30	92.0	92.3	93.3	93.6	94.5	94.9
37	92.5	92.7	93.7	93.9	94.8	95.2
45	92.9	93.1	94.0	94.2	95.0	95.4

IEC/EN 60034-30-1	MEPS EU	EISA US EEV Canada	Other similar local regulations
IE4 Super Premium Efficiency			
IE3 Premium efficiency	IE3 Premium efficiency	Identical to NEMA Premium efficiency	STAA 2015 Australia / New Zealand 2015 Korea 2015 China 2016
IE2 High efficiency	IE2 High efficiency	Identical to NEMA Energy efficiency/ EPACT	Canada Mexico Australia New Zealand Brazil
IE1 Standard efficiency		Below standard efficiency	Costa Rica Israel Taiwan

MOTORS AVAILABLE FOR MVX PUMPS - SINGLE-PHASE VERSION 50 HZ

Power P ₂		IEC SIZE	DESIGN	I _N [A] 230 V	min ⁻¹	M _N [Nm]	η %	cosφ	I _A / I _N	M _A /M _N	WEIGHT [kg]
KW	HP										
1,1	1,5	80	B14	6,5	2730	3,8	74	0,97	3,6	0,5	11,8
1,5	2	90	B14	9,3	2835	5,1	73	0,9	3,9	0,5	17,3
2,2	3	90	B14	14,6	2770	7,6	75	0,9	4,3	0,2	19,3

MOTORS AVAILABLE FOR MVX PUMPS - THREE-PHASE VERSION 50 HZ

Power P ₂		IEC SIZE	DESIGN	I _N [A] Δ 230 V	I _N [A] Y 400 V	I _N [A] Δ 400 V	I _N [A] Y 690 V	min ⁻¹	M _N [Nm]	η %	cosφ	I _A / I _N	M _A /M _N	WEIGHT [kg]
KW	HP													
1,1	1,5	80	B14	4,2	2,4	-	-	2870	3,7	82,7	0,76	9,3	5	11,1
1,5	2	90	B14	5,2	3	-	-	2875	5	84,2	0,85	8,4	3,6	14
2,2	3	90	B14	8	4,6	-	-	2880	7,3	86,5	0,82	9,2	4	16
3	4	100	B15	9,7	5,6	-	-	2900	9,9	57,1	0,89	8,8	5,5	22,8
4	5,5	112	B14	-	-	8	4,6	2900	13	88,1	0,83	10,7	5,1	26,5
5,5	7,5	132	B5	-	-	10,2	5,9	2935	17,9	89,2	0,87	11,2	4,2	33,6
7,5	10	132	B5	-	-	14,4	8,3	2930	24,5	90,1	0,84	10,4	4,5	36
11	15	160	B5	-	-	19,9	11,5	2935	35,8	91,2	0,89	9,7	4,4	62
15	20	160	B5	-	-	26,8	15,5	2910	49,2	91,9	0,88	9,6	3,7	68
18,5	25	160	B5	-	-	33	19,1	2950	59,9	92,4	0,88	10,7	4,6	104
22	30	180	B5	-	-	39,4	22,8	2950	71,3	92,7	0,87	10,4	4,5	160
30	40	200	B5	-	-	52,7	30,5	2925	97,9	93,3	0,88	6,7	2,4	276
37	50	200	B5	-	-	63,3	36,6	2930	120,6	93,7	0,9	6,3	2,3	283
45	60	225	B5	-	-	78,5	45,4	2930	146,7	94	0,88	6,9	2,3	370

MOTORS AVAILABLE FOR MVX PUMPS - SINGLE-PHASE VERSION 60 HZ

Power P ₂		IEC SIZE	DESIGN	I _N [A] 220 V	min ⁻¹	M _N [Nm]	η %	cosφ	I _A / I _N	M _A /M _N	WEIGHT [kg]
KW	HP										
1,1	1,5	80	B14	6,8	3350	3,1	74	0,95	4,4	0,5	11,8
1,5	2	90	B14	10,5	3300	4,3	73	0,95	3,7	0,5	17,3
2,2	3	90	B14	14,5	3350	6,3	76	0,9	5	0,2	19,3

MOTORS AVAILABLE FOR MVX PUMPS - THREE-PHASE VERSION 60 HZ

Power P ₂		IEC SIZE	DESIGN	I _N [A] 220 V	I _N [A] 380 V	min ⁻¹	M _N [Nm]	η %	cosφ	I _A / I _N	M _A /M _N	WEIGHT [kg]
KW	HP											
1,1	1,5	80	B14	4,7	2,7	3480	3	84	0,78	9,3	5	11,1
1,5	2	90	B14	5,9	3,4	3515	4,1	85,5	0,8	8,4	3,6	14
2,2	3	90	B14	8	4,6	3480	6	86,5	0,84	9,2	4	16
3	4	100	B15	10,4	6	3515	8,2	88,1	0,88	8,8	5,5	22,8
4	5,5	112	B14	13,2	7,6	3520	10,9	89	0,89	10,9	6,1	26,5
5,5	7,5	132	B5	18,2	10,5	3510	15	89,5	0,89	9,6	3,6	27,4
7,5	10	132	B5	25,1	14,5	3520	20,3	90,2	0,87	10,4	4,5	36
11	15	160	B5	34,3	19,8	3520	29,9	91	0,92	9,7	4,4	59
15	20	160	B5	46,4	26,8	3520	40,7	91	0,92	9,6	3,7	68
18,5	25	160	B5	62	35,6	3540	50	91,7	0,86	10,7	4,6	104
22	30	180	B5	71,7	41,7	3530	59,5	91,7	0,88	10,4	4,5	104
30	40	200	B5	94	54	3565	80,8	94,1	0,9	9	2,8	239
37	50	200	B5	114	66	3560	99	93,9	0,91	8,5	2,6	249
45	60	225	B5	137	79	3570	120	95	0,91	7,8	2,5	322

MOTORS AVAILABLE FOR THIS PUMP SERIES:

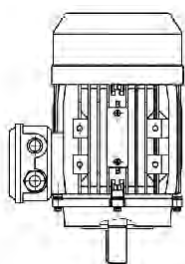

B14 up to 4 kW

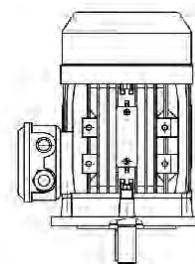

B5 from 5.5 kW and above



STN-STNG STNE-ING



STN



STNG



ING



STNE

STN

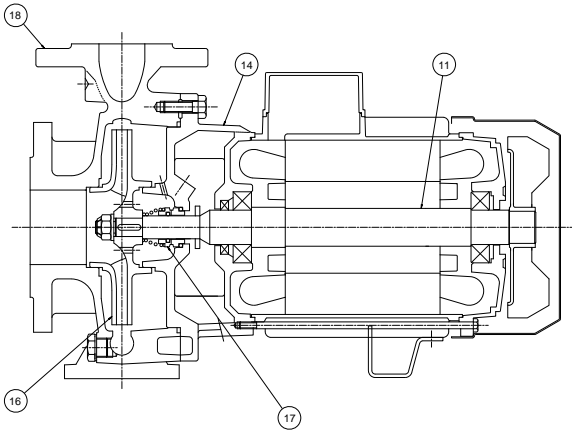

STNG

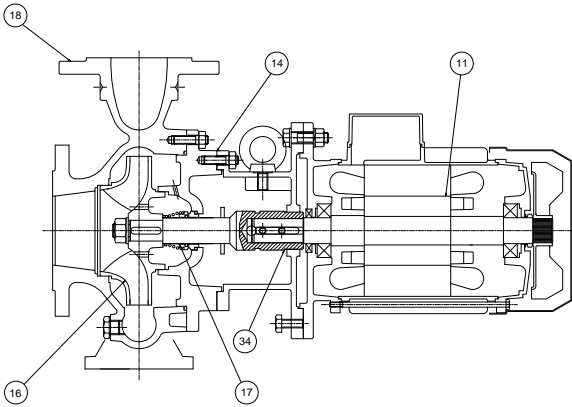

ING

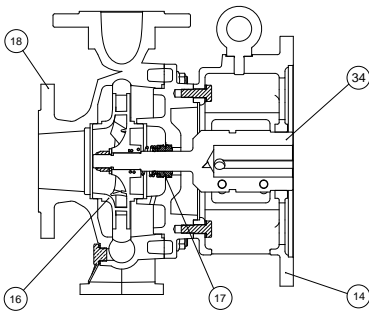

STNE

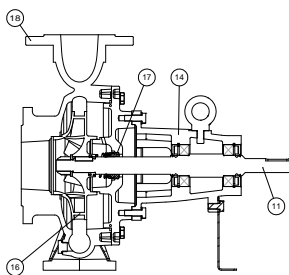

STN - STNG - ING - STNE

- Albero con rotore – Pump shaft + rotor 11
- Arbre + rotor – Eje rotor

- Supporto mandata – Outlet bracket 14
- Support envoyée – Soporte entrega

- Girante – Impeller 16
- Turbine – Impulsor

- Tenuta meccanica – Mechanical seal 17
- Garniture mécanique – Cierre mecánico

- Corpo pompa – Pump body 18
- Corps de pompe – Cuerpo bomba

- Giunto – Coupling 34
- Manchon – Acoplamiento

APPLICATIONS



2 POLI / POLES

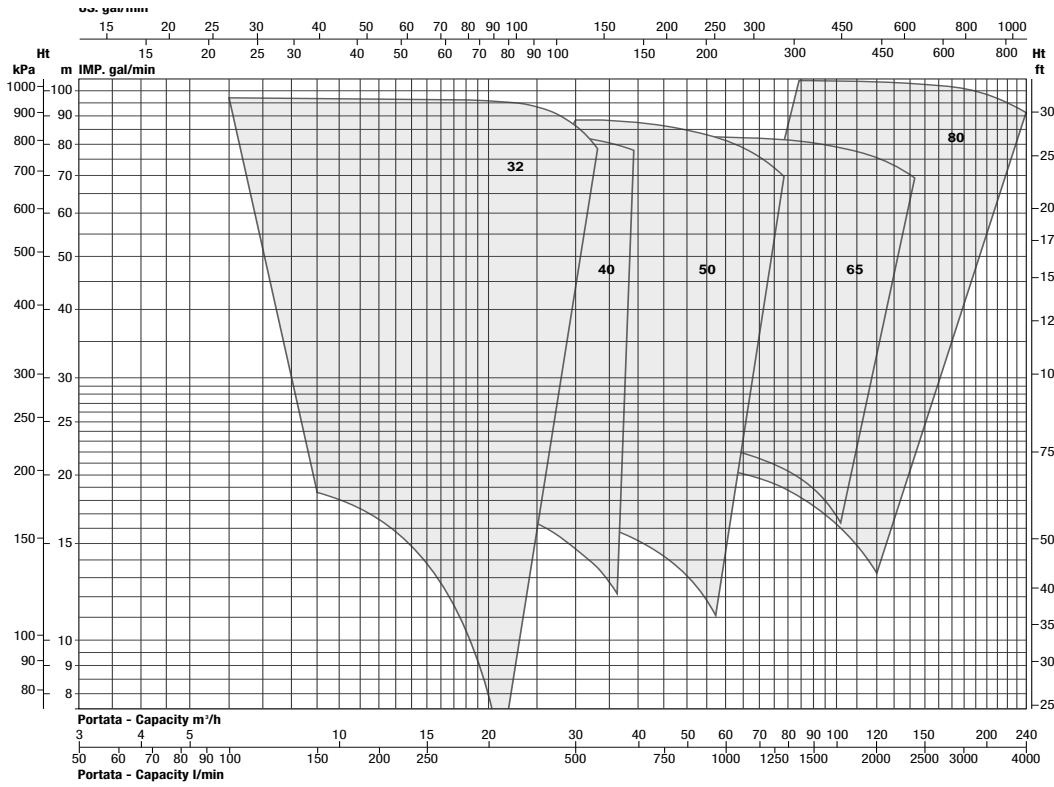

4 POLI / POLES

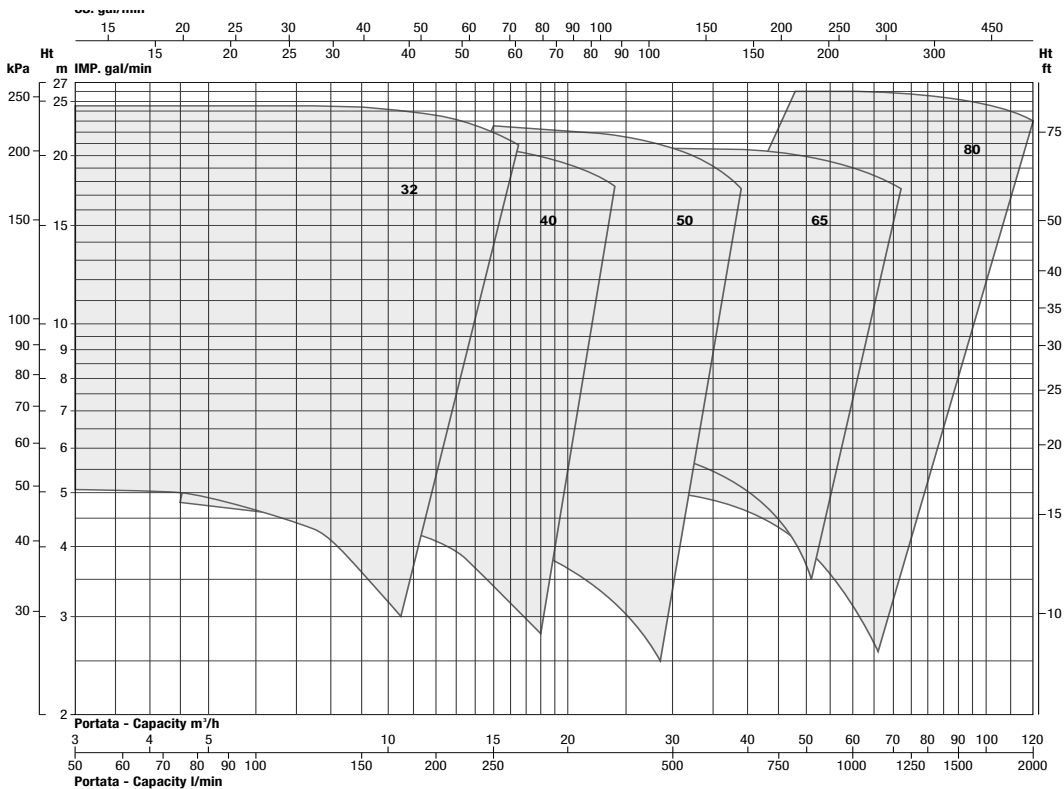

POMPE CENTRIFUGHE NORMALIZZATE

Le elettropompe centrifughe normalizzate, costruite in accordo con le normative UNI EN 733 (DIN 24255), sono disponibili in versione monoblocco serie STN, in versione giunto rigido serie STNG e ING, e in versione giunto flessibile STNE. Sono state progettate per il pompaggio di liquidi puliti, senza parti abrasive, senza corpi solidi in sospensione, non esplosivi o aggressivi per i materiali della pompa.

- Temperatura del liquido fino a 35 °C per uso domestico (CEI EN 60335-2-41) o 90 °C per altri usi e temperatura ambiente fino a 40 °C
- Portate fino a 240 m³/h
- Prevalenze fino a 100 m.

CARATTERISTICHE COSTRUTTIVE

- Corpo pompa e supporto motore: ghisa G20 con trattamento anticorrosione
- Supporto motore : ghisa G20 con trattamento anticorrosione
- Bocche aspirazione/mandata: a norme DIN 2532
- Girante: ghisa G20 con trattamento in cataforesi; ottone per STN/STNE 32-160 A/B
- Controflange filettate : acciaio zincato complete di guarnizioni in EPDM
- Albero pompa : acciaio inox AISI 304
- Tenuta meccanica : carbone - ceramica

POMPES CENTRIFUGES NORMALISÉES

Les Pompes centrifuges normalisées, construites en conformité avec la norme UNI EN 733 (DIN 24255), sont disponibles en série monoblocs STN, version de couplage rigide série STNG et ING, et la version accouplement flexible STNE. Elles ont été conçues pour le pompage de liquides propres, sans parties abrasives, sans corps liquides en suspension, non explosifs ou agressifs pour les matériaux de la pompe.

- Température du liquide jusqu'à 35 °C pour utilisation domestique (CEI EN 60335-2-41) o 90 °C pour d'autres utilisations et température ambiante jusqu'à 40 °C
- Plage d'utilisation jusqu'à 240 m³/h
- Hauteur manométrique jusqu'à 100 m.

CARACTERISTIQUES DE CONSTRUCTION

- Corps de pompe et lanterne : en fonte G20 avec traitement anti-corrosion
- Aspiration/refoulement : norme DIN 2532
- Turbine : en fonte G20 avec traitement en cataphorèse; laiton pour STN/STNE 32-160 A/B
- Contre brides filettées : acier galvanisé avec joints en EPDM
- Abre de pompe : acier inox AISI 304
- Garniture mécanique : carbone - céramique

NORMALIZED CENTRIFUGAL PUMPS

The normalised centrifugal pumps, made in compliance of DIN 24255 (UNI EN 733) standards, are available in monobloc version STN, with stub series STNG and ING, and with flexible coupling series STNE. They have been designed to pump clean liquids, without abrasives and suspended solids, non-explosive or aggressive for the pump's materials.

- Liquid temperature not higher than 35 °C for domestic use (CEI EN 60335-2-41) or 90 °C for other use, while the ambient temperature must not be higher than 40 °C
- Flow rates up to 240 m³/h
- Heads up to 100 m.

TECHNICAL FEATURES

- Pump body and motor bracket : cast iron G20 with anti-corrosive coating
- Orifices in/outlet : DIN 2532 standards
- Impeller : cast iron G20 with cataphoresis treatment; brass for STN/STNE 32-160 A/B
- Threaded counter flanges : galvanized steel complete with EPDM gaskets
- Pump shaft : stainless steel AISI 304
- Mechanical seal : carbon - ceramics

BOMBAS CENTRÍFUGAS NORMALIZADAS

Las Bombas centrifugas normalizadas, son producidas de acuerdo con la norma UNI EN 733 (DIN 24255), están disponibles en versión mono bloque serie STN, versión de acoplamiento rígido la serie STNG y ING, y la versión de acoplamiento flexible serie STNE. Han sido proyectadas para bombear líquidos limpios sin partes abrasivas, sin cuerpos sólidos en suspensión, que no sean explosivos ni agresivos para los materiales de la bomba.

- Temperatura del líquido hasta 35 °C para uso doméstico (CEI EN 60335-2-41) o 90 °C para otros usos y temperatura ambiente hasta 40 °C
- Caudal hasta 240 m³/h
- Alturas hasta 100 m.

CARACTERÍSTICAS DE CONSTRUCCIÓN

- Cuerpo de bomba y soporte : fundición gris G20 con tratamiento contra-corrosión
- Bocas de entrada y salida : normalizadas DIN 2532
- Rodete : fundición gris G20 con tratamiento en cataforesis; latón para STN/STNE 32-160 A/B
- Contra bridas roscadas : acero galvanizado con juntas de EPDM
- Eje de la bomba : acero Inox AISI304
- Cierre mecánico : cerámica - grafito

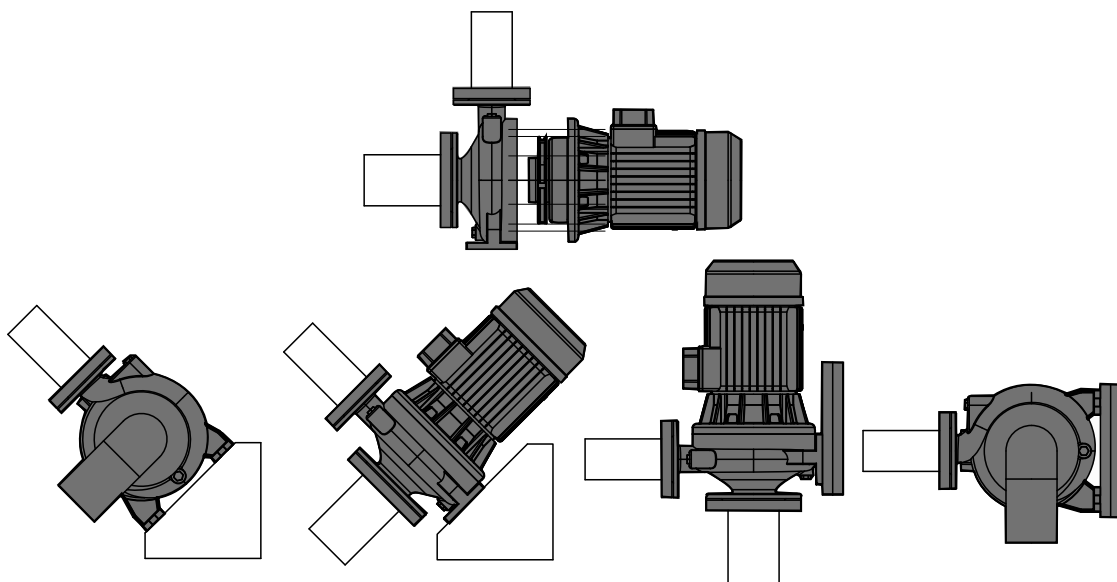

50 Hz - min⁻¹ ~ 2900 - 2 poli

Trifase Three-phase	STN	STNG	STNE	Potenza nominale Nominal power		Portata - Capacity																	
				kW	HP	Prevalenza (m C.A.) - Total head (m W.C.)																	
						Q [m ³ /h]	0	3	6	9	12	15	18	21	24	27	30	33	36	39			
						Q [l/1']	0	50	100	150	200	250	300	350	400	450	500	550	600	650			
32 125B *	x		x	1,1	1,5	H	m	21,4	21	20	18,6	16,6	13,8	10,3	12	9							
						Efficiency	%	0	27,9	40,4	49,4	54,9	57,2	56,3	52,4	45,7							
						P2	Kw	0,6	0,7	0,9	1	1,1	1,2	1,3	1,3	1,2							
						NPSH	m				3,5	2,2	2,1	3,1	5,4	8,7							
32 125A *	x		x	1,5	2	H	m	26,4	26,4	25,8	24,8	23,2	21	18,2	14,8	10,8							
						Efficiency	%	0	27,9	40,4	49,4	54,9	57,2	56,3	52,4	45,7							
						P2	Kw	0,7	0,9	1,1	1,3	1,4	1,6	1,7	1,7	1,8							
						NPSH	m				3,3	2,4	2,3	2,8	4,1	7							
32 160B *	x		x	2,2	3	H	m	30,1	29,8	29,4	28,8	27,9	26,6	24,6	22	18,4	13,9	8,4					
						Efficiency	%	0	22	34,9	45	52,6	57,8	61,1	62,6	62,5	61,2	58,9					
						P2	Kw	0,9	1,1	1,3	1,5	1,7	1,9	2	2,2	2,3	2,4	2,4					
						NPSH	m				2,1	2	2,2	2,7	3,5	4,7	6,2						
32 160A *	x		x	3	4	H	m	36,6	36,6	36,4	36	35,4	34,4	32,9	31	28,5	25,4	21,6	17				
						Efficiency	%	0	22	34,9	45	52,6	57,8	61,1	62,6	62,5	61,2	58,9	55,8				
						P2	Kw	1,3	1,6	1,8	2,1	2,4	2,6	2,8	3	3,2	3,3	3,5	3,5				
						NPSH	m				2,1	2	2,1	2,5	3	3,8	4,8	6,1					
32 200C *	x		x	4	5,5	H	m	43,4	43,1	42,7	42,1	41,2	40,1	38,5	36,6	34,3	31,4	28	24	19,3	14		
						Efficiency	%	0	20,8	30,4	38,5	45,1	50,2	53,8	56	56,7	56	53,9	50,3	45,4	39,2		
						P2	Kw	1,7	2	2,4	2,7	3	3,2	3,5	3,7	4	4,1	4,3	4,4	4,5	4,6		
						NPSH	m				1,5	1,7	2,1	2,5	3,2	3,9	4,8	5,8	7				
32 200B	x	x	x	5,5	7,5	H	m	51,5	51,2	50,8	50,2	49,5	48,5	47,2	45,5	43,5	41	37,9	34,4	30,2	25,4		
						Efficiency	%	0	21,2	30,1	37,7	44,2	49,6	53,9	57,1	59,3	60,5	60,7	59,9	58,3	55,7		
						P2	Kw	2,4	2,8	3,2	3,5	3,9	4,3	4,6	4,9	5,2	5,5	5,7	5,9	6,1	6,3		
						NPSH	m				2	2,1	2,4	2,8	3,3	3,9	3,9	5,6					
32 200A	x	x	x	7,5	10	H	m	60,2	60,3	60,2	59,9	59,3	58,5	57,4	55,9	54,2	52	49,4	46,4	42,9	39		
						Efficiency	%	0	21,2	30,1	37,7	44,2	49,6	53,9	57,1	59,3	60,5	60,7	59,9	58,3	55,7		
						P2	Kw	2,5	3	3,4	3,9	4,3	4,8	5,2	5,6	6	6,3	6,7	7	7,2	7,4		
						NPSH	m				2	2,1	2,4	2,8	3,3	3,9	3,9	5,6					
32 250C	x	x	x	9,2	12,5	H	m	74	74,1	74	73,6	72,9	71,9	70,4	68,4	65,9	62,8	59	54,6	49,4			
						Efficiency	%	0	14,6	19,7	25,2	31	36,6	41,6	45,8	48,6	49,8	49,1	45,9	40	31,1		
						P2	Kw	5,9	6,3	6,7	7,1	7,5	7,9	8,3	8,7	9	9,4	9,8	10,2	10,6	11		
						NPSH	m			3	2,8	2,7	2,7	2,9	3,3	3,9	4,6	5,5	6,6				
32 250B	x	x	x	11	15	H	m	86,9	86,9	87	87	87	86,6	85,9	84,7	82,8	80,2	76,7	72,2	66,6			
						Efficiency	%	0	14,6	19,7	25,2	31	36,6	41,6	45,8	48,6	49,8	49,1	45,9	40	31,1		
						P2	Kw	6,5	7,4	8,4	8,8	9,2	9,6	10	10,4	10,8	11,2	11,6	12,1	12,5	12,9		
						NPSH	m			3	2,8	2,7	2,7	2,9	3,3	3,9	4,6	5,5	6,6				
32 250A	x	x	x	15	20	H	m	96,8	97,4	97,4	97,2	97	96,8	96,5	95,7	94,1	91,2	86,2	78,3	66,4			
						Efficiency	%	0	14,6	19,7	25,2	31	36,6	41,6	45,8	48,6	49,8	49,1	45,9	40	31,1		
						P2	Kw	6	7	8,4	9,2	9,9	10,7	11,5	12,3	13	13,6	14,1	14,4	14,6	14,6		
						NPSH	m			3	2,8	2,7	2,7	2,9	3,3	3,9	4,6	5,5	6,6				

* Disponibile anche in versione monofase
 * Also available in single-phase
 * Aussi disponible en version monophasée
 * Disponible en versión monofásica

50 Hz - min⁻¹ ~ 2900 - 2 poli

Trifase Three-phase	STN	STNG	STNE	Potenza nominale Nominal power		Portata - Capacity																								
				kW	HP	Prevalenza (m C.A.) - Total head (m W.C.)																								
						Q [m ³ /h]	0	3	6	9	12	15	18	21	24	27	30	33	36	39	42	45	48	57						
40 125C *	x		x	1,5	2	H	m	18,2	18,5	18,6	18,6	18,5	18,2	17,8	17,3	16,5	15,7	14,6	13,5	12,1	10,6	8,8								
						Efficiency	%	0	26,4	36,1	44,6	51,8	57,8	62,6	66,1	68,3	69,2	68,8	67,1	64	59,6	53,9								
						P2	Kw	0,7	0,8	0,9	1	1,2	1,3	1,4	1,5	1,6	1,7	1,7	1,8	1,9	1,9	1,9	1,9							
						NPSH	m				1,4	1,3	1,4	1,5	1,7	2	2,3	2,8	3,3	3,9										
40 125B *	x		x	2,2	3	H	m	21,8	22	22,2	22,2	22	21,7	21,3	20,8	20,1	19,2	18,3	17,1	15,9	14,5	12,9	11,2	9,4						
						Efficiency	%	0	22,1	33,1	42,5	50,5	56,9	62,1	65,9	68,5	70	70,5	69,9	68,6	66,4	63,5	59,9	55,8						
						P2	Kw	0,8	1	1,1	1,3	1,4	1,6	1,7	1,8	1,9	2	2,1	2,2	2,3	2,3	2,4	2,4	2,4						
						NPSH	m				1,4	1,3	1,4	1,5	1,7	2	2,3	2,8	3,3	3,9										
40 125A *	x		x	3	4	H	m	26,1	26,6	27	27,2	27,3	27,2	27	26,7	26,3	25,6	24,9	24	22,9	21,8	20,4	18,9	17,3	11,4					
						Efficiency	%	0	20,1	29,9	38,6	46,3	53,1	58,8	63,6	67,4	70,3	72,3	73,4	73,7	73,1	71,7	69,5	66,5	62,9					
						P2	Kw	1,1	1,3	1,5	1,7	1,9	2,1	2,2	2,4	2,5	2,7	2,8	2,9	3,1	3,2	3,3	3,3	3,4	3,4	3,6				
						NPSH	m				1,4	1,3	1,4	1,5	1,7	2	2,3	2,8	3,3	3,9										
40 160B *	x		x	3	4	H	m	31,7	31,8	31,8	31,5	31,1	30,5	29,8	28,8	27,8	26,6	25,2	23,7	22,1	20,4	18,6	16,7	14,7	8,2					
						Efficiency	%	0	32,7	37,6	42,4	46,9	51,1	54,9	58,3	61,2	63,6	65,3	66,3	66,5	65,9	64,4	62	58,4	41					
						P2	Kw	1,4	1,6	1,8	2	2,2	2,4	2,6	2,7	2,9	3	3,1	3,2	3,3	3,3	3,4	3,4	3,4	3,4	3,3				
						NPSH	m					2,4	2,1	1,9	1,8	1,9	2	2,3	2,7	3,1	3,8									
40 160A *	x		x	4	5,5	H	m	37,4	37,6	37,6	37,4	37,1	36,6	35,9	35	34	32,8	31,4	29,9	28,2	26,4	24,4	22,3	20	12,2					
						Efficiency	%	0	32,7	37,6	42,4	46,9	51,1	54,9	58,3	61,2	63,6	65,3	66,3	66,5	65,9	64,4	62	58,4	41					
						P2	Kw	1,8	2	2,3	2,5	2,7	3	3,2	3,4	3,6	3,8	3,9	4,1	4,2	4,3	4,4	4,4	4,4	4,3					
						NPSH	m					2,4	2,1	1,9	1,8	1,9	2	2,3	2,7	3,1	3,8									
40 200B	x	x	x	5,5	7,5	H	m	44	44,2	44,3	44,3	44,2	43,9	43,5	42,8	41,9	40,7	39,3	37,5	35,4	32,9	30	26,7	22,9	8,5					
						Efficiency	%	0	15,8	24,1	31,5	38,1	43,9	48,9	53,1	56,4	59	60,8	61,8	62	61,5	60,2	58,2	55,5	42,8					
						P2	Kw	2,4	2,7	3	3,4	3,7	4	4,3	4,6	4,9	5,1	5,4	5,6	5,8	6	6,2	6,3	6,5	6,7					
						NPSH	m					1,9	1,8	1,8	1,8	1,8	1,9	1,9	2	2,2	2,3									
40 200A	x	x	x	7,5	10	H	m	53	53,2	53,3	53,4	53,4	53,3	53	52,5	51,8	50,8	49,5	47,8	45,8	43,4	40,6	37,2	33,4	18,5					
						Efficiency	%	0	15,8	24,1	31,5	38,1	43,9	48,9	53,1	56,4	59	60,8	61,8	62	61,5	60,2	58,2	55,5	42,8					
						P2	Kw	2,9	3,3	3,7	4,1	4,5	4,9	5,2	5,6	5,9	6,2	6,5	6,8	7,1	7,3	7,6	7,8	8	8,3					
						NPSH	m					1,9	1,8	1,8	1,8	1,8	1,9	1,9	2	2,2	2,3									
40 250B	x	x	x	11	15	H	m	72,2	72,3	72,3	72,2	71,9	71,4	70,8	70	69	67,9	66,5	65	63,2	61,3	59,1	56,7	54,1	44,7					
						Efficiency	%	0	11,3	18,5	24,9	30,7	35,9	40,5	44,5	47,9	50,8	53,3	55,3	56,8	57,9	58,7	59	59,1	57,5					
						P2	Kw	4,5	5,1	5,6	6,2	6,7	7,3	7,8	8,3	8,9	9,4	9,9	10,4	10,8	11,3	11,7	12	12,4	13,1					
						NPSH	m					2	2	2	2,1	2,3	2,5	2,7	3	3,3	3,7									
40 250A	x	x	x	15	20	H	m	84,6	85	85,4	85,6	85,7	85,6	85,4	85	84,4	83,6	82,5	81,2	79,7	77,8	75,7	73,3	70,5	60,2					
						Efficiency	%	0	11,3	18,5	24,9	30,7	35,9	40,5	44,5	47,9	50,8	53,3	55,3	56,8	57,9	58,7	59	59,1	57,5					
						P2	Kw	6,4	7,1	7,8	8,5	9,2	9,8	10,4	11	11,6	12,2	12,8	13,3	13,9	14,4	14,9	15,4	15,8	17,1					
						NPSH	m					2	2	2	2,13	2,3	2,5	2,7	3	3,3	3,7									

* Disponibile anche in versione monofase
 * Also available in single-phase
 * Aussi disponible en version monophasée
 * Disponible en versión monofásica

50 Hz - min⁻¹ ~ 2900 - 2 poli

Trifase Three-phase	STN	STNG	STNE	Potenza nominale Nominal power		Portata - Capacity																						
						Q [m ³ /h]		0	6	12	15	18	21	24	27	30	33	36	39	42	45	48	57	60	66	72	78	
						Q [l/1']		0	100	200	250	300	350	400	450	500	550	600	650	700	750	800	950	1000	1100	1200	1300	
50 125C *	x		x	2,2	3	Prevalenza (m C.A.) - Total head (m W.C.)																						
						H	m	16,8	17,4	17,6	17,6	17,5	17,4	17,2	17	16,6	16,3	15,8	15,3	14,8	14,1	13,5	11,1	10,2				
						Efficiency	%	0	22	36,9	43,2	48,7	53,5	57,7	61,2	64,2	66,6	68,6	70	71,1	71,8	72,1	71,4	70,7				
						P2	Kw	0,9	1,2	1,4	1,5	1,5	1,7	1,8	1,8	1,9	2	2,1	2,1	2,2	2,3	2,4	2,4	2,4				
						NPSH	m			2,1	2,1	2,1	2,1	2,3	2,5	2,8	3,1	3,5	3,9	4,4	5	5,7	7,9					
50 125B *	x		x	3	4	H	m	22,4	22,6	22,6	22,5	22,4	22,2	21,9	21,6	21,3	20,8	20,3	19,8	19,2	18,5	17,7	15,1	14,1	11,8			
						Efficiency	%	0	22	36,9	43,2	48,7	53,5	57,7	61,2	64,2	66,6	68,6	70	71,1	71,8	72,1	71,4	70,7	69			
						P2	Kw	1,3	1,6	1,9	2	2,1	2,3	2,4	2,5	2,6	2,7	2,8	2,9	3	3,1	3,2	3,3	3,3	3,3			
						NPSH	m			2,1	2,1	2,1	2,1	2,3	2,5	2,8	3,1	3,5	3,9	4,4	5	5,7	7,9					
						50 125A	x		x	4	5,5	H	m	24,1	24,4	24,5	24,5	24,4	24,3	24,1	23,8	23,5	23,2	22,7	22,2	21,6	21	20,2
Efficiency	%	0	22	36,9	43,2							48,7	53,5	57,7	61,2	64,2	66,6	68,6	70	71,1	71,8	72,1	71,4	70,7	69	67,1		
P2	Kw	1,6	1,9	2,2	2,3							2,4	2,6	2,7	2,9	3	3,1	3,2	3,4	3,5	3,6	3,6	3,6	3,8	3,9	3,9	3,9	
NPSH	m			2,1	2,1							2,1	2,1	2,3	2,5	2,8	3,1	3,5	3,9	4,4	5	5,7	7,9					
50 160B	x	x	x	5,5	7,5							H	m	30,1	30,8	31,2	31,2	31,2	31	30,8	30,5	30,1	29,7	29,2	28,6	27,9	27,2	26,4
						Efficiency	%	0	20,1	33,3	39,1	44,4	49,2	53,4	57,3	60,6	63,6	66,2	68,4	70,3	71,8	73	75,1	75,3	75,2	74,6	73,5	
						P2	Kw	1,9	2,4	2,8	3	3,2	3,4	3,6	3,8	4	4,1	4,3	4,4	4,6	4,7	4,8	5,1	5,1	5,2	5,2	5,2	5,2
						NPSH	m			2,3	2,1	2,1	2,1	2,1	2,1	2,2	2,3	2,4	2,5	2,7	2,9	3,1	3,9					
						50 160A	x	x	x	7,5	10	H	m	37,9	38,5	38,9	39	39,1	39,1	39,1	38,9	38,8	38,5	38,2	37,8	37,3	36,8	36,1
Efficiency	%	0	20,1	33,3	39,1							44,4	49,2	53,4	57,3	60,6	63,6	66,2	68,4	70,3	71,8	73	75,1	75,3	75,2	74,6	73,5	
P2	Kw	2,8	3,3	3,8	4							4,3	4,5	4,8	5	5,2	5,5	5,7	5,9	6,1	6,3	6,5	6,9	7,1	7,3	7,4	7,5	
NPSH	m			2,3	2,1							2,1	2,1	2,1	2,1	2,2	2,3	2,4	2,5	2,7	2,9	3,1	3,9					
50 200C	x	x	x	9,2	12,5							H	m	45,3	46,4	47	47,1	47,1	47	46,7	46,3	45,8	45,2	44,3	43,4	42,3	41,1	39,7
						Efficiency	%	0	18,8	32,5	38,3	43,6	48,3	52,4	56	59,1	61,7	63,8	65,4	66,6	67,4	67,7	66,5	65,4	62,3	58,1	52,9	
						P2	Kw	2,2	2,8	3,5	3,9	4,2	4,6	4,9	5,3	5,6	5,9	6,2	6,5	6,8	7,1	7,3	7,9	8	8,2	8,2	8,2	8,1
						NPSH	m									3,1	3,1	3,1	3,2	3,2	3,4	3,6	4,6	5,1	6,3	8		
						50 200B	x	x	x	11	15	H	m	52,8	53,9	54,5	54,6	54,5	54,3	54	53,5	52,9	52,2	51,3	50,3	49,2	47,9	46,5
Efficiency	%	0	18,8	32,5	38,3							43,6	48,3	52,4	56	59,1	61,7	63,8	65,4	66,6	67,4	67,7	66,5	65,4	62,3	58,1	52,9	
P2	Kw	2,8	3,5	4,3	4,6							5	5,4	5,7	6,1	6,4	6,8	7,1	7,4	7,7	8	8,2	8,8	8,9	9,1	9,1	9	
NPSH	m															3,1	3,1	3,1	3,2	3,2	3,4	3,6	4,6	5,1	6,3	8		
50 200A	x	x	x	15	20							H	m	59,7	60,9	61,5	61,6	61,6	61,4	61	60,5	59,9	59,2	58,3	57,2	56,1	54,8	53,3
						Efficiency	%	0	18,8	32,5	38,3	43,6	48,3	52,4	56	59,1	61,7	63,8	65,4	66,6	67,4	67,7	66,5	65,4	62,3	58,1	52,9	
						P2	Kw	4,6	5,4	6,1	6,5	6,9	7,2	7,6	8	8,3	8,7	9	9,3	9,7	10	10,3	11,2	11,5	12,1	12,7	13,2	
						NPSH	m									3,1	3,1	3,1	3,2	3,2	3,4	3,6	4,6	5,1	6,3	8		
						50 250C	x	x	x	15	20	H	m	73,1	74,1	74,7	74,9	74,9	74,9	74,8	74,5	74,2	73,7	73,2	72,5	71,8	70,9	69,9
Efficiency	%	0	17,8	29,6	34,7							39,5	43,8	47,7	51,2	54,4	57,2	59,7	61,8	63,6	65,2	66,5	68,9	69,3	69,6	69,2	68,4	
P2	Kw	5,9	7,1	8,2	8,7							9,3	9,8	10,3	10,8	11,2	11,7	12,2	12,6	13	13,4	13,8	14,9	15,3	15,9	16,5	17	
NPSH	m															2,2	2,3	2,4	2,6	2,7	2,9	3	3,8	4,1	4,9	5,9	7	
50 250B	x	x	x	18,5	25							H	m	82	82,4	82,7	82,7	82,7	82,6	82,4	82,1	81,8	81,4	80,9	80,3	79,6	78,7	77,8
						Efficiency	%	0	17,8	29,6	34,7	39,5	43,8	47,7	51,2	54,4	57,2	59,7	61,8	63,6	65,2	66,5	68,9	69,3	69,6	69,2	68,4	
						P2	Kw	6,8	7,9	9	9,6	10,2	10,7	11,3	11,8	12,3	12,9	13,4	13,9	14,4	14,9	15,3	16,7	17,1	17,9	18,7	19,3	
						NPSH	m									2,2	2,3	2,4	2,6	2,7	2,9	3	3,8	4,1	4,9	5,9	7	
						50 250A	x	x	x	22	30	H	m	87,2	87,9	88,4	88,5	88,6	88,7	88,6	88,5	88,3	88,1	87,7	87,2	86,7	86	85,2
Efficiency	%	0	17,8	29,6	34,7							39,5	43,8	47,7	51,2	54,4	57,2	59,7	61,8	63,6	65,2	66,5	68,9	69,3	69,6	69,2	68,4	
P2	Kw	8,4	9,7	11	11,7							12,4	13	13,7	14,3	15	15,6	16,3	16,9	17,5	18,1	18,7	20,5	21	22	23	23,8	
NPSH	m															2,2	2,3	2,4	2,6	2,7	2,9	3	3,8	4,1	4,9	5,9	7	



50 Hz - min⁻¹ ~ 2900 - 2 poli

Trifase Three-phase	STN	STNG	STNE	Potenza nominale Nominal power		Portata - Capacity																																
						Q [m ³ /h]	0	24	30	36	42	48	54	60	66	72	78	84	96	102	120	132	144	156	168	180												
				Prevalenza (m C.A.) - Total head (m W.C.)																																		
				H	m	23,3	23,7	23,7	23,6	23,4	23,1	22,7	22,3	21,8	21,1	20,4	19,5	17,5	16,3																			
				Efficiency	%	0	42,6	49,7	56,2	62	67,1	71,6	75,4	78,4	80,6	82	82,6	81,2	79,2																			
				P2	Kw	2,6	3,6	3,9	4,1	4,3	4,5	4,7	4,9	5,1	5,3	5,5	5,7	6	6,2																			
				NPSH	m			2,2	2	1,9	2	2,3	2,7	3,3	4	4,8	5,8	8,2	9,6																			
65 125B	x	x	x	5,5	7,5	H	m	24,6	25,1	25,2	25,1	25	24,8	24,6	24,2	23,7	23,2	22,5	21,7	19,6	18,4	13,7																
						Efficiency	%	0	42,6	49,7	56,2	62	67,1	71,6	75,4	78,4	80,6	82	82,6	81,2	79,2	67,2																
						P2	Kw	2,9	3,8	4	4,3	4,6	4,8	5	5,3	5,5	5,7	5,9	6,1	6,3	6,4	6,5																
						NPSH	m			2,2	2	1,9	2	2,3	2,7	3,3	4	4,8	5,8	8,2	9,6																	
65 125A	x	x	x	7,5	10	H	m	31,7	33	33,1	33,2	33,1	33	32,7	32,4	31,9	31,4	30,7	29,9	27,9	26,6	22,1	18,4															
						Efficiency	%	0	54	60,1	65,6	70,6	75	78,9	82,1	84,6	86,6	87,8	88,3	87,3	85,6	75,9	65,3															
						P2	Kw	2,5	3,9	4,3	4,7	5,2	5,6	6	6,5	6,9	7,3	7,6	8	8,5	8,7	9	8,8															
						NPSH	m					2	1,9	1,8	1,9	2	2,2	2,5	2,9	3,8	4,5	6,8																
65 160C	x	x	x	9,2	12,5	H	m	36,6	38,7	38,9	39	39	38,9	38,6	38,2	37,8	37,2	36,4	35,6	33,6	32,4	28	24,6															
						Efficiency	%	0	54	60,1	65,6	70,6	75	78,9	82,1	84,6	86,6	87,8	88,3	87,3	85,6	75,9	65,3															
						P2	Kw		4,7	5,3	5,8	6,3	6,8	7,2	7,6	8	8,4	8,8	9,2	10,1	10,5	12,1	13,6															
						NPSH	m					2	1,9	1,8	1,9	2	2,2	2,5	2,9	3,8	4,5	6,8																
65 160B	x	x	x	11	15	H	m	41,7	44,3	44,7	44,9	45	44,9	44,7	44,4	44	43,5	42,8	42	40	38,8	34,6	31,2															
						Efficiency	%	0	54	60,1	65,6	70,6	75	78,9	82,1	84,6	86,6	87,8	88,3	87,3	85,6	75,9	65,3															
						P2	Kw	5,4	6,1	6,7	7,3	7,8	8,3	8,8	9,3	9,9	10,4	10,9	12	12,6	14,9	17,2																
						NPSH	m					2	1,9	1,8	1,9	2	2,2	2,5	2,9	3,8	4,5	6,8																
65 160A	x	x	x	15	20	H	m	41,2	47	47,5	47,7	47,9	47,9	47,7	47,5	47,1	46,7	46,2	44,8	44	41,1	38,8																
						Efficiency	%	0	36,3	41,8	47	51,7	56,2	60,2	63,9	67,2	70,1	72,7	74,9	78,2	79,3	80,3	79,1															
						P2	Kw		5,4	6,1	6,7	7,3	7,8	8,3	8,8	9,3	9,9	10,4	10,9	12	12,6	14,9	17,2															
						NPSH	m							2	1,9	2	2	2,2	2,4	2,6	3,3	3,8	5,4	6,8														
65 200C	x	x	x	15	20	H	m	46,7	49,6	50,1	50,3	50,5	50,5	50,5	50,3	50,1	49,7	49,2	48,7	47,3	46,4	43,4	40,9	35,9														
						Efficiency	%	0	36,3	41,8	47	51,7	56,2	60,2	63,9	67,2	70,1	72,7	74,9	78,2	79,3	80,3	79,1	76,5														
						P2	Kw	5,1	7,4	8	8,6	9,1	9,7	10,3	10,8	11,4	11,9	12,4	12,9	13,9	14,3	15,6	16,4	17														
						NPSH	m							2	1,9	2	2	2,2	2,4	2,6	3,3	3,8	5,4	6,8														
65 200B	x	x	x	18,5	25	H	m	50,2	53,3	53,8	54,1	54,3	54,3	54,1	53,8	53,4	52,9	52,3	50,8	49,9	46,6	44	41,1	37,9	34,4	30,7												
						Efficiency	%	0	36,3	41,8	47	51,7	56,2	60,2	63,9	67,2	70,1	72,7	74,9	78,2	79,3	80,3	79,1	76,5	72,3	66,7	59,5											
						P2	Kw	5,7	8,2	8,9	9,5	10,1	10,7	11,4	12	12,6	13,2	13,8	14,4	15,4	15,9	17,3	18,2	18,9	19,4	19,8	20,1											
						NPSH	m							2	1,9	2	2	2,2	2,4	2,6	3,3	3,8	5,4	6,8														
65 200A	x	x	x	22	30	H	m	70,9	72,4	72,6	72,8	72,9	72,9	72,8	72,7	72,4	72,1	71,7	71,1	69,8	68,9	65,7	62,9	59,5	55,7	51,2	46,1											
						Efficiency	%	0	35,1	40,2	44,9	49,3	53,2	56,7	59,9	62,7	65,2	67,5	69,4	72,5	73,7	76	76,8	77,1	77	76,8	76,5											
						P2	Kw	6,6	9,5	10,3	11	11,7	12,4	13,2	13,9	14,6	15,3	15,9	16,6	17,8	18,4	20	21	21,8	22,4	22,9	23,2											
						NPSH	m						2,9	3	3,1	3,2	3,4	3,6	3,9	4,6	4,9	6,3	7,4	8,7														
65 250B	x	x	x	30	40	H	m	79,6	81,7	82	82,3	82,4	82,5	82,5	82,4	82,2	81,9	81,5	81	79,7	78,9	75,6	72,9	69,6	65,7	61,3	56,3											
						Efficiency	%	0	35,1	40,2	44,9	49,3	53,2	56,7	59,9	62,7	65,2	67,5	69,4	72,5	73,7	76	76,8	77,1	77	76,8	76,5											
						P2	Kw	12,3	13,6	14,6	15,5	16,5	17,4	18,3	19,2	20	20,9	21,7	23,4	24,2	26,4	27,7	28,8	29,5	29,7	29,3												
						NPSH	m						2,9	3	3,1	3,2	3,4	3,6	3,9	4,6	4,9	6,3	7,4	8,7														
65 250A	x	x	x	37	50	H	m	79,6	81,7	82	82,3	82,4	82,5	82,5	82,4	82,2	81,9	81,5	81	79,7	78,9	75,6	72,9	69,6	65,7	61,3	56,3											
						Efficiency	%	0	35,1	40,2	44,9	49,3	53,2	56,7	59,9	62,7	65,2	67,5	69,4	72,5	73,7	76	76,8	77,1	77	76,8	76,5											
						P2	Kw	12,3	13,6	14,6	15,5	16,5	17,4	18,3	19,2	20	20,9	21,7	23,4	24,2	26,4	27,7	28,8	29,5	29,7	29,3												
						NPSH	m						2,9	3	3,1	3,2	3,4	3,6	3,9	4,6	4,9	6,3	7,4	8,7														



50 Hz - min⁻¹ ~ 2900 - 2 poli

Trifase Three-phase	STN	STNG	STNE	Potenza nominale Nominal power		Portata - Capacity																										
						Prevalenza (m C.A.) - Total head (m W.C.)																										
						Q [m ³ /h]	0	24	36	48	54	60	66	72	78	84	96	102	120	132	144	156	168	180	192	240						
						Q [l/1']	0	400	600	800	900	1000	1100	1200	1300	1400	1600	1700	2000	2200	2400	2600	2800	3000	3200	4000						
80 125B	x	x	x	5,5	7,5	H	m	18,5	20,7	21,1	20,9	20,7	20,4	20	19,5	18,9	18,3	16,8	16	13,2	11,2	9,1	7									
						Efficiency	%	0	26,2	38,1	48	52,3	55,9	59,1	61,8	64	65,6	67,3	67,4	64,4	59,7	52,9	44									
						P2	Kw	4	4,6	5	5,2	5,4	5,4	5,6	5,7	5,8	5,9	6,1	6,2	6,4	6,5	6,6	6,6									
						NPSH	m				3,8	3,8	3,9	4	4,1	4,3	4,5	4,9	5,2	6,2	7,1											
80 125A	x	x	x	7,5	10	H	m	23,3	24,9	25,1	24,9	24,7	24,5	24,1	23,7	23,2	22,6	21,3	20,5	17,9	16	13,8	11,5	9,1	6,6							
						Efficiency	%	0	27,8	39,3	49,1	53,3	57,2	60,6	63,7	66,3	68,4	71,5	72,4	72,4	70,3	66,3	60,6	53,1	43,7							
						P2	Kw	5	5,8	6,2	6,5	6,7	6,8	7	7,1	7,3	7,4	7,6	7,7	8	8,1	8,2	8,3	8,3	8,4							
						NPSH	m				3,8	3,8	3,9	4	4,1	4,3	4,5	4,9	5,2	6,2	7,1											
80 160D	x	x	x	11	15	H	m	27,2	27,6	27,7	27,8	27,8	27,7	27,7	27,6	27,4	27,3	26,8	26,5	25,3	24,2	22,8	21,2	19,3	17	14,5						
						Efficiency	%	0	30,3	40,3	49,2	53,2	56,9	60,4	63,5	66,4	69	73,3	75,1	78,7	79,8	79,7	78,6	76,4	73,1	68,8						
						P2	Kw	3,9	5,1	5,7	6,3	6,7	7	7,3	7,6	7,9	8,2	8,8	9	9,7	10,1	10,5	10,7	10,9	11	10,9						
						NPSH	m						2,2	2,1	2,1	2,2	2,2	2,4	2,6	3,2	3,7	4,4	5,2									
80 160C	x	x	x	15	20	H	m	31,6	32,5	32,8	33	33	33	33	32,9	32,8	32,6	32,2	31,9	30,6	29,4	28,1	26,4	24,4	22,2	19,6						
						Efficiency	%	0	30,3	40,3	49,2	53,2	56,9	60,4	63,5	66,4	69	73,3	75,1	78,7	79,8	79,7	78,6	76,4	73,1	68,8						
						P2	Kw	5,6	7	7,8	8,6	8,9	9,3	9,7	10,1	10,5	10,9	11,6	11,9	12,9	13,4	13,9	14,3	14,6	14,8	14,8						
						NPSH	m						2,2	2,1	2,1	2,2	2,2	2,4	2,6	3,2	3,7	4,4	5,2									
80 160B	x	x	x	18,5	25	H	m	32,9	33,8	34,1	34,3	34,4	34,4	34,4	34,4	34,3	34,1	33,7	33,4	32,1	30,9	29,4	27,6	25,4	22,9	19,9						
						Efficiency	%	0	30,3	40,3	49,2	53,2	56,9	60,4	63,5	66,4	69	73,3	75,1	78,7	79,8	79,7	78,6	76,4	73,1	68,8						
						P2	Kw	6,8	8,4	9,2	10,1	10,4	10,9	11,3	11,7	12,1	12,5	13,3	13,7	14,8	15,4	16	16,5	16,8	17,1							
						NPSH	m						2,2	2,1	2,1	2,2	2,2	2,4	2,6	3,2	3,7	4,4	5,2									
80 160A	x	x	x	22	30	H	m	37,1	38	38,3	38,6	38,6	38,7	38,7	38,6	38,5	38,4	38	37,7	36,5	35,4	34	32,2	30,2	27,8							
						Efficiency	%	0	30,3	40,3	49,2	53,2	56,9	60,4	63,5	66,4	69	73,3	75,1	78,7	79,8	79,7	78,6	76,4	73,1	68,8						
						P2	Kw	7,6	9,4	10,3	11,3	11,7	12,2	12,7	13,2	13,6	14,1	15	15,4	16,6	17,3	18	18,5	18,9	19,2	19,3						
						NPSH	m						2,2	2,1	2,1	2,2	2,2	2,4	2,6	3,2	3,7	4,4	5,2									
80 200B	x	x	x	30	40	H	m	51	53,9	55	55,8	56,1	56,3	56,5	56,6	56,5	56,2	56	54,8	53,6	52,2	50,5	48,5	46,3	43,8	30,9						
						Efficiency	%	0	20,2	28	35,6	39,4	43	46,5	49,9	53,2	56,3	62,1	64,7	71,3	74,4	76,4	77,2	76,6	74,5	70,9	37,9					
						P2	Kw	15,2	17,5	18,6	19,7	20,3	20,8	21,4	21,9	22,4	22,9	23,9	24,4	25,8	26,7	27,6	28,5	29,3	30,2	30,9	44,5					
						NPSH	m													2,8	3	3,6	4,2	4,8	5,5	6,3	7,2	8,1				
80 200A	x	x	x	37	50	H	m	60,8	63,5	64,5	65,4	65,7	65,9	66,1	66,3	66,4	66,4	66,3	66,2	65,4	64,6	63,6	62,4	60,9	59,2	57,3	47,4					
						Efficiency	%	0	20,2	28	35,6	39,4	43	46,5	49,9	53,2	56,3	62,1	64,7	71,3	74,4	76,4	77,2	76,6	74,5	70,9	37,9					
						P2	Kw	18,5	20,7	21,9	23	23,6	24,3	24,9	25,5	26,2	26,8	28,2	28,8	30,9	32,4	33,9	35,4	37	38,6	40,2						
						NPSH	m													2,8	3	3,6	4,2	4,8	5,5	6,3	7,2	8,1				
80 250C	x	x	x	45	60	H	m	67,8	69	69,5	69,9	70,1	70,2	70,3	70,3	70,3	70,3	70,1	69,9	69,2	68,4	67,4	66,2	64,7	63	61	49,9					
						Efficiency	%	0	29,7	36,2	42,2	45,1	47,8	50,4	52,8	55,2	57,4	61,6	63,5	68,5	71,3	73,7	75,7	77,2	78,3	79,1	78,3					
						P2	Kw		15,2	18,8	21,7	22,9	24	25,1	26,1	27,1	28	29,8	30,6	33	34,5	35,9	37,2	38,4	39,4	40,3	41,7					
						NPSH	m													2,8	3	3,5	3,9	4,3	4,7	5,2	5,7	6,2	8,4			
80 250B	x	x	x	55	75	H	m	86,9	87,8	88,2	88,6	88,8	88,9	89,1	89,2	89,3	89,4	87,9	87,8	86,9	86,1	85	83,8	82,4	80,7	78,9	70,2					
						Efficiency	%	0	29,7	36,2	42,2	45,1	47,8	50,4	52,8	55,2	57,4	61,6	63,5	68,5	71,3	73,7	75,7	77,2	78,3	79,1	78,3					
						P2	Kw		19,3	23,9	27,4	29	30,4	31,8	33,1	34,4	35,6	37,3	38,4	41,5	43,4	45,3	47,1	48,9	50,5	52,2	58,6					
						NPSH	m													2,8	3	3,5	3,9	4,3	4,7	5,2	5,7	6,2	8,4			
80 250A	x	x	x	75	100	H	m	101	102,3	102,7	103,1	103,3	103,5	103,6	103,8	103,9	104	104,1	104,2	104,1	103,8	103,4	102,8	102,1	101	99,8	92,1					
						Efficiency	%	0	29,7	36,2	42,2	45,1	47,8	50,4	52,8	55,2	57,4	61,6	63,5	68,5	71,3	73,7	75,7	77,2	78,3	79,1	78,3					
						P2	Kw		22,5	27,8	31,9	33,7	35,4	37	38,5	40	41,4	44,2	45,6	49,7	52,4	55,1	57,8	60,5	63,2	66	76,9					
						NPSH	m													2,8	3	3,5	3,9	4,3	4,7	5,2	5,7	6,2	8,4			

60 Hz - min⁻¹ ~ 3400 - 2 poli

Trifase Three-phase	STN	STNG	STNE	Potenza nominale Nominal power		Portata - Capacity																
				kW	HP	Q [m ³ /h]	0	3	6	9	12	15	18	21	24	27	30	33				
						Q [l/1']	0	50	100	150	200	250	300	350	400	450	500	550				
				Prevalenza (m C.A.) - Total head (m W.C.)																		
32 125B *	x		x	1,1	1,5	H	m	20,9	20,4	19,9	19,4	17,9	16,5	14,1	11,6							
						Efficiency	%	0	27,9	40,4	49,4	54,9	57,2	56,3	52,4							
						P2	Kw	0,6	0,7	0,9	1	1,1	1,2	1,3	1,3							
						NPSH	m				3,5	2,2	2,1	3,1	5,4							
32 125A *	x		x	1,5	2	H	m	25,2	25,7	25,7	25,2	23,3	21,8	19,4	16	12,1						
						Efficiency	%	0	27,9	40,4	49,4	54,9	57,2	56,3	52,4	45,7						
						P2	Kw	0,7	0,9	1,1	1,3	1,4	1,6	1,7	1,7	1,8						
						NPSH	m				3,3	2,4	2,3	2,8	4,1	7						
32 160B *	x		x	2,2	3	H	m	29,6	29,6	29,1	28,6	27,6	26,7	24,7	22,3	19,9	16,5					
						Efficiency	%	0	22	34,9	45	52,6	57,8	61,1	62,6	62,5	61,2					
						P2	Kw	0,9	1,1	1,3	1,5	1,7	1,9	2	2,2	2,3	2,4					
						NPSH	m				2,1	2	2,2	2,7	3,5	4,7	6,2					
32 160A *	x		x	3	4	H	m	35,9	36,4	36,4	35,9	35,4	33,5	32	30,1	27,2	24,3	21,3				
						Efficiency	%	0	22	34,9	45	52,6	57,8	61,1	62,6	62,5	61,2	58,9				
						P2	Kw	1,3	1,6	1,8	2,1	2,4	2,6	2,8	3	3,2	3,3	3,5				
						NPSH	m				2,1	2	2,1	2,5	3	3,8	4,8	6,1				
32 200C *	x		x	4	5,5	H	m	42,7	43,2	42,7	41,7	40,7	39,8	37,8	36,4	34	31,5	29,1				
						Efficiency	%	0	20,8	30,4	38,5	45,1	50,2	53,8	56	56,7	56	53,9				
						P2	Kw	1,7	2	2,4	2,7	3	3,2	3,5	3,7	4	4,1	4,3				
						NPSH	m			1,5	1,7	2,1	2,5	3,2	3,9	4,8	5,8	7				
32 200B	x	x	x	5,5	7,5	H	m	49,5	50	49,5	49	48,5	46,6	45,1	43,7	41,2	38,8	36,9				
						Efficiency	%	0	21,2	30,1	37,7	44,2	49,6	53,9	57,1	59,3	60,5	60,7				
						P2	Kw	2,4	2,8	3,2	3,5	3,9	4,3	4,6	4,9	5,2	5,5	5,7				
						NPSH	m				2	2,1	2,4	2,8	3,3	3,9	3,9	5,6				
32 200A	x	x	x	7,5	10	H	m	57,7	57,7	57,7	57,2	56,3	55,8	54,3	52,9	50,9	48,5	46,1				
						Efficiency	%	0	21,2	30,1	37,7	44,2	49,6	53,9	57,1	59,3	60,5	60,7				
						P2	Kw	2,5	3	3,4	3,9	4,3	4,8	5,2	5,6	6	6,3	6,7				
						NPSH	m				2	2,1	2,4	2,8	3,3	3,9	3,9	5,6				
32 250C	x	x	x	9,2	12,5	H	m	72,8	72,8	72,8	72,3	71,8	70,8	69,8	67,9	66	63,5	60,6	58,2			
						Efficiency	%	0	14,6	19,7	25,2	31	36,6	41,6	45,8	48,6	49,8	49,1	45,9			
						P2	Kw	5,9	6,3	6,7	7,1	7,5	7,9	8,3	8,7	9	9,4	9,8	10,2			
						NPSH	m			3	2,8	2,7	2,7	2,9	3,3	3,9	4,6	5,5	6,6			
32 250B	x	x	x	11	15	H	m	86,8	86,8	86,8	86,3	85,8	85,4	84,4	82,9	80,5	78,6	75,2	71,8			
						Efficiency	%	0	14,6	19,7	25,2	31	36,6	41,6	45,8	48,6	49,8	49,1	45,9			
						P2	Kw	6,5	7,4	8,4	8,8	9,2	9,6	10	10,4	10,8	11,2	11,6	12,1			
						NPSH	m			3	2,8	2,7	2,7	2,9	3,3	3,9	4,6	5,5	6,6			
32 250A	x	x	x	15	20	H	m	95,1	95,1	95,1	95,1	95,1	95,1	94,6	93,1	91,2	89,2	84,9	80,5			
						Efficiency	%	0	14,6	19,7	25,2	31	36,6	41,6	45,8	48,6	49,8	49,1	45,9			
						P2	Kw	6	7	8,4	9,2	9,9	10,7	11,5	12,3	13	13,6	14,1	14,4			
						NPSH	m			3	2,8	2,7	2,7	2,9	3,3	3,9	4,6	5,5	6,6			

60 Hz - min⁻¹ ~ 3400 - 2 poli

Trifase Three-phase	STN	STNG	STNE	Potenza nominale Nominal power		Portata - Capacity																																	
				kW	HP	Q [m ³ /h]	0	3	6	9	12	15	18	21	24	27	30	33	36	39	42	45	48																
						Q [l/1']	0	50	100	150	200	250	300	350	400	450	500	550	600	650	700	750	800																
																						Prevalenza (m C.A.) - Total head (m W.C.)																	
40 125C *	x		x	1,5	2	H	m	17	17,3	17,5	18,4	17,8	17,5	17	16,5	15,5	14,6	13,1	12,1	10,7	8,2																		
						Efficiency	%	0	26,4	36,1	44,6	51,8	57,8	62,6	66,1	68,3	69,2	68,8	67,1	64	59,6																		
						P2	Kw	0,7	0,8	0,9	1	1,2	1,3	1,4	1,5	1,6	1,7	1,7	1,8	1,9	1,9																		
						NPSH	m				1,4	1,3	1,4	1,5	1,7	2	2,3	2,8	3,3	3,9																			
40 125B *	x		x	2,2	3	H	m	21,3	21,6	21,8	21,8	21,8	21,6	21,6	20,9	19,9	18,9	17,9	17,5	16	14,1	12,1																	
						Efficiency	%	0	22,1	33,1	42,6	50,5	56,9	62,1	65,9	68,5	70	70,5	70	68,6	66,4	63,5																	
						P2	Kw	0,8	1	1,1	1,3	1,4	1,6	1,7	1,8	1,9	2	2,1	2,2	2,3	2,3	2,4																	
						NPSH	m				1,4	1,3	1,4	1,5	1,7	2	2,3	2,8	3,3	3,9																			
40 125A *	x		x	3	4	H	m	25,7	26,2	26,7	26,7	26,7	26,2	25,7	25,5	24,7	24,3	23	22,3	20,9	18,9	17	15,5																
						Efficiency	%	0	20,1	29,9	38,6	46,4	53,1	58,8	63,6	67,4	70,3	72,3	73,4	73,7	73,1	71,7	69,5																
						P2	Kw	1,1	1,3	1,5	1,7	1,9	2,1	2,2	2,4	2,5	2,7	2,8	2,9	3,1	3,2	3,3	3,3																
						NPSH	m				1,4	1,3	1,4	1,5	1,7	2	2,3	2,8	3,3	3,9																			
40 160B *	x		x	3	4	H	m	30,1	30,3	30,6	30,1	29,1	28,9	27,6	26,7	26,2	24,3	22,8	21,3	18,9	16,5	14,1																	
						Efficiency	%	0	32,8	37,6	42,4	46,9	51,1	54,9	58,3	61,2	63,6	65,3	66,3	66,5	65,9	64,4																	
						P2	Kw	1,4	1,6	1,8	2	2,2	2,4	2,6	2,7	2,9	3	3,1	3,2	3,3	3,3	3,4																	
						NPSH	m				2,4	2,1	1,9	1,8	1,9	2	2,3	2,7	3,2	3,8																			
40 160A *	x		x	4	5,5	H	m	37,3	37,8	37,6	37,3	36,7	36,4	35,4	34,4	33,5	32	31	28,6	26,7	24,3	22,3																	
						Efficiency	%	0	32,8	37,6	42,4	46,9	51,1	54,9	58,3	61,2	63,6	65,3	66,3	66,5	65,9	64,4																	
						P2	Kw	1,8	2	2,3	2,5	2,7	3	3,2	3,4	3,6	3,8	3,9	4,1	4,2	4,3	4,4																	
						NPSH	m				2,4	2,1	1,9	1,8	1,9	2	2,3	2,7	3,2	3,8																			
40 200B	x	x	x	5,5	7,5	H	m	42,7	43,2	43,5	43,7	43,2	43	42,2	41,7	40,7	39,3	37,8	35,9	33,5	31	28,1	24,3																
						Efficiency	%	0	15,8	24,1	31,5	38,1	43,9	48,9	53,1	56,4	59	60,8	61,8	62	61,5	60,3	58,2																
						P2	Kw	2,4	2,7	3	3,4	3,7	4	4,3	4,6	4,9	5,1	5,4	5,6	5,8	6	6,2	6,3																
						NPSH	m				1,9	1,9	1,8	1,8	1,8	1,9	1,9	2	2,2	2,3																			
40 200A	x	x	x	7,5	10	H	m	52,9	53,2	53,4	53,4	53,4	53,4	53,2	52,9	52,2	51,4	50	48	46,6	44,1	41,7	38,8	35,4															
						Efficiency	%	0	15,8	24,1	31,5	38,1	43,9	48,9	53,1	56,4	59	60,8	61,8	62	61,5	60,3	58,2	55,5															
						P2	Kw	2,9	3,3	3,7	4,1	4,5	4,9	5,2	5,6	5,9	6,2	6,5	6,8	7,1	7,3	7,6	7,8	8															
						NPSH	m				1,9	1,9	1,8	1,8	1,8	1,9	2	2	2,2	2,3																			
40 250B	x	x	x	11	15	H	m	59,8	59,8	70,3	70,1	69,8	68,9	68,4	67,9	66,9	66	64,5	63,1	61,6	59,7	57,2	54,3	52,9															
						Efficiency	%	0	11,3	18,5	24,9	30,7	35,9	40,5	44,5	47,9	50,9	53,3	55,3	56,8	57,9	58,7	59	59,1															
						P2	Kw	4,5	5,1	5,6	6,2	6,7	7,3	7,8	8,3	8,9	9,4	9,9	10,4	10,8	11,3	11,7	12	12,4															
						NPSH	m				2	2	2	2,1	2,3	2,5	2,7	3	3,3	3,7																			
40 250A	x	x	x	15	20	H	m	82	82,5	82,9	83,2	82,9	82,9	82,6	82,5	82	81,5	80	78,6	77,1	75,7	73,2	71,3	68,4															
						Efficiency	%	0	11,3	18,5	24,9	30,7	35,9	40,5	44,5	47,9	50,9	53,3	55,3	56,8	57,9	58,7	59	59,1															
						P2	Kw	6,4	7,1	7,8	8,5	9,2	9,8	10,4	11	11,6	12,2	12,8	13,3	13,9	14,4	14,9	15,4	15,8															
						NPSH	m				2	2	2	2,1	2,3	2,5	2,7	3	3,3	3,7																			

60 Hz - min⁻¹ ~ 3400 - 2 poli

Trifase Three-phase	STN	STNG	STNE	Potenza nominale Nominal power		Portata - Capacity																								
						Q [m ³ /h]		0	6	12	15	18	21	24	27	30	33	36	39	42	45	48	57	60	66	72	78			
				Q [l/1']		0	100	200	250	300	350	400	450	500	550	600	650	700	750	800	950	1000	1100	1200	1300					
				kW	HP	Prevalenza (m C.A.) - Total head (m W.C.)																								
50 125C *	x		x	2,2	3	H	m	17	17,5	17	17,5	17,5	17,3	17	16,5	16	15,5	15	14,6	13,6	13,1	12,1	9,7							
						Efficiency	%	3,7	22	36,9	43,2	48,7	53,5	57,7	61,2	64,2	66,6	68,6	70	71,1	71,8	72,1	71,4							
						P2	Kw	0,9	1,2	1,4	1,5	1,5	1,7	1,8	1,8	1,9	2	2,1	2,1	2,2	2,3	2,4	2,4							
						NPSH	m			2,1	2,1	2,1	2,1	2,3	2,5	2,8	3,1	3,5	3,9	4,4	5	5,7	7,9							
50 125B *	x		x	3	4	H	m	21,8	21,8	21,8	21,8	21,3	21,1	20,9	20,4	19,9	19,4	18,9	18,4	17,9	17	16,5	14,1							
						Efficiency	%	0	22	36,9	43,2	48,7	53,5	57,7	61,2	64,2	66,6	68,6	70	71,1	71,8	72,1	71,4							
						P2	Kw	1,3	1,6	1,9	2	2,1	2,3	2,4	2,5	2,6	2,7	2,8	2,9	3	3,1	3,2	3,3							
						NPSH	m			2,1	2,1	2,1	2,1	2,3	2,5	2,8	3,1	3,5	3,9	4,4	5	5,7	7,9							
50 125A	x		x	4	5,5	H	m	24,7	25,2	25,2	25	24,7	24,7	24,5	24,3	24,1	23,9	23,3	22,8	22,3	21,8	21,3	18,9							
						Efficiency	%	0	22	36,9	43,2	48,7	53,5	57,7	61,2	64,2	66,6	68,6	70	71,1	71,8	72,1	71,4							
						P2	Kw	1,6	1,9	2,2	2,3	2,4	2,6	2,7	2,9	3	3,1	3,2	3,4	3,5	3,6	3,6	3,8							
						NPSH	m			2,1	2,1	2,1	2,1	2,3	2,5	2,8	3,1	3,5	3,9	4,4	5	5,7	7,9							
50 160B	x	x	x	5,5	7,5	H	m	30,6	31	31	31	30,8	30,6	30,1	29,6	29,1	28,8	28,6	27,6	27,2	26,2	25,7	22,8	21,3	18,9					
						Efficiency	%	0	20,1	33,3	39,1	44,4	49,2	53,4	57,3	60,6	63,6	66,2	68,4	70,3	71,8	73	75,1	75,3	75,2					
						P2	Kw	1,9	2,4	2,8	3	3,2	3,4	3,6	3,8	4	4,1	4,3	4,4	4,6	4,7	4,8	5,1	5,1	5,2					
						NPSH	m			2,3	2,1	2,1	2,1	2,1	2,1	2,2	2,3	2,4	2,5	2,7	2,9	3,1	3,9							
50 160A	x	x	x	7,5	10	H	m	38,3	38,8	38,8	38,8	38,8	38,6	38,3	37,8	37,3	36,9	36,6	36,4	35,9	35,4	33	32	30,1	27,2					
						Efficiency	%	0	20,1	33,3	39,1	44,4	49,2	53,4	57,3	60,6	63,6	66,2	68,4	70,3	71,8	73	75,1	75,3	75,2	74,6				
						P2	Kw	2,8	3,3	3,8	4	4,3	4,5	4,8	5	5,2	5,5	5,7	5,9	6,1	6,3	6,5	6,9	7,1	7,3	7,4				
						NPSH	m			2,3	2,1	2,1	2,1	2,1	2,1	2,2	2,3	2,4	2,5	2,7	2,9	3,1	3,9							
50 200C	x	x	x	9,2	12,5	H	m	43,7	45,1	45,6	45,9	46,1	45,6	45,1	44,6	44,1	43,7	43,2	42,2	41,2	39,8	38,8	33,5	31,5	27,2	22,3				
						Efficiency	%	0	18,8	32,5	38,3	43,6	48,3	52,4	56	59,1	61,7	63,8	65,4	66,6	67,4	67,7	66,5	65,4	62,3	58,1				
						P2	Kw	2,2	2,8	3,5	3,9	4,2	4,6	4,9	5,3	5,6	5,9	6,2	6,5	6,8	7,1	7,3	7,9	8	8,2	8,2				
						NPSH	m									3,1	3,1	3,1	3,2	3,2	3,4	3,6	4,6	5,1	6,3	8				
50 200B	x	x	x	11	15	H	m	50,9	52,4	52,9	52,9	52,9	52,7	52,4	52,2	51,9	50,4	49,5	48,5	47,5	46,1	45,1	40,7	38,3	34,4	29,1				
						Efficiency	%	0	18,8	32,5	38,3	43,6	48,3	52,4	56	59,1	61,7	63,8	65,4	66,6	67,4	67,7	66,5	65,4	62,3	58,1				
						P2	Kw	2,8	3,5	4,3	4,6	5	5,4	5,7	6,1	6,4	6,8	7,1	7,4	7,7	8	8,2	8,8	8,9	9,1	9,1				
						NPSH	m									3,1	3,1	3,1	3,2	3,2	3,4	3,6	4,6	5,1	6,3	8				
50 200A	x	x	x	15	20	H	m	57,7	59,2	59,7	59,7	59,5	59,2	58,7	58,2	57,2	56,7	55,3	54,3	53,4	51,9	46,6	45,1	40,7	38,3	34,4	29,1			
						Efficiency	%	0	18,8	32,5	38,3	43,6	48,3	52,4	56	59,1	61,7	63,8	65,4	66,6	67,4	67,7	66,5	65,4	62,3	58,1				
						P2	Kw	4,6	5,4	6,1	6,5	6,9	7,2	7,6	8	8,3	8,7	9	9,3	9,7	10	10,3	11,2	11,5	12,1	12,7				
						NPSH	m									3,1	3,1	3,1	3,2	3,2	3,4	3,6	4,6	5,1	6,3	8				
50 250C	x	x	x	15	20	H	m	70,8	71,8	72,8	72,8	72,8	72,8	72,6	72,3	71,3	70,3	69,8	69,4	68,9	67,9	65	63,1	60,1	56,3	52,4				
						Efficiency	%	0	17,8	29,6	34,7	39,5	43,8	47,7	51,2	54,4	57,2	59,7	61,8	63,6	65,2	66,5	68,9	69,3	69,6	69,2	68,4			
						P2	Kw	5,9	7,1	8,2	8,7	9,3	9,8	10,3	10,8	11,2	11,7	12,2	12,6	13	13,4	13,8	14,9	15,3	15,9	16,5	17			
						NPSH	m									2,2	2,3	2,4	2,6	2,7	2,9	3	3,8	4,1	4,9	5,9	7			
50 250B	x	x	x	18,5	25	H	m	79,5	80	80	80	80	80	79,8	79,5	79,1	78,6	77,6	77,1	76,6	75,7	71,8	70,3	67,9	64,5	59,7				
						Efficiency	%	0	17,8	29,6	34,7	39,5	43,8	47,7	51,2	54,4	57,2	59,7	61,8	63,6	65,2	66,5	68,9	69,3	69,6	69,2	68,4			
						P2	Kw	6,8	7,9	9	9,6	10,2	10,7	11,3	11,8	12,3	12,9	13,4	13,9	14,4	14,9	15,3	16,7	17,1	17,9	18,7	19,3			
						NPSH	m									2,2	2,3	2,4	2,6	2,7	2,9	3	3,8	4,1	4,9	5,9	7			
50 250A	x	x	x	22	30	H	m	86,8	87,8	88,3	88,3	88,3	88,1	87,8	87,5	87,3	86,8	86,3	85,8	85,4	84,4	83,9	80,5	78,1	75,7	71,8	67,4			
						Efficiency	%	0	17,8	29,6	34,7	39,5	43,8	47,7	51,2	54,4	57,2	59,7	61,8	63,6	65,2	66,5	68,9	69,3	69,6	69,2	68,4			
						P2	Kw	8,4	9,7	11	11,7	12,4	13	13,7	14,3	15	15,6	16,3	16,9	17,5	18,1	18,7	20,5	21	22	23	23,8			
						NPSH	m									2,2	2,3	2,4	2,6	2,7	2,9	3	3,8	4,1	4,9	5,9	7			



60 Hz - min⁻¹ ~ 3400 - 2 poli

Trifase Three-phase	STN	STNG	STNE	Potenza nominale Nominal power		Portata - Capacity																						
						Q [m ³ /h]		0	12	24	30	36	42	48	54	60	66	72	78	84	96	102	120	132	144			
						Q [l/1']		0	200	400	500	600	700	800	900	1000	1100	1200	1300	1400	1600	1700	2000	2200	2400			
		kW	HP	Prevalenza (m C.A.) - Total head (m W.C.)																								
65 125B	x	x	x	5,5	7,5	H	m	22,8	23,8	24,3	24,3	24,3	23,8	23,3	22,8	22,3	21,8	20,9	19,9	18,4	15,5	13,6						
						Efficiency	%	0	26,8	42,6	49,7	56,2	62	67,1	71,6	75,4	78,4	80,6	82	82,6	81,2	79,2						
						P2	Kw	2,6	3,1	3,6	3,9	4,1	4,3	4,5	4,7	4,9	5,1	5,3	5,5	5,7	6	6,2						
						NPSH	m				2,2	2	1,9	2	2,3	2,7	3,3	4	4,8	5,8	8,2	9,6						
65 125A	x	x	x	7,5	10	H	m	25,2	25,7	26,2	26,2	26	25,8	25,6	25,2	25,2	23,8	22,8	22,3	20,9	17,9	16,5						
						Efficiency	%	0	26,8	42,6	49,7	56,2	62	67,1	71,6	75,4	78,4	80,6	82	82,6	81,2	79,2						
						P2	Kw	2,9	3,3	3,8	4	4,3	4,6	4,8	5	5,3	5,5	5,7	5,9	6,1	6,3	6,4						
						NPSH	m				2,2	2	1,9	2	2,3	2,7	3,3	4	4,8	5,8	8,2	9,6						
65 160C	x	x	x	9,2	12,5	H	m	30,6	31,5	32,5	33	33	32,5	32	31,8	31,5	31	30,1	29,1	28,6	26,7	25,7	21,3					
						Efficiency	%	0	40,3	54	60,1	65,6	70,6	75	78,9	82,1	84,6	86,6	87,8	88,3	87,3	85,6	75,9					
						P2	Kw	2,5	3,1	3,9	4,3	4,7	5,2	5,6	6	6,5	6,9	7,3	7,6	8	8,5	8,7	9					
						NPSH	m						2	1,9	1,8	1,9	2	2,2	2,5	2,9	3,8	4,5	6,8					
65 160B	x	x	x	11	15	H	m	35,4	36,9	37,3	37,8	37,8	37,8	37,6	37,3	37,1	36,9	35,9	35,4	34,4	32,5	31,5	27,2					
						Efficiency	%	0	40,3	54	60,1	65,6	70,6	75	78,9	82,1	84,6	86,6	87,8	88,3	87,3	85,6	75,9					
						P2	Kw		3,1	4,7	5,3	5,8	6,3	6,8	7,2	7,6	8	8,4	8,8	9,2	10,1	10,5	12,1					
						NPSH	m						2	1,9	1,8	1,9	2	2,2	2,5	2,9	3,8	4,5	6,8					
65 160A	x	x	x	15	20	H	m	40,3	42,2	43,2	43,5	43,5	43,7	43,5	43,2	42,9	42,7	42,2	41,7	40,7	38,8	37,8	33,5					
						Efficiency	%	0	40,3	54	60,1	65,6	70,6	75	78,9	82,1	84,6	86,6	87,8	88,3	87,3	85,6	75,9					
						P2	Kw		3,5	5,4	6,1	6,7	7,3	7,8	8,3	8,8	9,3	9,9	10,4	10,9	12	12,6	14,9					
						NPSH	m						2	1,9	1,8	1,9	2	2,2	2,5	2,9	3,8	4,5	6,8					
65 200C	x	x	x	15	20	H	m	43,2	44,1	45,1	45,1	45,1	45,1	44,8	44,6	44,4	44,1	43,7	43,2	41,2	40,3	36,4	33,5					
						Efficiency	%	0	24,1	36,3	41,8	47	51,7	56,2	60,2	63,9	67,2	70,1	72,7	74,9	78,2	79,3	80,3	79,1				
						P2	Kw		3,5	5,4	6,1	6,7	7,3	7,8	8,3	8,8	9,3	9,9	10,4	10,9	12	12,6	14,9	17,2				
						NPSH	m						2	1,9	2	2	2,2	2,4	2,6	3,3	3,8	5,4	6,8					
65 200B	x	x	x	18,5	25	H	m	46,6	48	48,5	48,7	49	49	49	48,7	48,5	48,3	48	47,5	47	45,6	44,6	41,2	37,8	34,4			
						Efficiency	%	0	24,1	36,3	41,8	47	51,7	56,2	60,2	63,9	67,2	70,1	72,7	74,9	78,2	79,3	80,3	79,1	76,5			
						P2	Kw	5,1	6,2	7,4	8	8,6	9,1	9,7	10,3	10,8	11,4	11,9	12,4	12,9	13,9	14,3	15,6	16,4	17			
						NPSH	m						2	1,9	2	2	2,2	2,4	2,6	3,3	3,8	5,4	6,8					
65 200A	x	x	x	22	30	H	m	50,9	51,9	52,4	52,9	53,1	53,2	53,2	53,2	52,9	52,4	51,9	51,9	51,4	50,4	49,5	46,1	43,2	39,8			
						Efficiency	%	0	24,1	36,3	41,8	47	51,7	56,2	60,2	63,9	67,2	70,1	72,7	74,9	78,2	79,3	80,3	79,1	76,5			
						P2	Kw	5,7	6,9	8,2	8,9	9,5	10,1	10,7	11,4	12	12,6	13,2	13,8	14,4	15,4	15,9	17,3	18,2	18,9			
						NPSH	m						2	1,9	2	2	2,2	2,4	2,6	3,3	3,8	5,4	6,8					
65 250B		x	x	30	40	H	m	68,9	69,4	70,3	70,3	70,8	70,8	70,8	70,6	70,3	70,3	69,8	69,4	68,9	67,9	66,9	63,5	61,1	57,7			
						Efficiency	%	0	23,4	35,1	40,2	44,9	49,3	53,2	56,7	59,9	62,7	65,2	67,5	69,4	72,5	73,7	76	76,8	77,1			
						P2	Kw	6,6	8	9,5	10,3	11	11,7	12,4	13,2	13,9	14,6	15,3	15,9	16,6	17,8	18,4	20	21	21,8			
						NPSH	m						2,9	3	3,1	3,2	3,4	3,6	3,9	4,6	4,9	6,3	7,4	8,7				
65 250A		x	x	37	50	H	m	77,1	78,6	79,1	79,5	80	80	80	80	80	79,5	79,3	79,1	78,6	77,4	76,6	73,2	70,8	67,4			
						Efficiency	%	0	23,4	35,1	40,2	44,9	49,3	53,2	56,7	59,9	62,7	65,2	67,5	69,4	72,5	73,7	76	76,8	77,1			
						P2	Kw		9,2	12,3	13,6	14,6	15,5	16,5	17,4	18,3	19,2	20	20,9	21,7	23,4	24,2	26,4	27,7	28,8			
						NPSH	m						2,9	3	3,1	3,2	3,4	3,6	3,9	4,6	4,9	6,3	7,4	8,7				

60 Hz - min⁻¹ ~ 3400 - 2 poli

Trifase Three-phase	STN	STNG	STNE	Potenza nominale Nominal power		Portata - Capacity																									
						Prevalenza (m C.A.) - Total head (m W.C.)																									
						Q [m ³ /h]	0	24	36	48	54	60	66	72	78	84	96	102	120	132	144	156	168	180	192	240					
80 125B	x	x	x	5,5	7,5	H	m	17,5	19,4	19,8	19,9	19,4	19,2	18,9	18,4	17,9	17,5	16	15	12,1	10,2	7,8									
						Efficiency	%	0	26,2	38,1	48	52,3	55,9	59,1	61,8	64	65,6	67,3	67,4	64,4	59,7	52,9									
						P2	Kw	4	4,6	5	5,2	5,4	5,4	5,6	5,7	5,8	5,9	6,1	6,2	6,4	6,5	6,6									
						NPSH	m				3,8	3,8	3,9	4	4,1	4,3	4,5	4,9	5,2	6,2	7,1										
80 125A	x	x	x	7,5	10	H	m	23,3	25	25,2	25,2	25,2	24,7	24,3	23,8	23,3	23,1	21,8	21,3	18,9	17	14,6									
						Efficiency	%	0	27,8	39,3	49,1	53,3	57,2	60,6	63,7	66,3	68,4	71,5	72,4	72,4	70,3	66,3									
						P2	Kw	5	5,8	6,2	6,5	6,7	6,8	7	7,1	7,3	7,4	7,6	7,7	8	8,1	8,2									
						NPSH	m				3,8	3,8	3,9	4	4,1	4,3	4,5	4,9	5,2	6,2	7,1										
80 160D	x	x	x	11	15	H	m	26,2	27,9	28,6	28,9	28,9	28,9	28,9	28,6	28,3	28,1	27,6	27,2	25,7	24,3	22,8	21,9	19,4							
						Efficiency	%	0	30,3	40,3	49,2	53,2	56,9	60,4	63,5	66,4	69	73,3	75,1	78,7	79,8	79,7	78,6	76,4							
						P2	Kw	3,9	5,1	5,7	6,3	6,7	7	7,3	7,6	7,9	8,2	8,8	9	9,7	10,1	10,5	10,7	10,9							
						NPSH	m						2,2	2,1	2,1	2,2	2,2	2,4	2,6	3,2	3,7	4,4	5,2								
80 160C	x	x	x	15	20	H	m	31	32,5	33,5	33,5	33,5	33,5	33,5	33,2	33	32,5	32	31	29,6	28,1	26,7	25,2								
						Efficiency	%	0	30,3	40,3	49,2	53,2	56,9	60,4	63,5	66,4	69	73,3	75,1	78,7	79,8	79,7	78,6	76,4							
						P2	Kw	5,6	7	7,8	8,6	8,9	9,3	9,7	10,1	10,5	10,9	11,6	11,9	12,9	13,4	13,9	14,3	14,6							
						NPSH	m						2,2	2,1	2,1	2,2	2,2	2,4	2,6	3,2	3,7	4,4	5,2								
80 160B	x	x	x	18,5	25	H	m	34	35,4	36,4	36,4	36,4	36,4	36,4	36,4	35,9	35,9	35,4	34	33,5	32	31	29,1								
						Efficiency	%	0	30,3	40,3	49,2	53,2	56,9	60,4	63,5	66,4	69	73,3	75,1	78,7	79,8	79,7	78,6	76,4							
						P2	Kw	6,8	8,4	9,2	10,1	10,4	10,9	11,3	11,7	12,1	12,5	13,3	13,7	14,8	15,4	16	16,5	16,8							
						NPSH	m						2,2	2,1	2,1	2,2	2,2	2,4	2,6	3,2	3,7	4,4	5,2								
80 160A	x	x	x	22	30	H	m	37,8	38,8	39,8	39,8	40,3	40,3	40,3	40,3	40	39,8	39,3	38,8	37,8	36,9	36,4	35,4	34							
						Efficiency	%	0	30,3	40,3	49,2	53,2	56,9	60,4	63,5	66,4	69	73,3	75,1	78,7	79,8	79,7	78,6	76,4							
						P2	Kw	7,6	9,4	10,3	11,3	11,7	12,2	12,7	13,2	13,6	14,1	15	15,4	16,6	17,3	18	18,5	18,9							
						NPSH	m						2,2	2,1	2,1	2,2	2,2	2,4	2,6	3,2	3,7	4,4	5,2								
80 200B			x	x	30	40	H	m	51,4	52,4	53,2	53,4	53,4	53,4	53,6	53,8	53,8	54,1	54,3	54,3	54,6	54,3	53,6	52,4	48	38,8					
							Efficiency	%	0	20,2	28	35,6	39,4	43	46,5	49,9	53,2	56,3	62,1	64,7	71,3	74,4	76,4	77,2	76,6	74,5					
							P2	Kw	15,2	17,5	18,6	19,7	20,3	20,8	21,4	21,9	22,4	22,9	23,9	24,4	25,8	26,7	27,6	28,5	29,3	30,2					
							NPSH	m											2,8	3	3,6	4,2	4,8	5,5	6,3	7,2					
80 200A			x	x	37	50	H	m	60,6	61,6	62,6	62,9	63,1	63,1	63,1	63,3	63,5	63,5	64	64	64,3	64	63,5	63,1	61,1	57,2	51,4				
							Efficiency	%	0	20,2	28	35,6	39,4	43	46,5	49,9	53,2	56,3	62,1	64,7	71,3	74,4	76,4	77,2	76,6	74,5	70,9				
							P2	Kw	18,5	20,7	21,9	23	23,6	24,3	24,9	25,5	26,2	26,8	28,2	28,8	30,9	32,4	33,9	35,4	37	38,6	40,2				
							NPSH	m											2,8	3	3,6	4,2	4,8	5,5	6,3	7,2	8,1				
80 250C			x	x	45	60	H	m	65,5	66,9	67,9	67,9	67,9	67,9	67,9	67,9	67,9	67,9	67,9	67,9	66,4	65,5	64	63,1	61,1	58,7	48,5				
							Efficiency	%	0	29,7	36,2	42,2	45,1	47,8	50,4	52,8	55,2	57,4	61,6	63,5	68,5	71,3	73,7	75,7	77,2	78,3	79,1	78,3			
							P2	Kw		15,2	18,8	21,7	22,9	24	25,1	26,1	27,1	28	29,8	30,6	33	34,5	35,9	37,2	38,4	39,4	40,3	41,7			
							NPSH	m											2,8	3	3,5	3,9	4,3	4,7	5,2	5,7	6,2	8,4			
80 250B			x	x	55	75	H	m	79,5	82,5	83,9	84,4	84,9	85,4	85,4	85,4	85,4	85,4	84,9	84,9	84,9	83,4	82,5	81	79,5	78,6	77,1	67,9			
							Efficiency	%	0	29,7	36,2	42,2	45,1	47,8	50,4	52,8	55,2	57,4	61,6	63,5	68,5	71,3	73,7	75,7	77,2	78,3	79,1	78,3			
							P2	Kw		19,3	23,9	27,4	29	30,4	31,8	33,1	34,4	35,6	37,3	38,4	41,5	43,4	45,3	47,1	48,9	50,5	52,2	58,6			
							NPSH	m											2,8	3	3,5	3,9	4,3	4,7	5,2	5,7	6,2	8,4			
80 250A			x	x	75	100	H	m	98,5	98,9	99,9	99,9	99,9	100,4	100,4	100,9	100,9	100,9	101,4	101,4	100,4	99,9	99,4	98,9	98,5	97	89,2				
							Efficiency	%	0	29,7	36,2	42,2	45,1	47,8	50,4	52,8	55,2	57,4	61,6	63,5	68,5	71,3	73,7	75,7	77,2	78,3	79,1	78,3			
							P2	Kw		22,5	27,8	31,9	33,7	35,4	37	38,5	40	41,4	44,2	45,6	49,7	52,4	55,1	57,8	60,5	63,2	66	76,9			
							NPSH	m											2,8	3	3,5	3,9	4,3	4,7	5,2	5,7	6,2	8,4			

50 Hz - min⁻¹ ~ 1450 - 4 poli

Trifase Three-phase	STNG	STNE	Potenza nominale Nominal Power		Portata - Capacity															
					Prevalenza (m C.A.) - Total head (m W.C.)															
					Q [m ³ /h]	0	1,5	3	4,5	6	7,5	9	10,5	12	13,5	15	16,5			
					Q [l/1']	0	25	50	75	100	125	150	175	200	225	250	275			
			[kW]	[HP]																
32 125B	x	x	0,26	0,35	H	m	5,4	5,3	5,1	5	4,6	4,3	3,6	3						
					Efficiency	%	0	25	42	55	62	64,5	62	58						
32 125A	x	x	0,26	0,35	H	m	6,5	6,6	6,6	6,5	6	5,6	5	4,1	3,1					
					Efficiency	%	0	25	42	55	62	64,5	62	58	45					
32 160B	x	x	0,37	0,5	H	m	7,6	7,6	7,5	7,4	7,1	6,9	6,4	5,8	5,1	4,3				
					Efficiency	%	0	20,5	34	45	53	59	62	61	58	50				
32 160A	x	x	0,55	0,75	H	m	9,3	9,4	9,4	9,3	9,1	8,6	8,3	7,8	7	6,3	5,5			
					Efficiency	%	0	20,5	34	45	53	59	62	63	62	58	51			
32 200C	x	x	0,55	0,75	H	m	11	11,1	11	10,75	10,5	10,3	9,8	9,4	8,8	8,1	7,5			
					Efficiency	%	0	19	31	42	51	56	58,5	58,5	59	59				
32 200B	x	x	0,74	1	H	m	12,8	12,9	12,8	12,6	12,5	12	11,6	11,3	10,6	10	9,5			
					Efficiency	%	0	19	31	42	51	56	58,5	59	58	54				
32 200A	x	x	1,1	1,5	H	m	14,9	14,9	14,9	14,8	14,5	14,4	14	13,6	13,1	12,5	11,9			
					Efficiency	%	0	19	31	42	51	56	58,5	59	58	54				
32 250C	x	x	1,1	1,5	H	m	18,8	18,8	18,8	18,6	18,5	18,3	18	17,5	17	16,4	15,6	15		
					Efficiency	%	0	11	22	31	39	42	48	50	51	53	55	56		
32 250B	x	x	1,5	2	H	m	22,4	22,4	22,4	22,3	22,1	22	21,8	21,4	20,75	20,3	19,4	18,5		
					Efficiency	%	0	11	22	31	39	42	48	50	51	53	55	56		
32 250A	x	x	2,2	3	H	m	24,5	24,5	24,5	24,5	24,5	24,5	24,4	24	23,5	23	21,9	20,75		
					Efficiency	%	0	11	22	31	39	42	48	50	51	53	55	56		

Trifase Three-phase	STNG	STNE	Potenza nominale Nominal Power		Portata - Capacity																			
					Prevalenza (m C.A.) - Total head (m W.C.)																			
					Q [m ³ /h]	0	1,5	3	4,5	6	7,5	9	10,5	12	13,5	15	16,5	18	19,5	21	22,5	24		
					Q [l/1']	0	25	50	75	100	125	150	175	200	225	250	275	300	325	350	375	400		
			[kW]	[HP]																				
40 125C	x	x	0,26	0,35	H	m	4,4	4,5	4,5	4,8	4,6	4,5	4,4	4,3	4	3,8	3,4	3,1	2,8	2,1				
					Efficiency	%	0	20	32	42	51	58	63	67	69	70	69	66	60	50				
40 125B	x	x	0,37	0,5	H	m	5,5	5,6	5,6	5,6	5,6	5,5	5,4	5,1	4,9	4,6	4,5	4,1	3,6	3,1				
					Efficiency	%	0	20	32	42	51	58	63	67	69	70	69	66	60	50				
40 125A	x	x	0,55	0,75	H	m	6,6	6,8	6,9	6,9	6,9	6,8	6,6	6,6	6,4	6,3	5,9	5,8	5,4	4,9	4,4	4		
					Efficiency	%	0	20	32	42	51	58	63	67	72	73	73,5	73	71	68	64	59		
40 160B	x	x	0,55	0,75	H	m	7,8	7,8	7,9	7,8	7,5	7,5	7,1	6,9	6,8	6,3	5,9	5,5	4,9	4,3	3,6			
					Efficiency	%	0	18	31	41	49	54	60	62	64	66	65	64	61	59	54			
40 160A	x	x	0,55	0,75	H	m	9,6	9,8	9,7	9,6	9,5	9,4	9,1	8,9	8,6	8,3	8	7,4	6,9	6,3	5,8			
					Efficiency	%	0	18	31	41	49	54	60	62	64	66	65	64	61	59	54			
40 200B	x	x	0,74	1	H	m	11	11,1	11,2	11,3	11,1	11,1	10,9	10,8	10,5	10,1	9,8	9,3	8,6	8	7,3	6,3		
					Efficiency	%	0	18	32	42	49	54	59	62	64	66	67	66	65	62	61	60		
40 200A	x	x	1,1	1,5	H	m	13,6	13,7	13,8	13,8	13,8	13,8	13,7	13,6	13,5	13,3	12,9	12,4	12	11,4	10,8	10	9,1	
					Efficiency	%	0	18	32	42	49	54	59	62	64	66	67	66	65	62	61	60		
40 250B	x	x	1,5	2	H	m	18	18	18,1	18,1	18	17,8	17,6	17,5	17,3	17	16,6	16,3	15,9	15,4	14,8	14	13,6	
					Efficiency	%	0	11	20	27	32	39	42	47	50	52	55	58	58	59	59	58	57	
40 250A	x	x	2,2	3	H	m	21,1	21,3	21,4	21,5	21,4	21,4	21,3	21,3	21,1	21	20,6	20,3	19,9	19,5	18,9	18,4	17,6	
					Efficiency	%	0	11	20	27	32	39	42	47	50	52	55	58	58	59	59	58	57	

50 Hz - min⁻¹ ~ 1450 - 4 poli

Trifase Three-phase	STNG	STNE	Potenza nominale Nominal Power		Portata - Capacity																					
					Prevalenza (m C.A.) - Total head (m W.C.)																					
					Q [m ³ /h]	0	3	6	7,5	9	10,5	12	13,5	15	16,5	18	19,5	21	22,5	24	28,5	30	33	36	39	
			[kW]	[HP]	Q [l/1']	0	50	100	125	150	175	200	225	250	275	300	325	350	375	400	475	500	550	600	650	
50 125C		x	0,37	0,5	H	m	4,4	4,5	4,5	4,5	4,5	4,5	4,4	4,3	4,1	4	3,9	3,8	3,5	3,4	3,1	2,5				
					Efficiency	%	0	29	47	54	60	64	68	72	74	76	77,5	78	77,5	76	75	59				
50 125B		x	0,37	0,5	H	m	5,6	5,6	5,6	5,6	5,5	5,5	5,4	5,3	5,1	5	4,9	4,8	4,6	4,4	4,3	3,6				
					Efficiency	%	0	29	47	54	60	64	68	72	74	76	77,5	78	77,5	76	75	59				
50 125A	x	x	0,55	0,75	H	m	6,4	6,5	6,5	6,5	6,4	6,4	6,3	6,3	6,2	6,1	6	5,9	5,8	5,6	5,5	4,9				
					Efficiency	%	0	29	47	54	60	64	68	72	74	76	77,5	78	77,5	76	75	59				
50 160B	x	x	0,74	1	H	m	7,9	8	8	8	8	7,9	7,8	7,6	7,5	7,4	7,4	7,1	7	6,8	6,6	5,9	5,5	4,9		
					Efficiency	%	0	23	41	47,2	54	59	62	66,4	69	71	72	73,5	75	74,3	75	72,7	72,5	72	71	
50 160A	x	x	1,1	1,5	H	m	9,9	10	10	10	10	10	10	9,9	9,8	9,6	9,5	9,4	9,4	9,3	9,1	8,5	8,3	7,8	7	
					Efficiency	%	0	23	41	47,2	54	59	62	66,4	69	71	72	73,5	75	74,3	75	72,7	72,5	72	71	
50 200C	x	x	1,1	1,5	H	m	11,3	11,6	11,8	11,8	11,9	11,8	11,6	11,5	11,4	11,3	11,1	10,9	10,6	10,3	10	8,6	8,1	7	5,8	
					Efficiency	%	0	23	37	42,6	49	53	57	61,6	65	67,7	70	71,8	73	73,1	74	70,9	70	65	60	
50 200B	x	x	1,5	2	H	m	13,1	13,5	13,6	13,6	13,6	13,6	13,5	13,5	13,4	13	12,8	12,5	12,3	11,9	11,6	10,5	9,9	8,9	7,5	
					Efficiency	%	0	23	37	42,6	49	53	57	61,6	65	67,7	70	71,8	73	73,1	74	70,9	70	65	60	
50 200A	x	x	2,2	3	H	m	14,9	15,3	15,4	15,4	15,4	15,3	15,3	15,1	15	14,8	14,6	14,3	14	13,8	13,4	12	11,6	10,5	9,4	
					Efficiency	%	0	23	37	42,6	49	53	57	61,6	65	67,7	70	71,8	73	73,1	74	70,9	70	65	60	
50 250C	x	x	2,2	3	H	m	18,3	18,5	18,8	18,8	18,8	18,8	18,7	18,6	18,4	18,1	18	17,9	17,8	17,5	16,8	16,3	15,5	14,5	13,5	
					Efficiency	%	0	17	30	34,8	40	45	49	53,3	58	60,5	62	65,5	68	69,2	71	72	73	71	69	65
50 250B	x	x	2,2	3	H	m	20,5	20,6	20,6	20,6	20,6	20,6	20,6	20,6	20,5	20,4	20,3	20	19,9	19,8	19,5	18,5	18,1	17,5	16,6	15,4
					Efficiency	%	0	17	30	34,8	40	45	49	53,3	58	60,5	62	65,5	68	69,2	71	72	73	71	69	65
50 250A	x	x	3	4	H	m	22,4	22,6	22,8	22,8	22,8	22,7	22,6	22,6	22,5	22,4	22,3	22,1	22	21,8	21,6	20,8	20,1	19,5	18,5	17,4
					Efficiency	%	0	17	30	34,8	40	45	49	53,3	58	60,5	62	65,5	68	69,2	71	72	73	71	69	65

50 Hz - min⁻¹ ~ 1450 - 4 poli

Trifase Three-phase	STNG	STNE	Potenza nominale Nominal Power		Portata - Capacity																			
					Q [m ³ /h]		0	6	12	18	24	30	36	42	48	51	60	66	72	78	84	90	96	120
					Q [l/1']		0	100	200	300	400	500	600	700	800	850	1000	1100	1200	1300	1400	1500	1600	2000
		[kW]	[HP]	Prevalenza (m C.A.) - Total head (m W.C.)																				
		H	m	4,5	4,8	5	5,1	5,1	5	4,8	4,5	4,1	3,9	3,1	2,6	2								
		Efficiency	%	0	10	29	42	51	58	62	65	66	64,5	60	55	48								
80 125B	x	x	0,74	1																				
80 125A	x	x	1,1	1,5																				
80 160D	x	x	1,1	1,5																				
80 160C	x	x	1,5	2																				
80 160B	x	x	2,2	3																				
80 160A	x	x	3	4																				
80 200B	x	x	4	5,5																				
80 200A	x	x	5,5	7,5																				
80 250C	x	x	5,5	7,5																				
80 250B	x	x	7,5	10																				
80 250A	x	x	9,2	12,5																				

60 Hz - min⁻¹ ~ 1760 - 4 poli

Trifase Three-phase	STNG	STNE	Potenza nominale Nominal Power		Portata - Capacity														
					Prevalenza (m C.A.) - Total head (m W.C.)														
					Q [m ³ /h]	0	1,5	3	4,5	6	7,5	9	10,5	12	13,5	15	16,5		
					Q [l/1']	0	25	50	75	100	125	150	175	200	225	250	275		
			[kW]	[HP]															
32 125B*	x	x	0,26	0,35	H	m	5,2	5,1	5	4,9	4,5	4,1	3,5	2,9					
					Efficiency	%	0	25	43	55	61	64,5	62	58					
32 125A*	x	x	0,26	0,35	H	m	6,3	6,4	6,4	6,3	5,8	5,5	4,9	4					
					Efficiency	%	0	25	43	55	61	64,5	62	58					
32 160B*	x	x	0,37	0,55	H	m	7,4	7,4	7,3	7,3	6,9	6,7	6,2	5,6	5	4,1			
					Efficiency	%	0	20,5	34	45	53	59	62	61	58	50			
32 160A*	x	x	0,55	0,75	H	m	9	9,1	9,1	9	8,9	8,4	8	7,5	6,8	6,1	5,3		
					Efficiency	%	0	20,5	34	45	53	59	62	63	62	58	51		
32 200C*	x	x	0,55	0,75	H	m	10,7	10,8	10,7	10,4	10,2	9,9	9,5	9,1	8,5	7,9	7,3		
					Efficiency	%	0	19	31	42	51	56	58,5	58,5	59	59			
32 200B	x	x	0,75	1	H	m	12,4	12,5	12,4	12,2	12,1	11,6	11,3	10,9	10,3	9,7	9,2		
					Efficiency	%	0	19	31	42	51	56	58,5	58,5	59	59			
32 200A	x	x	1,1	1,5	H	m	14,4	14,4	14,4	14,3	14,1	13,9	13,6	13,2	12,7	12,1	11,5		
					Efficiency	%	0	19	31	42	51	56	58,5	58,5	59	59			
32 250C	x	x	1,1	1,5	H	m	18,2	18,2	18,2	18,1	17,9	17,7	17,5	17	16,5	15,9	15,2	14,6	
					Efficiency	%	0	11	22	31	39	42	48	50	51	53			
32 250B	x	x	1,5	2	H	m	21,7	21,7	21,7	21,6	21,5	21,3	21,1	20,7	20,1	19,6	18,8	17,9	
					Efficiency	%	0	11	22	31	39	42	48	50	51	53			
32 250A	x	x	2,2	3	H	m	23,8	23,8	23,8	23,8	23,8	23,8	23,6	23,3	22,8	22,3	21,2	20,1	
					Efficiency	%	0	11	22	31	39	42	48	50	51	53			

Trifase Three-phase	STNG	STNE	Potenza nominale Nominal Power		Portata - Capacity																		
					Prevalenza (m C.A.) - Total head (m W.C.)																		
					Q [m ³ /h]	0	1,5	3	4,5	6	7,5	9	10,5	12	13,5	15	16,5	18	19,5	21	22,5	24	
					Q [l/1']	0	25	50	75	100	125	150	175	200	225	250	275	300	325	350	375	400	
			[kW]	[HP]																			
40 125C*	x	x	0,26	0,35	H	m	4,2	4,3	4,4	4,6	4,4	4,4	4,2	4,1	3,9	3,6	3,3	3	2,7	2,1			
					Efficiency	%	0	20	32	42	51	58	63	67	69	70	69	66	60	50			
40 125B*	x	x	0,37	0,5	H	m	5,3	5,4	5,5	5,5	5,5	5,4	5,3	5,2	5	4,7	4,5	4,4	4	3,5			
					Efficiency	%	0	20	32	42	51	58	63	67	69	73	73	65	60	50			
40 125A*	x	x	0,55	0,75	H	m	6,4	6,5	6,7	6,7	6,7	6,5	6,4	6,4	6,2	6,1	5,7	5,6	5,2	4,7	4,2		
					Efficiency	%	0	20	32	42	51	58	63	67	72	73	73,5	73	71	68	64		
40 160B	x	x	0,55	0,75	H	m	7,5	7,6	7,6	7,5	7,3	7,2	6,9	6,7	6,5	6,1	5,7	5,3	4,7	4,1	3,5		
					Efficiency	%	0	20	32	42	51	58	63	67	69	70	69	66	60	50			
40 160A	x	x	0,55	0,75	H	m	9,3	9,5	9,4	9,3	9,2	9,1	8,9	8,6	8,4	8	7,8	7,2	6,7	6,1	5,6		
					Efficiency	%	0	11	20	27	32	39	42	47	50	52	55	58	58	59	59		
40 200B	x	x	0,75	1	H	m	10,7	10,8	10,9	10,9	10,8	10,7	10,5	10,4	10,2	9,8	9,5	9	8,4	7,8	7		
					Efficiency	%	0	18	32	42	49	54	59	62	64	66	67	66	65	62	61		
40 200A	x	x	1,1	1,5	H	m	13,2	13,3	13,3	13,3	13,3	13,3	13,3	13,2	13	12,9	12,5	12	11,6	11	10,4	9,7	
					Efficiency	%	0	18	32	42	49	54	59	62	64	66	67	66	65	62	61	60	
40 250B	x	x	1,5	2	H	m	17,5	17,5	17,6	17,5	17,5	17,2	17,1	17	16,7	16,5	16,1	15,8	15,4	14,9	14,3	13,6	13,2
					Efficiency	%	0	11	20	27	32	39	42	47	50	52	55	58	58	59	59	58	57
40 250A	x	x	2,2	3	H	m	20,5	20,6	20,7	20,8	20,7	20,7	20,7	20,6	20,5	20,4	20	19,6	19,3	18,9	18,3	17,8	17,1
					Efficiency	%	0	11	20	27	32	39	42	47	50	52	55	58	58	59	59	58	57

60 Hz - min⁻¹ ~ 1760 - 4 poli

Trifase Three-phase	STNG	STNE	Potenza nominale Nominal Power		Portata - Capacity																					
					Q [m ³ /h]		0	3	6	7,5	9	10,5	12	13,5	15	16,5	18	19,5	21	22,5	24	28,5	30	33	36	39
					Q [l/1']		0	50	100	125	150	175	200	225	250	275	300	325	350	375	400	475	500	550	600	650
[kW]		[HP]		Prevalenza (m C.A.) - Total head (m W.C.)																						
50 125C*	x	x	0,37	0,5	H	m	4,2	4,4	4,4	4,4	4,4	4,3	4,2	4,1	4	3,9	3,8	3,6	3,4	3,3	3	2,4				
					Efficiency	%	0	29	47	54	60	64	68	72	74	76	77,5	78	77,5	76	75	69				
50 125 B*	x	x	0,37	0,5	H	m	5,5	5,5	5,5	5,5	5,3	5,3	5,2	5,1	5	4,9	4,7	4,6	4,5	4,2	4,1	3,5				
					Efficiency	%	0	29	47	54	60	64	68	72	74	76	77,5	78	77,5	76	75	69				
50 125 A	x	x	0,55	0,75	H	m	6,2	6,3	6,3	6,3	6,2	6,2	6,1	6,1	6	5,9	5,8	5,7	5,6	5,5	5,3	4,7				
					Efficiency	%	0	29	47	54	60	64	68	72	74	76	77,5	78	77,5	76	75	69				
50 160B	x	x	0,75	1	H	m	7,6	7,8	7,8	7,8	7,7	7,6	7,5	7,4	7,3	7,2	7,2	6,9	6,8	6,5	6,4	5,7	5,3	4,7		
					Efficiency	%	0	23	41	46,8	54	58,4	62	66,4	69	71	72	73,3	75	74,3	75	73,5	72,5	72		
50 160A	x	x	1,1	1,5	H	m	9,6	9,7	9,7	9,7	9,7	9,7	9,6	9,5	9,3	9,2	9,1	9,1	9	8,9	8,2	8	7,5	6,8		
					Efficiency	%	0	23	41	47	54	58,2	62	66,2	69	71	72	73,7	75	74,3	75	72,9	72,5	72	71	
50 200C	x	x	1,1	1,5	H	m	10,9	11,3	11,4	11,5	11,5	11,4	11,3	11,2	11	10,9	10,8	10,5	10,3	9,9	9,7	8,4	8,2	7,7	7	
					Efficiency	%	0	23	37	42,6	49	53,6	57	62,3	65	68,1	70	71,8	73	73,3	74	70,7	70	65	60	
50 200B	x	x	1,5	2	H	m	12,7	13,1	13,2	13,2	13,2	13,1	13	13	12,6	12,4	12,1	11,9	11,5	11,3	10,2	9,6	8,6	7,3		
					Efficiency	%	0	23	37	42,6	49	53,6	57	62,3	65	68,1	70	71,8	73	73,3	74	70,7	70	65	60	
50 200A	x	x	2,2	3	H	m	14,4	14,8	14,9	14,9	14,9	14,8	14,7	14,6	14,3	14,2	13,8	13,6	13,3	13	11,6	11,3	10,2	9,1		
					Efficiency	%	0	23	37	42,6	49	53,6	57	62,3	65	68,1	70	71,8	73	73,3	74	70,7	70	65	60	
50 250C	x	x	2,2	3	H	m	17,7	17,9	18,2	18,2	18,2	18,2	18,1	18,1	17,8	17,6	17,5	17,3	17,2	17	16,2	15,8	15	14,1	13,1	
					Efficiency	%	0	17	30	35,2	40	45,2	49	53,3	58	60,5	62	65,3	68	68,8	71	72,5	73	71	69	65
50 250B	x	x	2,2	3	H	m	19,9	20	20	20	20	20	20	19,9	19,8	19,6	19,4	19,3	19,2	18,9	17,9	17,6	17	16,1	14,9	
					Efficiency	%	0	17	30	35,2	40	45,2	49	53,3	58	60,5	62	65,3	68	68,8	71	72,5	73	71	69	65
50 250A	x	x	3	4	H	m	21,7	21,9	22,1	22,1	22,1	22	21,9	21,9	21,8	21,7	21,6	21,5	21,3	21,1	21	20,1	19,5	18,9	17,9	16,9
					Efficiency	%	0	17	30	35,2	40	45,2	49	53,3	58	60,5	62	65,3	68	68,8	71	72,5	73	71	69	65

* Disponibile anche in versione monofase
 * Also available in single-phase
 * Aussi disponible en version monophasée
 * Disponible en versión monofásica

60 Hz - min⁻¹ ~ 1760 - 4 poli

Trifase Three-phase	STNG	STNE	Potenza nominale Nominal Power		Portata - Capacity																			
					Prevalenza (m C.A.) - Total head (m W.C.)																			
					Q [m ³ /h]	0	6	12	15	18	21	24	27	30	33	36	39	42	48	51	60	66	72	
			[kW]	[HP]																				
65 125B	x	x	0,75	1	H	m	5,7	5,9	6,1	6,1	6,1	5,9	5,8	5,7	5,6	5,5	5,2	5	4,6	3,9	3,4			
					Efficiency	%	0	22	42	49,5	57	61,9	66	69,8	72	73,5	74	73	72	65	60			
65 125A	x	x	1,1	1,5	H	m	6,3	6,4	6,5	6,5	6,5	6,5	6,4	6,3	6,3	5,9	5,7	5,6	5,2	4,5	4,1			
					Efficiency	%	0	22	42	49,5	57	61,9	66	69,8	72	73,5	74	73	72	65	60			
65 160C	x	x	1,1	1,5	H	m	7,6	7,9	8,1	8,2	8,2	8,1	8	7,9	7,9	7,8	7,5	7,3	7,2	6,7	6,4	5,3		
					Efficiency	%	0	28	46	53,4	60	66	69	74	76	78,5	80	81	82	82	81	78		
65 160B	x	x	1,5	2	H	m	8,9	9,2	9,3	9,5	9,5	9,5	9,4	9,3	9,3	9,2	9	8,9	8,6	8,1	7,9	6,8		
					Efficiency	%	0	28	46	53,4	60	66	69	74	76	78,5	80	81	82	82	81	78		
65 160A	x	x	2,2	3	H	m	10,1	10,5	10,8	10,9	10,9	10,9	10,9	10,8	10,7	10,7	10,5	10,4	10,2	9,7	9,5	8,4		
					Efficiency	%	0	28	46	53,4	60	66	69	74	76	78,5	80	81	82	82	81	78		
65 200C	x	x	2,2	3	H	m	10,8	11	11,3	11,3	11,3	11,3	11,3	11,2	11,2	11,1	11	10,9	10,8	10,3	10,1	9,1	8,4	7,4
					Efficiency	%	0	10	29	35	42	45,4	51	53,9	58	59,8	62	65	66	68	68,4	68	66	63
65 200B	x	x	2,2	3	H	m	11,6	12	12,1	12,2	12,2	12,2	12,2	12,2	12,1	12,1	12	11,9	11,8	11,4	11,2	10,3	9,5	8,6
					Efficiency	%	0	10	29	35	42	45,4	51	53,9	58	59,8	62	65	66	68	68,4	68	66	63
65 200A	x	x	3	4	H	m	12,7	13	13,1	13,2	13,3	13,3	13,3	13,3	13,2	13,1	13	13	12,9	12,6	12,4	11,5	10,8	9,9
					Efficiency	%	0	10	29	35	42	45,4	51	53,9	58	59,8	62	65	66	68	68,4	68	66	63
65 250B	x	x	4	5,5	H	m	17,2	17,3	17,6	17,6	17,7	17,7	17,7	17,7	17,6	17,5	17,3	17,2	17	16,7	15,9	15,3	14,4	
					Efficiency	%	0	18	33	39	45	49,3	53	57	60	62,9	65	67	70	72	73,3	76	77	77
65 250A	x	x	5,5	7,5	H	m	19,3	19,6	19,8	19,9	20	20	20	20	20	19,9	19,8	19,8	19,6	19,4	19,2	18,3	17,7	16,9
					Efficiency	%	0	18	33	39	45	49,3	53	57	60	62,9	65	67	70	72	73,3	76	77	77

60 Hz - min⁻¹ ~ 1760 - 4 poli

Trifase Three-phase	STNG	STNE	Potenza nominale Nominal Power		Portata - Capacity																							
					Q [m ³ /h]		0	12	18	24	27	30	33	36	39	42	48	51	60	66	72	78	84	90	96	120		
					Q [l/1']		0	200	300	400	450	500	550	600	650	700	800	850	1000	1100	1200	1300	1400	1500	1600	2000		
[kW]	[HP]	Prevalenza (m C.A.) - Total head (m W.C.)																										
80 125B	x	x	0,75	1	H	m	4,4	4,9	4,9	5	4,9	4,8	4,7	4,6	4,5	4,4	4	3,8	3	2,5	1,9							
					Efficiency	%	0	29	42	51	53,4	58	60,3	62	64	65	66	65,5	60	55	48							
80 125A	x	x	1,1	1,5	H	m	5,8	6,3	6,3	6,3	6,3	6,2	6,1	5,9	5,8	5,8	5,5	5,3	4,7	4,2	3,6							
					Efficiency	%	0	29	42	51	55,8	60	63,5	66	69,4	72	75	75,5	76	73	69							
80 160D	x	x	1,1	1,5	H	m	6,5	7	7,2	7,2	7,2	7,2	7,2	7,2	7,1	7	6,9	6,8	6,4	6,1	5,7	5,3	4,9					
					Efficiency	%	0	30	42	52	53,6	60	61,4	65	68	70	73	76,5	78	79	79	78	76					
80 160C	x	x	1,5	2	H	m	7,8	8,1	8,4	8,4	8,4	8,4	8,4	8,4	8,3	8,2	8,1	8	7,8	7,4	7	6,7	6,3					
					Efficiency	%	0	30	42	52	53,6	60	61,4	65	68	70	73	76,5	78	79	79	78	76					
80 160B	x	x	2,2	3	H	m	8,5	8,9	9,1	9,1	9,1	9,1	9,1	9,1	9,1	9	9	8,9	8,5	8,4	8	7,8	7,3					
					Efficiency	%	0	30	42	52	53,6	60	62,5	68	69	72	76	79,7	82	84,5	85,5	87	86,5					
80 160A	x	x	3	4	H	m	9,5	9,7	9,9	9,9	10,1	10,1	10,1	10,1	10	9,9	9,8	9,7	9,5	9,2	9,1	8,9	8,5					
					Efficiency	%	0	30	42	52	53,6	60	62,5	68	69	72	76	79,7	82	84,5	85,5	87	86,5					
80 200B	x	x	4	5,5	H	m	12,9	13,1	13,3	13,3	13,3	13,3	13,4	13,5	13,5	13,5	13,6	13,6	13,7	13,6	13,4	13,1	12	9,7				
					Efficiency	%	0	22	29	37	41,3	43	48,2	50	54	56	61	64,7	70	73	78	79	78	75				
80 200A	x	x	5,5	7,5	H	m	15,2	15,4	15,6	15,7	15,8	15,8	15,8	15,8	15,9	15,9	16	16	16,1	16	15,9	15,8	15,3	14,3	12,9			
					Efficiency	%	0	22	29	37	41,3	43	48,2	50	54	56	61	64,7	70	73	78	79	78	75	69			
80 250C	x	x	5,5	7,5	H	m	16,4	16,7	17	17	17	17	17	17	17	17	17	17	17	16,6	16,4	16	15,8	15,3	14,7	12,1		
					Efficiency	%	0	22	33	41	40,8	48	46,7	52	53	58	62	63	69	71	73	75	78	79	79	78,5		
80 250B	x	x	7,5	10	H	m	19,9	20,6	21	21,1	21,2	21,3	21,3	21,3	21,3	21,3	21,2	21,2	21,2	20,9	20,6	20,2	19,9	19,6	19,3	17		
					Efficiency	%	0	22	33	41	40,8	48	46,7	52	53	58	62	63	69	71	73	75	78	79	79	78,5		
80 250A	x	x	9,2	12,5	H	m	24,6	24,7	25	25	25	25,1	25,1	25,2	25,2	25,2	25,2	25,3	25,3	25,1	25	24,9	24,7	24,6	24,3	22,3		
					Efficiency	%	0	22	33	41	40,8	48	46,7	52	53	58	62	63	69	71	73	75	78	79	79	78,5		

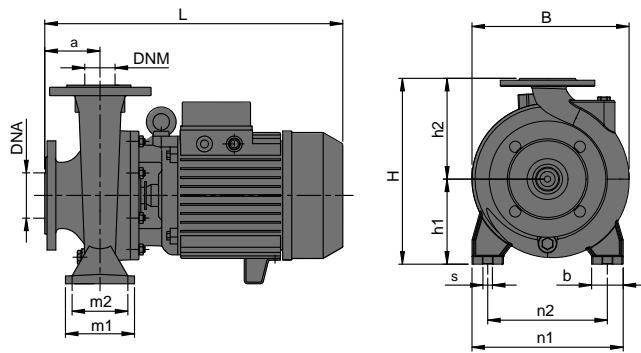
 Flange - Flanges - Brides - Bridas
mm

DN	K	D	B	n°	Ø
32	100	140	18	4	18
40	110	150	18	4	18
50	125	165	19	4	18
65	145	185	19	4	18
80	160	200	22	8	18
100	180	220	24	8	18

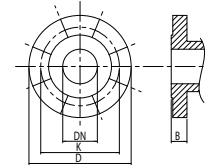
 fori - holes -
orifices - orificios

TIPO TYPE	DIMENSIONI [mm] DIMENSIONS [mm]														IMBALLO [mm] PACKING [mm]			PESO WEIGHT [kg]
	a	b	s	L	B	H	n1	n2	m1	m2	h1	h2	DNA	DNM	A	L	P	
STN 32 125B	80	50	14	400	203	252	190	140	100	70	112	140	50	32	380	290	520	38
STN 32 125A	80	50	14	400	203	252	190	140	100	70	112	140	50	32	380	290	520	40
STN 32 160B	80	50	14	437	240	292	240	190	100	70	132	160	50	32	380	290	520	43,5
STN 32 160A	80	50	14	400	240	292	240	190	100	70	132	160	50	32	380	290	520	51
STN 32 200C	80	50	14	468	273	340	240	190	100	70	160	180	50	32	380	290	520	55,5
STN 32 200B	80	50	14	495	273	340	240	190	100	70	160	180	50	32	550	350	580	67,5
STN 32 200A	80	50	14	537	273	340	240	190	100	70	160	180	50	32	560	350	700	81,5
STN 32 250C	100	65	14	561	326	405	320	250	125	95	180	225	50	32	560	350	700	98
STN 32 250B	100	65	14	600	326	405	320	250	125	95	180	225	50	32	560	350	700	105
STN 32 250A	100	65	14	682	326	405	320	250	125	95	180	225	50	32	570	470	890	148
STN 40 125C	80	50	14	400	216	252	210	160	100	70	112	140	65	40	380	290	520	38
STN 40 125B	80	50	14	437	216	252	210	160	100	70	112	140	65	40	380	290	520	43
STN 40 125A	80	50	14	463	216	252	210	160	100	70	112	140	65	40	380	290	520	48
STN 40 160B	80	50	14	463	242	292	240	190	100	70	132	160	65	40	380	290	520	50
STN 40 160A	80	50	14	463	242	292	240	190	100	70	132	160	65	40	380	290	520	52
STN 40 200B	100	50	14	515	278	340	265	212	100	70	160	180	65	40	550	350	580	71
STN 40 200A	100	50	14	557	278	340	265	212	100	70	160	180	65	40	560	350	700	84,5
STN 40 250B	100	65	14	600	328	405	320	250	125	95	180	225	65	40	560	350	700	104,5
STN 40 250A	100	65	14	682	328	405	320	250	125	95	180	225	65	40	570	470	890	149
STN 50 125C	100	50	14	457	248	292	240	190	100	70	132	160	65	50	380	290	520	45
STN 50 125B	100	50	14	483	248	292	240	190	100	70	132	160	65	50	380	290	520	41,5
STN 50 125A	100	50	14	483	248	292	240	190	100	70	132	160	65	50	380	290	520	52
STN 50 160B	100	50	14	515	268	340	265	212	100	70	160	180	65	50	550	350	580	67,5
STN 50 160A	100	50	14	557	268	340	265	212	100	70	160	180	65	50	560	350	700	80,5
STN 50 200C	100	50	14	561	290	360	265	212	100	70	160	200	65	50	560	350	700	92,5
STN 50 200B	100	50	14	600	290	360	265	212	100	70	160	200	65	50	560	350	700	99,5
STN 50 200A	100	50	14	682	290	360	265	212	100	70	160	200	65	50	570	470	890	141
STN 50 250C	100	65	14	682	334	405	320	250	125	95	180	225	65	50	570	470	890	151
STN 50 250B	100	65	14	682	334	405	320	250	125	95	180	225	65	50	570	470	890	156
STN 50 250A	100	65	14	726	334	405	320	250	125	95	180	225	65	50	570	470	890	168
STN 65 125B	100	65	14	515	283	340	280	212	125	95	160	180	80	65	550	350	580	68,5
STN 65 125A	100	65	14	557	283	340	280	212	125	95	160	180	80	65	560	350	700	81,5
STN 65 160C	100	65	14	565	290	360	280	212	125	95	160	200	80	65	560	350	700	92,5
STN 65 160B	100	65	14	605	290	360	280	212	125	95	160	200	80	65	560	350	700	99
STN 65 160A	100	65	14	686	290	360	280	212	125	95	160	200	80	65	570	470	890	142
STN 65 200C	100	65	14	686	330	405	320	250	125	95	180	225	80	65	570	470	890	144,5
STN 65 200B	100	65	14	686	330	405	320	250	125	95	180	225	80	65	570	470	890	151
STN 65 200A	100	65	14	730	330	405	320	250	125	95	180	225	80	65	570	470	890	162
STN 80 125B	100	65	14	520	285	340	280	212	125	95	160	180	100	80	550	350	580	73
STN 80 125A	100	65	14	561	285	340	280	212	125	95	160	180	100	80	560	350	700	86
STN 80 160D	125	65	14	628	330	405	320	250	125	95	180	225	100	80	560	350	700	106
STN 80 160C	125	65	14	710	330	405	320	250	125	95	180	225	100	80	570	470	890	147,5
STN 80 160B	125	65	14	710	330	405	320	250	125	95	180	225	100	80	570	470	890	153,5
STN 80 160A	125	65	14	755	330	405	320	250	125	95	180	225	100	80	570	470	890	164,5

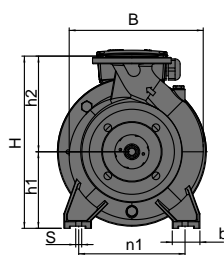
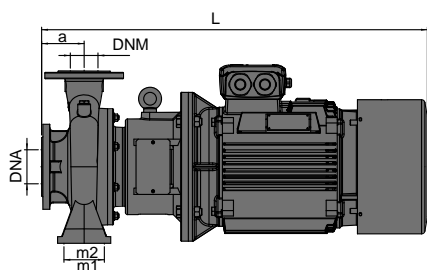

Flange - Flanges - Brides - Bidas
mm

DN	K	D	B	n°	fori - holes - orifices - orificios Ø
32	100	140	18	4	18
40	110	150	18	4	18
50	125	165	19	4	18
65	145	185	19	4	18
80	160	200	22	8	18
100	180	220	24	8	18

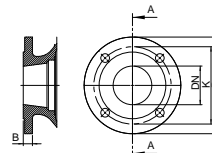

TIPO TYPE	DIMENSIONI [mm] DIMENSIONS [mm]														IMBALLO [mm] PACKING [mm]			PESO WEIGHT [kg]
	a	b	s	L	B	H	n1	n2	m1	m2	h1	h2	DNA	DNM	A	L	P	
STNG 32 200B	80	50	14	700	273	340	240	190	100	70	160	180	50	32	420	360	760	103
STNG 32 200A	80	50	14	740	273	340	240	190	100	70	160	180	50	32	420	360	760	109,5
STNG 32 250C	100	65	14	760	326	405	320	250	125	95	180	225	50	32	580	510	970	136
STNG 32 250B	100	65	14	800	326	405	320	250	125	95	180	225	50	32	580	510	970	193,5
STNG 32 250A	100	65	14	890	326	405	320	250	125	95	180	225	50	32	580	510	970	204
STNG 40 200B	100	50	14	720	278	340	265	212	100	70	160	180	65	40	420	360	760	106
STNG 40 200A	100	50	14	760	278	340	265	212	100	70	160	180	65	40	420	360	760	112
STNG 40 250B	100	65	14	800	328	405	320	250	125	95	180	225	65	40	580	510	970	195
STNG 40 250A	100	65	14	890	328	405	320	250	125	95	180	225	65	40	580	510	970	205,5
STNG 50 160B	100	50	14	720	268	340	265	212	100	70	160	180	65	50	420	360	760	102,5
STNG 50 160A	100	50	14	760	268	340	265	212	100	70	160	180	65	50	420	360	760	109
STNG 50 200C	100	50	14	760	290	360	265	212	100	70	160	200	65	50	580	510	970	130
STNG 50 200B	100	50	14	800	290	360	265	212	100	70	160	200	65	50	580	510	970	187,5
STNG 50 200A	100	50	14	890	290	360	265	212	100	70	160	200	65	50	580	510	970	198
STNG 50 250C	100	65	14	890	334	405	320	250	125	95	180	225	65	50	580	510	970	205
STNG 50 250B	100	65	14	890	334	405	320	250	125	95	180	225	65	50	650	570	1080	226
STNG 50 250A	100	65	14	930	334	405	320	250	125	95	180	225	65	50	650	570	1080	257
STNG 65 125B	100	65	14	720	283	340	280	212	125	95	160	180	80	65	420	360	760	102
STNG 65 125A	100	65	14	760	283	340	280	212	125	95	160	180	80	65	420	360	760	108,5
STNG 65 160C	100	65	14	765	290	360	280	212	125	95	160	200	80	65	580	510	970	131
STNG 65 160B	100	65	14	810	290	360	280	212	125	95	160	200	80	65	580	510	970	188,5
STNG 65 160A	100	65	14	890	290	360	280	212	125	95	160	200	80	65	580	510	970	199
STNG 65 200C	100	65	14	890	330	405	320	250	125	95	180	225	80	65	580	510	970	201,5
STNG 65 200B	100	65	14	890	330	405	320	250	125	95	180	225	80	65	650	570	1080	222
STNG 65 200A	100	65	14	930	330	405	320	250	125	95	180	225	80	65	650	570	1080	252,5
STNG 65 250B	100	80	18	1062	375	450	360	280	160	120	200	250	80	65	770	680	1300	318,5
STNG 65 250A	100	80	18	1062	375	450	360	280	160	120	200	250	80	65	770	680	1300	345,5
STNG 80 125B	100	65	14	720	285	340	280	212	125	95	160	180	100	80	420	360	760	105
STNG 80 125A	100	65	14	861	285	340	280	212	125	95	160	180	100	80	420	360	760	111,5
STNG 80 160D	125	65	14	828	330	405	320	250	125	95	180	225	100	80	580	510	970	192,5
STNG 80 160C	125	65	14	910	330	405	320	250	125	95	180	225	100	80	580	510	970	203
STNG 80 160B	125	65	14	910	330	405	320	250	125	95	180	225	100	80	650	570	1080	223,5
STNG 80 160A	125	65	14	955	330	405	320	250	125	95	180	225	100	80	650	570	1080	254
STNG 80 200B	125	65	18	1087	370	430	345	280	125	95	180	250	100	80	770	680	1300	327
STNG 80 200A	125	65	18	1087	370	430	345	280	125	95	180	250	100	80	770	680	1300	354
STNG 80 250C	125	80	18	1132	420	480	400	315	160	120	200	280	100	80	770	680	1300	454
STNG 80 250B	125	80	18	1260	420	480	400	315	160	120	200	280	100	80	770	680	1300	530
STNG 80 250A	125	80	18	1320	420	480	400	315	160	120	200	280	100	80	770	680	1300	681

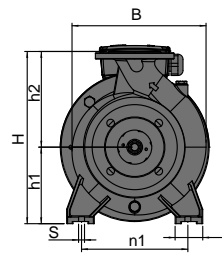
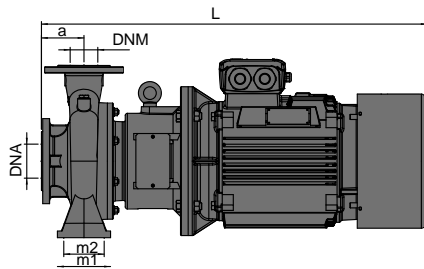
 Flange - Flanges - Brides - Bidas
mm

DN	K	D	B	n°	Ø
32	100	140	18	4	18
40	110	150	18	4	18
50	125	165	19	4	18
65	145	185	19	4	18
80	160	200	22	8	18
100	180	220	24	8	18

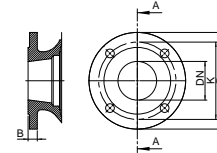
 fori - holes -
orifices - orificios

TIPO TYPE	DIMENSIONI [mm] DIMENSIONS [mm]														IMBALLO [mm] PACKING [mm]			PESO WEIGHT [kg]
	a	b	s	L	B	H	n1	n2	m1	m2	h1	h2	DNA	DNM	A	L	P	
STNG 32 160A 4	80	50	14	498	240	292	240	190	100	70	132	160	50	32	380	290	520	64,6
STNG 32 200B 4	80	50	14	497,5	273	340	240	190	100	70	160	180	50	32	420	360	760	82,1
STNG 32 200A 4	80	50	14	532,5	273	340	240	190	100	70	160	180	50	32	420	360	760	70
STNG 32 250C 4	100	65	14	553	326	405	320	250	125	95	180	225	50	32	580	510	970	91,5
STNG 32 250B 4	100	65	14	553	326	405	320	250	125	95	180	225	50	32	580	510	970	121
STNG 32 250A 4	100	65	14	592	326	405	320	250	125	95	180	225	50	32	580	510	970	119,5
STNG 40 125A 4	80	50	14	497,5	216	252	210	160	100	70	112	140	65	40	380	290	520	62,6
STNG 40 160A 4	80	50	14	498	242	292	240	190	100	70	132	160	65	40	380	290	520	69,2
STNG 40 200B 4	100	50	14	517,5	278	340	265	212	100	70	160	180	65	40	420	360	760	68,8
STNG 40 200A 4	100	50	14	552,5	278	340	265	212	100	70	160	180	65	40	420	360	760	72,5
STNG 40 250B 4	100	65	14	553	328	405	320	250	125	95	180	225	65	40	580	510	970	122,5
STNG 40 250A 4	100	65	14	592	328	405	320	250	125	95	180	225	65	40	580	510	970	121
STNG 50 125A 4	100	50	14	517,5	248	292	240	190	100	70	132	160	65	50	380	290	520	69,2
STNG 50 160B 4	100	50	14	518	268	340	265	212	100	70	160	180	65	50	420	360	760	65,3
STNG 50 160A 4	100	50	14	553	268	340	265	212	100	70	160	180	65	50	420	360	760	69,5
STNG 50 200C 4	100	50	14	553	290	360	265	212	100	70	160	200	65	50	580	510	970	85,5
STNG 50 200B 4	100	50	14	553	290	360	265	212	100	70	160	200	65	50	580	510	970	115
STNG 50 200A 4	100	50	14	592	290	360	265	212	100	70	160	200	65	50	580	510	970	113,5
STNG 50 250C 4	100	65	14	553	334	405	320	250	125	95	180	225	65	50	580	510	970	115,5
STNG 50 250B 4	100	65	14	592	334	405	320	250	125	95	180	225	65	50	650	570	1080	127,5
STNG 50 250A 4	100	65	14	592	334	405	320	250	125	95	180	225	65	50	650	570	1080	116,5
STNG 65 125B 4	100	65	14	517,5	283	340	280	212	125	95	160	180	80	65	420	360	760	64,8
STNG 65 125A 4	100	65	14	552,5	283	340	280	212	125	95	160	180	80	65	420	360	760	69
STNG 65 160C 4	100	65	14	557	290	360	280	212	125	95	160	200	80	65	580	510	970	86,5
STNG 65 160B 4	100	65	14	557	290	360	280	212	125	95	160	200	80	65	580	510	970	116
STNG 65 160A 4	100	65	14	596	290	360	280	212	125	95	160	200	80	65	580	510	970	114,5
STNG 65 200C 4	100	65	14	557	330	405	320	250	125	95	180	225	80	65	580	510	970	112
STNG 65 200B 4	100	65	14	596	330	405	320	250	125	95	180	225	80	65	650	570	1080	123,5
STNG 65 200A 4	100	65	14	596	330	405	320	250	125	95	180	225	80	65	650	570	1080	112
STNG 65 250B 4	100	80	18	627	375	450	360	280	160	120	200	250	80	65	650	570	1080	120
STNG 65 250A 4	100	80	18	681	375	450	360	280	160	120	200	250	80	65	650	570	1080	145,4
STNG 80 125B 4	100	65	14	521,5	285	340	280	212	125	95	160	180	100	80	420	360	760	67,8
STNG 80 125A 4	100	65	14	556,5	285	340	280	212	125	95	160	180	100	80	420	360	760	72
STNG 80 160D 4	125	65	14	582	330	405	320	250	125	95	180	225	100	80	580	510	970	118
STNG 80 160C 4	125	65	14	582	330	405	320	250	125	95	180	225	100	80	580	510	970	113,5
STNG 80 160B 4	125	65	14	621	330	405	320	250	125	95	180	225	100	80	650	570	1080	125
STNG 80 160A 4	125	65	14	621	330	405	320	250	125	95	180	225	100	80	650	570	1080	113,5
STNG 80 200B 4	125	65	18	663	370	430	345	280	125	95	180	250	100	80	770	680	1300	128,5
STNG 80 200A 4	125	65	18	717	370	430	345	280	125	95	180	250	100	80	770	680	1300	153,9
STNG 80 250C 4	125	80	18	717	420	480	400	315	160	120	200	280	100	80	770	680	1300	187,9
STNG 80 250B 4	125	80	18	757	420	480	400	315	160	120	200	280	100	80	770	680	1300	176
STNG 80 250A 4	125	80	18	757	420	480	400	315	160	120	200	280	100	80	770	680	1300	204

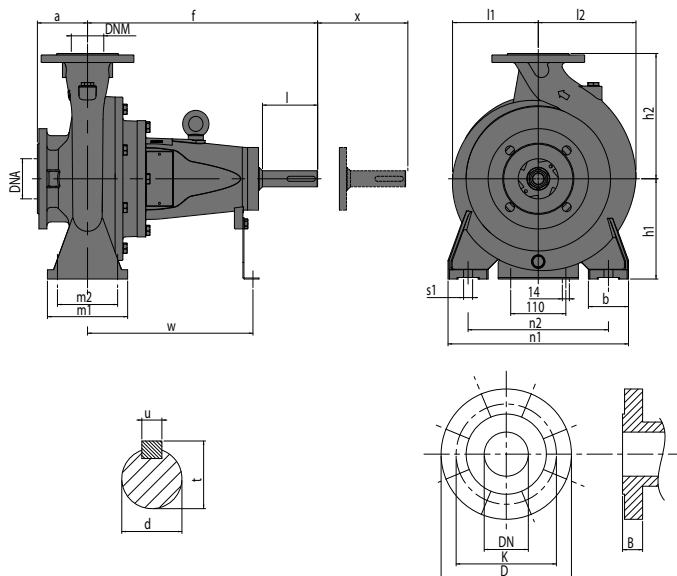

Flange - Flanges - Brides - Bidas
mm

DN	K	D	B	fori - holes - orifices - orificios	
				n°	∅
32	100	140	18	4	18
40	110	150	18	4	18
50	125	165	19	4	18
65	145	185	19	4	18
80	160	200	22	8	18
100	180	220	24	8	18

Albero - Shaft - Abre - Eje
mm

d	l	u	t
24 j6	50	8	27
32 k6	80	10	35
42 k6	110	12	45

TIPO TYPE	DIMENSIONI [mm] DIMENSIONS [mm]																
	DNA	DNM	a	f	h1	h2	l1	l2	m1	m2	n1	n2	b	s1	d	w	x
STNE 32 125	50	32	80	356	112	140	102	102	100	70	190	140	50	14	24	254	100
STNE 32 160	50	32	80	360	132	160	116,5	116,5	100	70	240	190	50	14	24	254	100
STNE 32 200	50	32	80	356	160	180	140	140	100	70	240	190	50	14	24	254	100
STNE 32 250	50	32	100	360	180	225	166	166	125	95	320	250	65	14	24	254	100
STNE 40 125	65	40	80	356	112	160	116,5	116,5	100	70	240	190	50	14	24	254	100
STNE 40 160	65	40	80	360	132	160	116,5	121,5	100	70	240	190	50	14	24	254	100
STNE 40 200	65	40	100	356	160	180	140	140	100	70	265	212	50	14	24	254	100
STNE 40 250	65	40	100	360	180	225	166	166	125	95	320	250	65	14	24	254	100
STNE 50 125	65	50	100	356	132	160	101,5	112	100	70	210	190	50	14	24	254	100
STNE 50 160	65	50	100	356	160	180	120	136	100	70	265	212	50	14	24	254	100
STNE 50 200	65	50	100	360	160	200	140	150	100	70	265	212	50	14	24	254	100
STNE 50 250	65	50	100	360	180	225	166	170	125	95	320	250	65	14	24	254	100
STNE 65 125	80	65	100	356	160	180	112	143	125	95	280	212	65	14	24	254	100
STNE 65 160	80	65	100	365	160	200	123	148	125	95	280	212	65	14	24	258	100
STNE 65 200	80	65	100	365	180	225	147	168	125	95	320	250	65	14	24	258	140
STNE 65 250	80	65	100	460	200	250	170	195	160	120	360	280	80	18	32	330	140
STNE 80 125	100	80	100	360	160	180	120	145	125	95	280	212	65	14	24	258	100
STNE 80 160	100	80	125	365	180	225	135	170	125	95	320	250	65	14	24	258	140
STNE 80 200	100	80	125	470	180	250	165	195	125	95	350	280	65	18	32	340	140
STNE 80 250	100	80	125	470	200	280	195	218	160	120	400	315	80	18	32	340	140

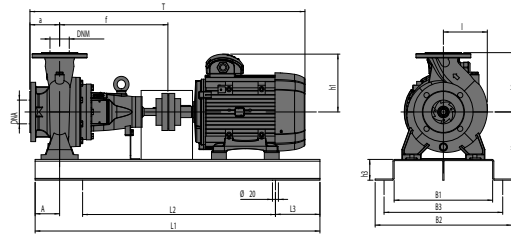

TIPO TYPE	MOTORE MOTOR	DIMENSIONI [mm] DIMENSIONS [mm]															
		DNA	DNM	a	f	H	h1	h2	L1	L2	L3	B1	B2	B3	A	h3	T
STNE 32 125 B 2	80 B	50	32	80	356	176	129	140	800	600	100	300	360	336	65	64	731
STNE 33 125 A 2	90 S A	50	32	80	356	176	138	140	800	600	100	300	360	336	65	64	750
STNE 32 160 B 2	90 L C	50	32	80	360	196	138	160	800	600	100	300	360	336	65	64	778
STNE 32 160 A 2	100 L A	50	32	80	360	196	145	160	800	600	100	300	360	336	65	64	820
STNE 32 200 C 2	112 M A	50	32	80	356	224	161	180	800	600	100	300	360	336	65	64	825
STNE 32 200 B 2	132 S Y	50	32	80	356	240	198	180	990	790	100	392	460	430	82	80	905
STNE 32 200 A 2	132 S Z	50	32	80	356	240	198	180	990	790	100	392	460	430	82	80	905
STNE 32 250 C 2	132 M Z	50	32	100	360	260	198	225	990	790	100	392	460	430	82	80	930
STNE 32 250 B 2	160 M V	50	32	100	360	260	246	225	990	790	100	392	460	430	82	80	1090
STNE 32 250 A 2	160 M X	50	32	100	360	260	246	225	990	790	100	392	460	430	82	80	1090
STNE 40 125 C 2	90 S A	65	40	80	356	176	138	160	800	600	100	300	360	336	65	64	750
STNE 40 125 B 2	90 L C	65	40	80	356	176	138	160	800	600	100	300	360	336	65	64	780
STNE 40 125 A 2	100 L A	65	40	80	356	176	145	160	800	600	100	300	360	336	65	64	820
STNE 40 160 B 2	100 L A	65	40	80	360	196	145	160	800	600	100	300	360	336	65	64	820
STNE 40 160 A 2	112 M A	65	40	80	360	196	161	160	800	600	100	300	360	336	65	64	830
STNE 40 200 B 2	132 S Y	65	40	100	356	240	198	180	990	790	100	392	460	430	82	80	930
STNE 40 200 A 2	132 S Z	65	40	100	356	240	198	180	990	790	100	392	460	430	82	80	930
STNE 40 250 B 2	160 M V	65	40	100	360	260	246	225	990	790	100	392	460	430	82	80	1090
STNE 40 250 A 2	160 M X	65	40	100	360	260	246	225	990	790	100	392	460	430	82	80	1090
STNE 50 125 C 2	90 L C	65	50	100	356	196	138	160	800	600	100	300	360	336	65	64	800
STNE 50 125 B 2	100 L A	65	50	100	356	196	145	160	800	600	100	300	360	336	65	64	840
STNE 50 125 A 2	112 M A	65	50	100	356	196	161	160	800	600	100	300	360	336	65	64	850
STNE 50 160 B 2	132 S Y	65	50	100	356	240	198	180	990	790	100	392	460	430	82	80	930
STNE 50 160 A 2	132 S Z	65	50	100	356	240	198	180	990	790	100	392	460	430	82	80	930
STNE 50 200 C 2	132 M Z	65	50	100	360	240	198	200	990	790	100	392	460	430	80	80	930
STNE 50 200 B 2	160 M V	65	50	100	360	240	246	200	990	790	100	392	460	430	80	80	1090
STNE 50 200 A 2	160 M X	65	50	100	360	240	246	200	990	790	100	392	460	430	80	80	1090
STNE 50 250 C 2	160 M X	65	50	100	360	260	246	225	990	790	100	392	460	430	82	80	1090
STNE 50 250 B 2	160 L X	65	50	100	360	260	246	225	990	790	100	392	460	430	82	80	1140
STNE 50 250 A 2	180 M X	65	50	100	360	260	266	225	990	790	100	392	460	430	82	80	1170
STNE 65 125 B 2	132 S Y	80	65	100	356	240	198	180	990	790	100	392	460	430	82	80	925
STNE 65 125 A 2	132 S Z	80	65	100	356	240	198	180	990	790	100	392	460	430	82	80	925
STNE 65 160 C 2	132 M Z	80	65	100	365	240	198	200	990	790	100	392	460	430	82	80	935
STNE 65 160 B 2	160 M V	80	65	100	365	240	246	200	990	790	100	392	460	430	82	80	1090
STNE 65 160 A 2	160 M X	80	65	100	365	240	246	200	990	790	100	392	460	430	82	80	1090
STNE 65 200 C 2	160 M X	80	65	100	365	260	246	225	990	790	100	392	460	430	82	80	1090
STNE 65 200 B 2	160 L X	80	65	100	365	260	246	225	990	790	100	392	460	430	82	80	1140
STNE 65 200 A 2	180 M X	80	65	100	365	260	266	225	990	790	100	392	460	430	82	80	1170
STNE 65 250 B 2	200 L L	80	65	100	460	350	341	250	1250	990	130	-	500	460	130	150	1340
STNE 65 250 A 2	200 L N	80	65	100	460	350	341	250	1250	990	130	-	500	460	130	150	1340
STNE 80 125 B 2	132 S Y	100	80	100	360	240	198	180	990	790	100	392	460	430	82	80	930
STNE 80 125 A 2	132 S Z	100	80	100	360	240	198	180	990	790	100	392	460	430	82	80	930
STNE 80 160 D 2	160 M V	100	80	125	365	260	246	225	990	790	100	392	460	430	82	80	1115
STNE 80 160 C 2	160 M X	100	80	125	365	260	246	225	990	790	100	392	460	430	82	80	1115
STNE 80 160 B 2	160 L X	100	80	125	365	260	246	225	990	790	100	392	460	430	82	80	1170
STNE 80 160 A 2	180 M X	100	80	125	365	260	266	225	990	790	100	392	460	430	82	80	1200
STNE 80 200 B 2	200 L L	100	80	125	470	350	341	250	1250	990	130	-	500	460	130	150	1380
STNE 80 200 A 2	200 L N	100	80	125	470	350	341	250	1250	990	130	-	500	460	130	150	1380
STNE 80 250 C 2	225 M N	100	80	125	470	375	360	280	1290	1030	130	-	500	460	130	150	1410
STNE 80 250 B 2	250 M N	100	80	125	470	400	390	280	1390	1130	130	-	600	560	130	150	1520
STNE 80 250 A 2	280 S T	100	80	125	470	430	423	280	1400	1270	130	-	600	560	130	150	1590

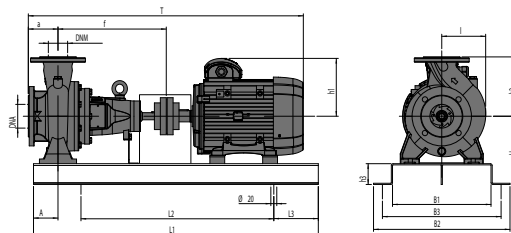

TIPO TYPE	MOTORE MOTOR	DIMENSIONI [mm] DIMENSIONS [mm]																
		DNA	DNM	a	f	H	h1	h2	L1	L2	L3	B1	B2	B3	A	h3	T	
STNE 32 125 B 4	71	50	32	80	356	176	112	140	800	600	100	300	360	336	65	64	690	
STNE 33 125 A 4	71	50	32	80	356	176	112	140	800	600	100	300	360	336	65	64	690	
STNE 32 160 B 4	71	50	32	80	360	196	112	160	800	600	100	300	360	336	65	64	690	
STNE 32 160 A 4	80	50	32	80	360	196	129	160	800	600	100	300	360	336	65	64	730	
STNE 32 200 C 4	80	50	32	80	356	224	129	180	800	600	100	300	360	336	65	64	730	
STNE 32 200 B 4	80	50	32	80	356	224	129	180	800	600	100	300	360	336	65	64	730	
STNE 32 200 A 4	90 S	50	32	80	356	224	138	180	800	600	100	300	360	336	65	64	750	
STNE 32 250 C 4	90 S	50	32	100	360	244	138	225	800	600	100	350	410	386	78	64	775	
STNE 32 250 B 4	90 L	50	32	100	360	244	138	225	800	600	100	350	410	386	78	64	805	
STNE 32 250 A 4	100 L	50	32	100	360	244	145	225	800	600	100	350	410	386	78	64	840	
STNE 40 125 C 4	71	65	40	80	356	176	112	160	800	600	100	300	360	336	65	64	690	
STNE 40 125 B 4	71	65	40	80	356	176	112	160	800	600	100	300	360	336	65	64	730	
STNE 40 125 A 4	80	65	40	80	356	176	129	160	800	600	100	300	360	336	65	64	730	
STNE 40 160 B 4	71	65	40	80	360	196	112	160	800	600	100	300	360	336	65	64	690	
STNE 40 160 A 4	80	65	40	80	360	196	129	160	800	600	100	300	360	336	65	64	730	
STNE 40 200 B 4	80	65	40	100	356	224	129	180	800	600	100	350	410	386	65	64	750	
STNE 40 200 A 4	90 S	65	40	100	356	224	138	180	800	600	100	350	410	386	65	64	770	
STNE 40 250 B 4	90 L	65	40	100	360	244	138	225	800	600	100	350	410	386	78	64	805	
STNE 40 250 A 4	100 L	65	40	100	360	244	145	225	800	600	100	350	410	386	78	64	845	
STNE 50 125 C 4	71	65	50	100	356	196	112	160	800	600	100	300	360	336	65	64	710	
STNE 50 125 B 4	71	65	50	100	356	196	112	160	800	600	100	300	360	336	65	64	710	
STNE 50 125 A 4	80	65	50	100	356	196	129	160	800	600	100	300	360	336	65	64	750	
STNE 50 160 B 4	80	65	50	100	356	224	129	180	800	600	100	350	410	386	65	64	750	
STNE 50 160 A 4	90 S	65	50	100	356	224	138	180	800	600	100	350	410	386	65	64	770	
STNE 50 200 C 4	90 S	65	50	100	360	224	138	200	800	600	100	350	410	386	65	64	775	
STNE 50 200 B 4	90 L	65	50	100	360	224	138	200	800	600	100	350	410	386	65	64	805	
STNE 50 200 A 4	100 L	65	50	100	360	224	145	200	800	600	100	350	410	386	65	64	820	
STNE 50 250 C 4	90 L	65	50	100	360	244	138	225	800	600	100	350	410	386	78	64	805	
STNE 50 250 B 4	100 L	65	50	100	360	244	145	225	800	600	100	350	410	386	78	64	845	
STNE 50 250 A 4	100 L	65	50	100	360	244	145	225	800	600	100	350	410	386	78	64	845	
STNE 65 125 B 4	80	80	65	100	356	224	129	180	800	600	100	350	410	386	78	64	750	
STNE 65 125 A 4	90 S	80	65	100	356	224	138	180	800	600	100	350	410	386	78	64	770	
STNE 65 160 C 4	90 S	80	65	100	365	224	138	200	800	600	100	350	410	386	78	64	780	
STNE 65 160 B 4	90 L	80	65	100	365	224	138	200	800	600	100	350	410	386	78	64	810	
STNE 65 160 A 4	100 L	80	65	100	365	224	145	200	800	600	100	350	410	386	78	64	850	
STNE 65 200 C 4	90 L	80	65	100	365	244	138	225	800	600	100	350	410	386	78	64	810	
STNE 65 200 B 4	100 L	80	65	100	365	244	145	225	800	600	100	350	410	386	78	64	850	
STNE 65 200 A 4	100 L	80	65	100	365	244	145	225	800	600	100	350	410	386	78	64	850	
STNE 65 250 B 4	112 M	80	65	100	460	280	161	250	990	790	100	-	500	470	90	80	950	
STNE 65 250 A 4	132 S	80	65	100	460	280	198	250	990	790	100	-	500	470	90	80	1030	
STNE 80 125 B 4	80	100	80	100	360	224	129	180	800	600	100	350	410	386	78	64	750	
STNE 80 125 A 4	90 S	100	80	100	360	224	138	180	800	600	100	350	410	386	78	64	775	
STNE 80 160 D 4	90 S	100	80	125	365	244	138	225	800	600	100	350	410	386	78	64	805	
STNE 80 160 C 4	90 L	100	80	125	365	244	138	225	800	600	100	350	410	386	78	64	835	
STNE 80 160 B 4	100 L	100	80	125	365	244	145	225	800	600	100	350	410	386	78	64	870	
STNE 80 160 A 4	100 L	100	80	125	365	244	145	225	800	600	100	350	410	386	78	64	870	
STNE 80 200 B 4	112 M	100	80	125	470	260	161	250	990	790	100	-	500	470	78	80	990	
STNE 80 200 A 4	132 S	100	80	125	470	260	198	250	990	790	100	-	500	470	78	80	1060	
STNE 80 250 C 4	132 S	100	80	125	470	280	198	280	990	790	100	-	500	470	90	80	1060	
STNE 80 250 B 4	132 M	100	80	125	470	280	198	280	990	790	100	-	500	470	90	80	1060	
STNE 80 250 A 4	132 M	100	80	125	470	280	198	280	990	790	100	-	500	470	90	80	1060	

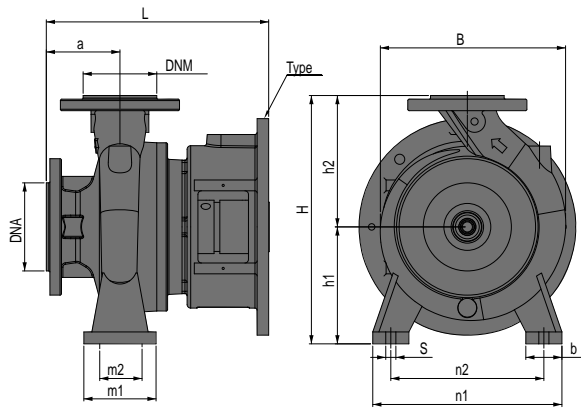
 Flange - Flanges - Brides - Bridas
mm

DN	K	D	B	n°	fori - holes - orifices - orificios
32	100	140	18	4	18
40	110	150	18	4	18
50	125	165	19	4	18
65	145	185	19	4	18
80	160	200	22	8	18
100	180	220	24	8	18

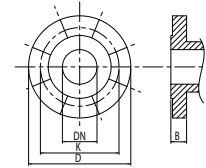

TIPO TYPE	DIMENSIONI [mm] DIMENSIONS [mm]													MOTOR MEC SIZE MOTOR	FLANGIA COUPLING	IMBALLO [mm] PACKING [mm]			
	a	b	s	L	B	H	n1	n2	m1	m2	h1	h2	DNA			DNM	TYPE	TYPE	A
ING 32 200B	80	50	14	286	273	340	240	190	100	70	160	180	50	32	132	B5	410	550	320
ING 32 200A	80	50	14	286	273	340	240	190	100	70	160	180	50	32	132	B5	410	550	320
ING 32 250C	100	65	14	341	326	405	320	250	125	95	180	225	50	32	160	B5	440	630	360
ING 32 250B	100	65	14	341	326	405	320	250	125	95	180	225	50	32	160	B5	440	630	360
ING 40 200B	100	50	14	307	278	340	265	212	100	70	160	180	65	40	132	B5	410	550	320
ING 40 200A	100	50	14	307	278	340	265	212	100	70	160	180	65	40	132	B5	410	550	320
ING 40 250B	100	65	14	343	328	405	320	250	125	95	180	225	65	40	160	B5	440	630	360
ING 40 250A	100	65	14	343	328	405	320	250	125	95	180	225	65	40	160	B5	440	630	360
ING 50 160B	100	50	14	306	268	340	265	212	100	70	160	180	65	50	132	B5	410	550	320
ING 50 160A	100	50	14	306	268	340	265	212	100	70	160	180	65	50	132	B5	410	550	320
ING 50 200C	100	50	14	342	290	360	265	212	100	70	160	200	65	50	132	B5	410	550	320
ING 50 200B	100	50	14	342	290	360	265	212	100	70	160	200	65	50	160	B5	440	630	360
ING 50 200A	100	50	14	342	290	360	265	212	100	70	160	200	65	50	160	B5	440	630	360
ING 50 250C	100	65	14	342	334	405	320	250	125	95	180	225	65	50	160	B5	440	630	360
ING 50 250B	100	65	14	342	334	405	320	250	125	95	180	225	65	50	160	B5	440	630	360
ING 50 250A	100	65	14	342	334	405	320	250	125	95	180	225	65	50	180	B5	440	630	360
ING 65 125B	100	65	14	310	283	340	280	212	125	95	160	180	80	65	132	B5	410	550	320
ING 65 125A	100	65	14	310	283	340	280	212	125	95	160	180	80	65	132	B5	410	550	320
ING 65 160C	100	65	14	347	290	360	280	212	125	95	160	200	80	65	132	B5	410	550	320
ING 65 160B	100	65	14	347	290	360	280	212	125	95	160	200	80	65	160	B5	440	630	360
ING 65 160A	100	65	14	347	290	360	280	212	125	95	160	200	80	65	160	B5	440	630	360
ING 65 200C	100	65	14	349	330	405	320	250	125	95	180	225	80	65	160	B5	440	630	360
ING 65 200B	100	65	14	349	330	405	320	250	125	95	180	225	80	65	160	B5	440	630	360
ING 65 200A	100	65	14	349	330	405	320	250	125	95	180	225	80	65	180	B5	440	630	360
ING 65 250B	100	80	18	350	375	450	360	280	160	120	200	250	80	65	200	B5	500	500	500
ING 65 250A	100	80	18	350	375	450	360	280	160	120	200	250	80	65	200	B5	500	500	500
ING 80 125B	100	65	14	311	285	340	280	212	125	95	160	180	100	80	132	B5	410	550	320
ING 80 125A	100	65	14	311	285	340	280	212	125	95	160	180	100	80	132	B5	410	550	320
ING 80 160D	125	65	14	373	330	405	320	250	125	95	180	225	100	80	160	B5	440	630	360
ING 80 160C	125	65	14	373	330	405	320	250	125	95	180	225	100	80	160	B5	440	630	360
ING 80 160B	125	65	14	373	330	405	320	250	125	95	180	225	100	80	160	B5	440	630	360
ING 80 160A	125	65	14	373	330	405	320	250	125	95	180	225	100	80	180	B5	440	630	360
ING 80 200B	125	65	18	394	370	430	345	280	125	95	180	250	100	80	200	B5	500	500	500
ING 80 200A	125	65	18	394	370	430	345	280	125	95	180	250	100	80	200	B5	500	500	500
ING 80 250C	125	80	18	423	420	480	400	315	160	120	200	280	100	80	200	B5	500	500	500
ING 80 250B	125	80	18	423	420	480	400	315	160	120	200	280	100	80	250	B5	500	500	500
ING 80 250A	125	80	18	423	420	480	400	315	160	120	200	280	100	80	280	B5	500	500	500

MOTORE

I motori di comando sono del tipo asincrono a gabbia di scoiattolo chiusi, a ventilazione esterna.

- Motoprotettore incorporato e condensatore permanentemente inserito per i tipi monofasi
- La protezione del motore nella versione trifase è a cura del cliente e si raccomandano apparecchiature in accordo con le norme vigenti
- Forme costruttive serie STNG IM B35, STNE IM B3
- Isolamento classe F
- Servizio S1
- Grado di protezione: monofase IP 44 (IP 55 a richiesta); trifase IP 55
- Protezione morsettiera: monofase IP 44 (IP 55 a richiesta); trifase IP 55
- Versione 4 Poli disponibile per STNG e STNE
- Versione ATEX disponibile per STNG e STNE.

MOTOR

Les moteurs sont asynchrones à cage d'écureuil fermés à ventilation extérieure monofásicos.

- Pour le modèles monophasé son avec protection thermique et condensateur connecté en permanence
- Pour les modèles triphasés, la protection est à la charge de l'utilisateur. A recommandé l'équipement conformément à la réglementation
- Forme de bride B35 por série STNG, B3 por série STNE
- A Classe d'isolation F
- Service S1
- Protection: monophasée IP 44 (IP 55 sur demande); triphasée IP 55
- Protection dans le terminal: monophasée IP 44 (IP 55 sur demande); triphasée IP 55
- Version 4 pôles disponibles pour série STNG et STNE
- Version ATEX disponibles pour série STNG et STNE

MOTOR

The control motors are asynchronous, squirrel cage-type, closed, with external ventilation.

- Incorporated motor protection and capacitor always on, for single-phase models
- The motor protection for three-phase models must be installed by the customer. Equipment compliant with current standards should be used IM B35 flange for serie STNG, IM B3 flange for serie STNE
- Class of insulation F
- Service S1
- Degree of protection: single phase IP 44 (IP 55 on demand); three phase 55
- Terminal board protection: single phase IP 44 (IP 55 on demand); three phase IP 55
- 4 poles version available for STNG and STNE version
- ATEX version available for STNG and STNE version.

MOTOR

Los motores de accionamiento son asíncrono de jaula de ardilla cerrados, ventilados externamente.

- Para los modelos monofásicos, protección térmica y condensador incorporado
- Para los modelos trifásicos de la protección se encarga el usuario y el equipo recomendado de acuerdo con las normas
- Serie STNG embridado para forma IM B35, STNE embridado para forma IM B3
- Aislamiento de Clase F
- Funcionamiento S1
- Protección: monofásica IP 44 (IP 55 bajo demanda); trifásica IP 55
- Protección para el terminal: monofásica IP 44 (IP 55 bajo demanda); trifásica IP 55
- Versión 4 poles disponible para STNG y STNE
- Versión ATEX disponible para STNG y STNE

Efficiency CLASSES OF MOTOR - IE CODE 50/60 HZ

KW	IE2		IE3		IE4	
	2 poles	4 poles	2 poles	4 poles	2 poles	4 poles
0.55	74.1	77.1	77.8	80.8	81.5	83.9
0.75	77.4	79.6	80.7	82.5	83.5	85.7
1.1	79.6	81.4	82.7	84.1	85.2	87.2
1.5	81.3	82.8	84.2	85.3	86.5	88.2
2.2	83.2	84.3	85.9	86.7	88.0	89.5
3	84.6	85.5	87.1	87.7	89.1	90.4
4	85.8	86.6	88.1	88.6	90.0	91.1
5.5	87.0	87.7	89.2	89.6	90.9	91.9
7.5	88.1	88.7	90.1	90.4	91.7	92.6
11	89.4	89.8	91.2	91.4	92.6	93.3
15	90.3	90.6	91.9	92.1	93.3	93.9
18.5	90.9	91.2	92.4	92.6	93.7	94.2
22	91.3	91.6	92.7	93.0	94.0	94.5
30	92.0	92.3	93.3	93.6	94.5	94.9
37	92.5	92.7	93.7	93.9	94.8	95.2
45	92.9	93.1	94.0	94.2	95.0	95.4
55	93.2	93.5	94.3	94.6	95.3	95.7
75	93.8	94.0	94.7	95.0	95.6	96.0

IEC/EN 60034-30-1	MEPS EU	EISA US EEV Canada	Other similar local regulations
IE4 Super Premium Efficiency			
IE3 Premium efficiency	IE3 Premium efficiency	Identical to NEMA Premium efficiency	STAn 2015 Australia / New Zealand 2015 Korea 2015 China 2016
IE2 High efficiency	IE2 High efficiency	Identical to NEMA Energy efficiency/ EPACK	Canada Mexico Australia New Zealand Brazil
IE1 Standard efficiency		Below standard efficiency	Costa Rica Israel Taiwan

STANDARD MOTORS AVAILABLE FOR STN PUMPS - SINGLE-PHASE VERSION 50 HZ

KW	Power P ₂	HP	V nom [V]	μF	cosφ	I max [A]	P ₁ [KW]	rpm
1.1		1.5	1x230	31.5	0.94	7.6	1.8	2900
1.5		2	1x230	40	0.97	12.5	2.4	2900
2.2		3	1x230	50	0.98	13	3	2900
3		4	1x230	80	0.97	18	4.1	2900
4		5.5	1x230	80	0.97	24.5	5.4	2900

STANDARD MOTORS AVAILABLE FOR STN PUMPS - THREE-PHASE VERSION 50 HZ

KW	Power P ₂	HP	V nom [V]	η %	cosφ	I max [A]	I min [A]	P ₁ [KW]	rpm
1.1		1.5	230/400	91.2	0.84	21.8	12.7	12.9	2900
1.5		2	230/400	84.2	0.75	6.3	3.6	2.1	2900
2.2		3	230/400	86.5	0.79	10.1	5.8	3.2	2900
3		4	230/400	87.1	0.78	12.2	7	4.1	2900
4		5.5	230/400	88.1	0.81	13	7.5	4.5	2900
5.5		7.5	400/690	89.2	0.88	10.9	6.4	5.9	2900
7.5		10	400/690	90.1	0.89	14.5	8	7.8	2900
9.2		12.5	400/690	90.7	0.86	17.1	9.8	10.5	2900
11		15	400/690	91.2	0.84	21.4	12.4	11.9	2900
15		20	400/690	91.9	0.86	30.5	17.7	19.9	2900
18.5		25	400/690	92.4	0.86	34	19.7	22.8	2900
22		30	400/690	91.9	0.86	41	22.9	24	2940

STANDARD MOTORS AVAILABLE FOR STN PUMPS - SINGLE-PHASE VERSION 60 HZ

KW	Power P ₂	HP	V nom [V]	μF	cosφ	I max [A]	P ₁ [KW]	rpm
1.1		1.5	1x230	31.5	0.94	7.6	1.8	3400
1.5		2	1x230	40	0.97	12.5	2.4	3400
2.2		3	1x230	50	0.98	13	3	3400
3		4	1x230	80	0.97	18	4.1	3400
4		5.5	1x230	80	0.97	24.5	5.4	3400

STANDARD MOTORS AVAILABLE FOR STN PUMPS - THREE-PHASE VERSION 60 HZ

KW	Power P ₂	HP	V nom [V]	η %	cosφ	I max [A]	I min [A]	P ₁ [KW]	rpm
1.1		1.5	230/400	91.2	0.84	21.8	12.7	12.9	3400
1.5		2	230/400	84.2	0.75	6.3	3.6	2.1	3400
2.2		3	230/400	86.5	0.79	10.1	5.8	3.2	3400
3		4	230/400	87.1	0.78	12.2	7	4.1	3400
4		5.5	230/400	88.1	0.81	13	7.5	4.5	3400
5.5		7.5	400/690	89.2	0.88	10.9	6.4	5.9	3400
7.5		10	400/690	90.1	0.89	14.5	8	7.8	3400
9.2		12.5	400/690	90.7	0.86	17.1	9.8	10.5	3400
11		15	400/690	91.2	0.84	21.4	12.4	11.9	3400
15		20	400/690	91.9	0.86	30.5	17.7	19.9	3400
18.5		25	400/690	92.4	0.86	34	19.7	22.8	3400
22		30	400/690	91.9	0.86	41	22.9	24	3400

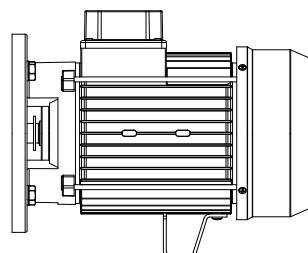
MOTOR AVAILABLE FOR THIS PUMP SERIES:

Extended shaft

MOTORS AVAILABLE FOR STNG and STNE PUMPS - 50 and 60 HZ

2 POLES 50 HZ

MOTOR TYPE		IEC SIZE	INPUT CURRENT A SINGLE-PHASE	Noise Lpa/dB	MOTOR 230V					
kW	HP	MEC	230V		min ⁻¹	ls/ln	Cosfi	Nm	Ts/Tn	
1,1	1,5	80	7,5	70	2830	6,78	0,94	3,7	3,49	
1,5	2,0	90	9,3	70	2835	7,44	0,9	5,1	3,08	
2,2	3,0	100	12,8	70	2795	9,36	0,98	7,5	3,98	
3,0	4,0	100	18,2	70	2800	9,89	0,95	2	4,07	

2 POLES 60 HZ

MOTOR TYPE		IEC SIZE	INPUT CURRENT A SINGLE-PHASE	Noise Lpa/dB	MOTOR 220V					
kW	HP	MEC	220V		min ⁻¹	ls/ln	Cosfi	Nm	Ts/Tn	
1,1	1,5	80	8	70	3420	6,78	0,94	3,7	3,49	
1,5	2	90	9,8	70	3435	7,44	0,9	5,1	3,08	
2,2	3	100	13,4	70	3480	9,36	0,98	7,5	3,98	
3,0	4,0	100	18,2	70	3400	9,89	0,95	2	4,07	

MOTOR TYPE		IEC SIZE	INPUT CURRENT A THREE-PHASE			Noise Lpa/dB	MOTOR 230/400V - 400/690V				
kW	HP	MEC	230V	400V	690V		min ⁻¹	ls/ln	Cosfi	Nm	Ts/Tn
1,1	1,5	80	4,6	2,7	-	70	2875	6,78	0,77	3,65	3,49
1,5	2	90	5,3	3	-	70	2885	7,44	0,85	4,97	3,08
2,2	3	90	8,1	4,7	-	70	2890	8,3	0,79	7,3	3,72
3	4	100	10	5,8	-	70	2910	9,36	0,85	9,84	3,98
4	5,5	112	16	7,6	-	71	2890	8,62	0,87	13,2	3,5
5,5	7,5	132	-	10,7	6,2	71	2935	9,82	0,83	17,9	3,47
7,5	10	132	-	13,9	8	71	2925	9,52	0,87	24,5	3,24
9,2	12,5	132	-	17	9,3	71	2920	8,72	0,88	28,6	2,14
11	15	160	-	20	11,5	73	2940	7,59	0,89	35,7	2,11
15	20	160	-	26,3	15,3	78	2945	8,23	0,89	48,6	2,37
18,5	25	160	-	33	20	80	2955	9,25	0,86	59,8	2,62
22	30	180	-	41,7	24,1	80	2930	7,1	0,84	72	2,5
30	40	200	-	54	31,3	80	2950	6,8	0,87	97	2,4
37	50	200	-	65	37,5	80	2950	7,2	0,88	120	2,5
45	60	200	-	80	46	84	2960	6,7	0,88	145	2,4
55	75	250	-	99	57	84	2955	6,7	0,87	178	2,4
75	100	280	-	133	77	84	2960	6,8	0,87	242	2,3

MOTOR TYPE		IEC SIZE	INPUT CURRENT A THREE-PHASE		Noise Lpa/dB	MOTOR 220/380V				
kW	HP	MEC	220V	380V		min ⁻¹	ls/ln	Cosfi	Nm	Ts/Tn
1,1	1,5	80	4,2	2,5	70	3420	6,26	0,88	3,07	2,52
1,5	2	90	5,8	3,3	70	3435	5,14	0,89	4,17	1,71
2,2	3	90	7,9	4,6	70	3445	7,23	0,89	6,11	2,79
3	4	100	10,5	6	70	3480	7,1	0,89	8,36	2,96
4	5,5	112	13	7,7	71	3475	7,2	0,93	11,1	2,46
5,5	7,5	132,0	18,3	10,6	71	3465	8,09	0,91	14,9	2,48
7,5	10	132	24	14	71	3505	7,54	0,91	20,4	2,31
9,2	12,5	132	31	18	71	3520	5,9	0,91	26	2,2
11	15	160	35	21	73	3520	6,04	0,92	29,9	1,6
15	20	160	47	27	78	3525	6,5	0,92	40,6	1,77
18,5	25	160	57	33,2	80	3540	7,94	0,91	50	2,2
22	30	180	74	43	80	3516	5,3	0,8	35	1,9
30	40	200	97	56	80	3540	5,1	0,9	45	1,8
37	50	200	116	67	80	3540	5,4	0,9	54	1,9
45	60	200	143	83	84	3552	5	0,9	67	1,8
55	75	250	176	103	84	3546	5	0,9	83	1,8
75	100	280	235	138	84	3556	5,1	0,9	111	1,7

4 POLES 50 HZ

MOTOR TYPE		IEC SIZE	INPUT CURRENT A THREE-PHASE		Noise Lpa/dB	MOTOR 230/400V				
kW	HP	MEC	230V	400V		min ⁻¹	la/ln	Cosfi	Nm	Ts/Tn
0,55	0,75	80 A	2,8	1,6	70	1400	3,6	0,72	3,8	2,5
0,75	1	80 B	3,7	2,1	70	1410	4,4	0,72	5,1	2,3
1,1	1,5	90 S	4,7	2,7	70	1400	5,2	0,78	7,5	2,4
1,5	2	90 L	6,3	3,6	70	1400	5,7	0,78	10,2	2,6
2,2	3	100 LA	9,4	5,4	70	1435	5,3	0,74	14,6	2,4
3	4	100 LB	11,8	6,8	70	1425	4,6	0,78	20,1	2,3
4	5,5	112 M	14,8	8,5	70	1430	6,3	0,82	26,7	2
5,5	7,5	132 S	19,7	11,3	70	1430	5,8	0,82	36,7	2,7
7,5	10	132 MA	26,6	15,3	70	1440	6,8	0,83	49,7	2,7
9,2	12,5	132 MB	30,8	17,7	70	1440	8	0,86	61	3,2

4 POLES 60 HZ

MOTOR TYPE		IEC SIZE	INPUT CURRENT A THREE-PHASE		Noise Lpa/dB	MOTOR 220/380V				
kW	HP	MEC	220V	380V		min ⁻¹	la/ln	Cosfi	Nm	Ts/Tn
0,55	0,75	80 A	2,6	1,7	70	1700	3,6	0,76	3,8	/
0,75	1	80 B	3,3	1,9	70	1740	6,5	0,72	4,1	3,4
1,1	1,5	90 S	4,4	2,5	70	1745	8	0,76	6	4
1,5	2	90 L	6,5	3,8	70	1735	8,7	0,73	8,3	3,9
2,2	3	100 LA	9,6	5,6	70	1750	8,4	0,7	12	3,1
3	4	100 LB	11,7	6,8	70	1740	9,4	0,76	16,5	2,8
4	5,5	112 M	14,6	8,5	70	1745	6,7	0,81	21,9	3,2
5,5	7,5	132 S	19,7	11,4	70	1755	8,5	0,84	29,9	2,8
7,5	10	132 MA	25,9	15	70	1750	9,1	0,84	40,9	2,9
9,2	12,5	132 MB	33,5	19,4	70	1745	8,8	0,84	50,3	2,9

MOTORS AVAILABLE FOR THIS PUMP SERIE:

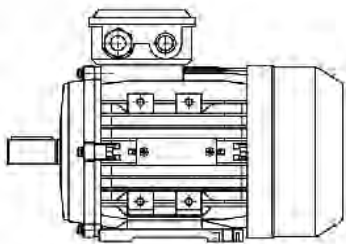

STNE - IM B3

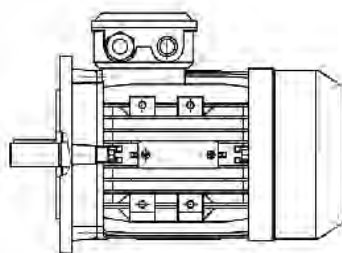

STNG ≤ 4 kW - IM B35

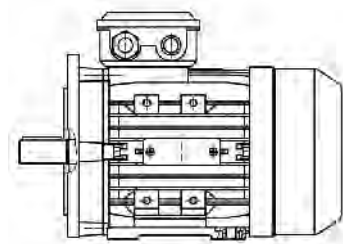

STNG ≥ 5.5 kW - IM B35



APPLICATIONS



NOMENCLATURA PARTI DI RICAMBIO SPARE PARTS LIST NOMENCLATURE PIÉCES DE RECHANGE NOMENCLATURA REPUESTOS

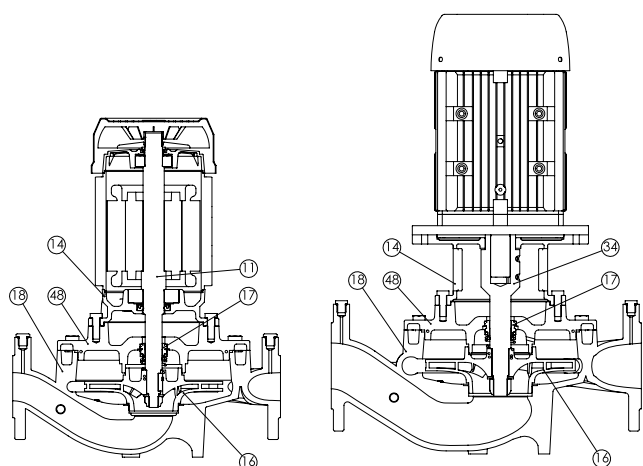

Albero con rotore – Pump shaft + rotor Arbre + rotor – Eje rotor	11
Supporto mandata – Outlet braket Support envojée – Soporte entrega	14
Girante – Impeller Turbine – Impulsor	16
Tenuta meccanica – Mechanical seal Garniture mécanique – Cierre mecánico	17
Corpo pompa – Pump body Corps de pompe – Cuerpo bomba	18
Giunto – Coupling Manchon – Acoplamiento	34

ELETTROPOMPE CENTRIFUGHE IN-LINE

Le elettropompe centrifughe in-line a bocche flangiate della serie STILP sono state progettate per il pompaggio di liquidi puliti, senza parti abrasive o corpi solidi in sospensione, non esplosivi o aggressivi per i materiali della pompa.

Principali impieghi: applicazioni civili e industriali, impianti di riscaldamento, condizionamento, raffreddamento e circolazione.

- Temperatura liquido da -15 °C a +90 °C (*)
- Temperatura ambiente fino a 40 °C
- Portate fino a 72 m³/h
- Prevalenze fino a 23 m
- Pressione di esercizio max 10 bar (PN10)
- Media MEI ≥ 0.4

(*) Possibilità di applicazioni speciali a richiesta.

CARATTERISTICHE COSTRUTTIVE

- Corpo pompa : Ghisa G20 con trattamento in cataforesi
 - Girante: Ghisa G20 con trattamento in cataforesi; ottone per STILP 40-160 A/B
 - Supporto motore : Ghisa G20 con trattamento anticorrosione
 - Bocche aspirazione/mandata : Conformi EN 1092
 - Albero pompa : Acciaio inox AISI 304
 - Tenuta meccanica : Carbone - Ceramica
 - Controflange filettate : Acciaio zincato complete di guarnizioni
 - Esecuzioni speciali a richiesta
- (*) Possibilità di esecuzione con la velocità variabile con sistema di controllo INVENTA (a richiesta).

ELECTROPOMPES CENTRIFUGES IN-LINE

Les électropompes centrifuges avec aspiration et refoulement en ligne à brides, série STILP ont été conçues pour le pompage de liquides propres, sans parties abrasives, sans corps liquides en suspension, non explosifs ou agressifs pour les matériaux de la pompe.

Principales utilisations son civiles et industrielles, chauffage, climatisation, de refroidissement et de la circulation.

- Température du liquide de -15 °C à + 90 °C (*)
- Température ambiante jusqu'à 40 °C
- Débit jusqu'à 72 m³/h
- Hauteur manométrique jusqu'à 23 m
- Pression maximale 10 bar (PN 10)
- Moyenne MEI ≥ 0.4

(*) Possibilités pour des applications spéciales sur demande.

CARACTERISTIQUES

- Corps de pompe : Fonte G20 avec traitement en cataphorèse
 - Turbine : Fonte G20 avec traitement en cataphorèse; laiton pour STILP 40-160 A/B
 - Support moteur : Traitement anti-corrosion
 - Aspiration/refoulement : Conforme à la norme EN 1092
 - Abre de pompe : Acier inox Aisi 304
 - Garniture mécanique : Carbone - Céramique
 - Contre brides filettée : Acier galvanisé avec joints en EPDM
 - Possibilités pour des d'exécutions spéciales sur demande.
- (*) Possibilité des exécutions avec notre système de vitesse variable INVENTA (sur demande).

IN-LINE CENTRIFUGAL ELECTRIC PUMPS

The in-line centrifugal electric pumps with flanged in-outlet STILP series have been designed to pump clean liquids, without abrasives and suspended solids, non-explosive or aggressive for the pump's materials.

Main use: civil and industrial applications, heating, air conditioning, cooling and circulation plants.

- Liquid temperature -15 °C to + 90 °C (*)
- Ambient temperature up to 40 °C
- Flow rate up to 72 m³/h
- Head up to 23 m
- Operating pressure max 10 bar (PN 10)
- Average MEI ≥ 0.4

(*) special applications available on demand.

TECHNICAL FEATURES

- Pump body : Cast iron G20 with cataphoresis treatment
 - Impeller: Cast iron G20 with cataphoresis treatment; brass for STILP 40-160 A/B
 - Motor bracket : Cast iron G20 with anti-corrosive coating
 - Orifices in/outlet : According EN 1092
 - Pump shaft : AISI 304 stainless steel
 - Mechanical seal : Carbon - Ceramics
 - Threaded counter flanges : Galvanized steel complete with gaskets
 - Special execution available on demand
- (*) Possible execution with variable speed drive type INVENTA (on demand).

ELECTROBOMBAS CENTRÍFUGAS IN-LINE

Las electrobombas centrifugas In-Line con bridas de la serie STILP que están diseñadas para el bombeo de líquidos limpios, sin abrasivos y sólidos en suspensión, no explosivos o agresivos para los materiales de la bomba.

Principales aplicaciones en uso civiles e industriales, calefacción, aire acondicionado, refrigeración y circulación,

- Temperatura del líquido de -15 °C desde + 90 °C (*)
- Temperatura ambiente hasta 40 °C
- Caudales hasta 72 m³/h
- Altura hasta 23 m
- Presión de funcionamiento máxima de 10 bar (PN 10)
- Media MEI ≥ 0.4

(*) Aplicaciones particulares para líquidos con temperaturas más elevadas o más bajas, bajo demanda.

CARACTERÍSTICAS DE CONSTRUCCIÓN

- Cuerpo de bomba : Fundición gris G20 con tratamiento en cataforesis
 - Rodete: Fundición gris G20 con tratamiento en cataforesis; latón para STILP 40-160 A/B
 - Suporte : Fundición gris G20 con tratamiento contra corrosión
 - Bocas de entrada y salida : Normalizadas EN 1092
 - Eje de la bomba : Acero Inox AISI304
 - Cierre mecánico : Cerámica - Grafito
 - Contra bridas roscadas : Acero galvanizado con juntas
 - Aplicaciones particulares bajo demanda.
- (*) Versión de velocidad variable con sistema de control INVENTA (bajo demanda).

50 Hz - min⁻¹ ~ 2900 - 2 poli

TIPO TYPE	Potenza nominale Nominal Pwer		Portata - Capacity																		
			Q [m ³ /h]	0	6	9	12	15	18	21	24	27	30	33	36	39	42	45	48		
	kW	HP	Q [l/1']	0	100	150	200	250	300	350	400	450	500	550	600	650	700	750	800		
			Prevalenza (m C.A.) - Total head (m W.C.)																		
STILP 50 125C	1,5	2	H	m	18,3	18,5	18,5	18,5	18,5	18,1	17,8	17,4	16,8	16,1	15,4	14,6					
			Efficiency	%	0	28,7	37,6	44,5	50,8	55,5	59,5	62,4	64,5	65,7	66,5	66,2					
			P2	Kw	0,7	0,9	1	1,2	1,3	1,4	1,5	1,6	1,7	1,7	1,8	1,9					
			NPSH	m			0,9	1,2	1,7	2,1	2,4	2,9	3,3	3,8	4,3	4,9					
STILP 50 125B	2,2	3	H	m	21,9	22,2	22,2	22,2	22,1	21,7	21,3	20,8	20,1	19,3	18,5	17,5					
			Efficiency	%	0	28,7	37,6	44,5	50,8	55,5	59,5	62,4	64,5	65,7	66,5	66,2					
			P2	Kw	0,8	1,1	1,3	1,4	1,6	1,7	1,8	1,9	2	2,1	2,2	2,3					
			NPSH	m			0,9	1,2	1,7	2,1	2,4	2,9	3,3	3,8	4,3	4,9					
STILP 50-125A	3	4	H	m	26,2	26,6	26,6	26,6	26,5	26	25,5	24,9	24,1	23,1	22,1	21					
			Efficiency	%	0	28,7	37,6	44,5	50,8	55,5	59,5	62,4	64,5	65,7	66,5	66,2					
			P2	Kw	1,2	1,6	1,8	2	2,1	2,3	2,8	2,6	2,7	2,9	3	3,1					
			NPSH	m			0,9	1,2	1,7	2,1	2,4	2,9	3,3	3,8	4,3	4,9					
STILP 50 160B	3	4	H	m	30,9	30,8	30,5	30,3	29,9	29,4	28,6	27,9	26,9	25,9	24,6	23,3	21,7				
			Efficiency	%	0	24,3	32,8	39,6	45,9	50,5	55	57,9	59,9	61,3	62,2	62,4	61,7				
			P2	Kw	1,4	1,8	2	2,2	2,4	2,6	2,7	2,9	3	3,1	3,2	3,3	3,3				
			NPSH	m				1,1	1,5	1,7	2,2	2,3	2,7	3,1	3,5	4,3	5,5				
STILP 50-160A	4	5,5	H	m	36,5	36,3	36	35,7	35,3	34,7	33,8	32,9	31,7	30,5	29	27,5	25,6				
			Efficiency	%	0	24,3	32,8	39,6	45,9	50,5	55	57,9	59,9	61,3	62,2	62,4	61,7				
			P2	Kw	2,1	2,5	2,7	2,9	3,2	3,4	3,6	3,8	3,9	4,1	4,2	4,4	4,5				
			NPSH	m				1,1	1,5	1,7	2,2	2,3	2,7	3,1	3,5	4,3	5,5				
STILP 50 200B	5,5	7,5	H	m	41,7	41,8	41,8	41,5	41,2	40,8	40,3	39,6	38,9	38,1	37,1	36	34,8				
			Efficiency	%	0	20,9	27,5	34,1	39,6	44,1	47,8	51,1	53,7	55,8	57,4	58,4	59				
			P2	Kw	2,4	3	3,4	3,7	4	4,3	4,6	4,9	5,1	5,4	5,6	5,8	6				
			NPSH	m				1	1,3	1,5	1,7	2	2,3	2,6	2,9	3,2	3,5				
STILP 50-200A	7,5	10	H	m	50,2	50,4	50,4	50	49,6	49,1	48,5	47,7	46,9	45,9	44,7	43,4	41,9				
			Efficiency	%	0	20,9	27,5	34,1	39,6	44,1	47,8	51,1	53,7	55,8	57,4	58,4	59				
			P2	Kw	3,4	4,1	4,4	4,8	5,1	5,5	5,8	6,1	6,4	6,7	7	7,3	7,6				
			NPSH	m				1	1,3	1,5	1,7	2	2,3	2,6	2,9	3,2	3,5				
STILP 50 250B	11	15	H	m	71,5	70,8	70,6	70,2	69,9	69,4	69	68,2	67,6	66,7	65,8	64,8	63,8	62,6	62,1	60,1	
			Efficiency	%	0	16,6	22,8	28,3	33,1	37,6	40,8	44,4	47,1	49,8	52,1	54,1	55,6	56,9	57,8	59	
			P2	Kw	4,5	5,6	6,2	6,7	7,3	7,8	8,3	8,9	9,4	9,9	10,4	10,8	11,3	11,7	12	12,4	
			NPSH	m				1,5	1,7	2	2,3	2,5	3	3,3	3,9	4,4	5,1	5,7	6,5	7,4	
STILP 50-250A	15	20	H	m	83,8	83	82,7	82,3	81,9	81,3	80,8	79,9	79,2	78,1	77,1	75,9	74,8	73,4	72,8	70,4	
			Efficiency	%	0	16,6	22,8	28,3	33,1	37,6	40,8	44,4	47,1	49,8	52,1	54,1	55,6	56,9	57,8	59	
			P2	Kw	7,5	8,5	8,9	9,7	10,2	10,8	11,2	11,8	12,3	12,9	13,4	13,9	14,3	14,8	15,2	15,7	
			NPSH	m				1,5	1,7	2	2,3	2,5	3	3,3	3,9	4,4	5,1	5,7	6,5	7,4	

50 Hz - min⁻¹ ~ 2900 - 2 poli

TIPO TYPE	Potenza nominale Nominal Pwer		Portata - Capacity																						
			Q [m ³ /h]	0	6	12	15	18	21	24	27	30	33	36	39	42	45	48	57	60	66	72	78		
			Q [l/1']	0	100	200	250	300	350	400	450	500	550	600	650	700	750	800	950	1000	1100	1200	1300		
kW		HP	Prevalenza (m C.A.) - Total head (m W.C.)																						
STILP 65 125C	2,2	3	H	m	17,1	17,1	17,1	17	16,9	16,8	16,6	16,5	16,2	16	15,8	15,4	15,1	14,6	14,2	12,5					
			T. Efficiency	%	0	19,3	35,3	41,8	46,3	52,1	55,5	58,1	61,1	64	66,5	67,4	69,1	70,3	71,2	71,4					
			P2	Kw	0,9	1,2	1,4	1,5	1,5	1,7	1,8	1,8	1,9	2	2,1	2,1	2,2	2,3	2,4	2,4					
			NPSH	m			1	1,2	1,3	1,4	1,4	1,5	1,7	1,9	2,2	2,5	2,9	3,2	3,6	5,7					
STILP 65 125B	3	4	H	m	22,9	22,9	22,8	22,7	22,6	22,4	22,1	21,9	21,7	21,4	21	20,5	20,1	19,5	19	16,7					
			T. Efficiency	%	0	19,3	35,3	41,8	46,3	52,1	55,5	58,1	61,1	64	66,5	67,4	69,1	70,3	71,2	71,4					
			P2	Kw	1,3	1,6	1,9	2	2,1	2,3	2,4	2,5	2,6	2,7	2,8	2,9	3	3,1	3,2	3,3					
			NPSH	m			1	1,2	1,3	1,4	1,4	1,5	1,7	1,9	2,2	2,5	2,9	3,2	3,6	5,7					
STILP 65-125A	4	5,5	H	m	24,6	24,6	24,5	24,4	24,3	24,1	23,8	23,6	23,3	23	22,6	22,1	21,6	21	20,4	18					
			T. Efficiency	%	0	19,3	35,3	41,8	46,3	52,1	55,5	58,1	61,1	64	66,5	67,4	69,1	70,3	71,2	71,4					
			P2	Kw	1,6	2	2,3	2,4	2,5	2,7	2,9	3	3,1	3,2	3,4	3,5	3,6	3,7	3,8	4					
			NPSH	m			1	1,2	1,3	1,4	1,4	1,5	1,7	1,9	2,2	2,5	2,9	3,2	3,6	5,7					
STILP 65 160B	5,5	7,5	H	m	29,5	29,5	29,7	29,7	29,7	29,7	29,5	29,3	29	28,6	28	27,8	27,2	26,4	24,2	23,3					
			T. Efficiency	%	0	19,5	30,8	35,6	42,1	44,2	48,7	52,4	54,4	57,5	60,2	61,3	62,8	64,2	65,7	66,8	66,7				
			P2	Kw	1,9	2,4	2,8	3	3,2	3,4	3,6	3,8	4	4,1	4,3	4,4	4,6	4,7	4,8	5,1	5,1				
			NPSH	m					1,1	1,4	1,7	1,9	2,2	2,4	2,6	2,7	3	3,2	3,5	4,3	4,7				
STILP 65-160A	7,5	10	H	m	37,2	37,2	37,4	37,4	37,4	37,4	37,1	36,9	36,5	36	35,3	35	34,3	33,2	30,5	29,4					
			T. Efficiency	%	0	19,5	30,8	35,6	42,1	44,2	48,7	52,4	54,4	57,5	60,2	61,3	62,8	64,2	65,7	66,8	66,7				
			P2	Kw	3,2	3,6	4	4,2	4,6	4,8	5,1	5,3	5,5	5,7	5,9	6,2	6,3	6,5	6,7	7,1	7,2				
			NPSH	m					1,1	1,4	1,7	1,9	2,2	2,4	2,6	2,7	3	3,2	3,5	4,3	4,7				
STILP 65 200C	9,2	12,5	H	m	43,6	43,9	44,1	44	43,9	43,6	43,5	43,2	42,9	42,5	41,9	41,4	40,8	40,2	39,5	36,6	35,1	33,6	31,3		
			T. Efficiency	%	0	17,5	29,4	34,8	39,6	44,1	46,3	50,4	51,9	55,2	57,3	59	60,3	62	63,4	64,9	65,6	65,7	64,9		
			P2	Kw	2,2	2,8	3,5	3,9	4,2	4,6	4,9	5,3	5,6	5,9	6,2	6,5	6,8	7,1	7,3	7,9	8	8,2	8,2	8,2	
			NPSH	m									2,1	2,4	2,7	3	3,3	3,6	3,8	4,6	4,8	5,5	6,6		
STILP 60 200B	11	15	H	m	50,8	51,2	51,4	51,3	51,2	50,9	50,7	50,3	50,1	49,5	48,8	48,2	47,6	46,9	46,1	42,7	40,9	39,2	36,5		
			T. Efficiency	%	0	17,5	29,4	34,8	39,6	44,1	46,3	50,4	51,9	55,2	57,3	59	60,3	62	63,4	64,9	65,6	65,7	64,9		
			P2	Kw	2,8	3,5	4,3	4,6	5	5,4	5,7	6,1	6,4	6,8	7,1	7,4	7,7	8	8,2	8,8	8,9	9,1	9,1		
			NPSH	m									2,1	2,4	2,7	3	3,3	3,6	3,8	4,6	4,8	5,5	6,6		
STILP 65-200A	15	20	H	m	57,4	57,9	58,1	58	57,9	57,5	57,3	56,9	56,6	56	55,2	54,5	53,8	53	52,1	48,3	46,2	44,3	41,3		
			T. Efficiency	%	0	17,5	29,4	34,8	39,6	44,1	46,3	50,4	51,9	55,2	57,3	59	60,3	62	63,4	64,9	65,6	65,7	64,9		
			P2	Kw	4,6	5,5	6,3	6,7	7,2	7,7	8	8,6	8,8	9,3	9,7	10	10,2	10,6	10,8	11,6	11,7	12,2	12,5		
			NPSH	m									2,1	2,4	2,7	3	3,3	3,6	3,8	4,6	4,8	5,5	6,6		
STILP 65 250C	15	20	H	m	70,2	71,2	70,8	70,8	70,8	70,6	70,4	70,2	69,9	69,6	69,2	68,8	68,2	67,6	67,1	65,4	64,1	62,7	61,1	58,8	
			T. Efficiency	%	0	17,1	23,3	30,3	35,2	38,7	42,1	44	46,5	49,5	52,4	54	55,9	57,8	59,5	62,4	63,8	64,8	66	66,4	
			P2	Kw	5,9	7,1	8,2	8,7	9,3	9,8	10,3	10,8	11,2	11,7	12,2	12,6	13	13,4	13,8	14,9	15,3	15,9	16,5	17	
			NPSH	m									2,3	2,5	2,7	3	3,2	3,4	3,8	4,5	4,9	5,6	6,5	7,6	
STILP 65 250B	18,5	25	H	m	78,8	79,8	79,5	79,5	79,4	79,2	79	78,7	78,4	78,1	77,6	77,2	76,5	75,8	75,2	73,3	71,9	70,3	68,6	65,9	
			T. Efficiency	%	0	17,1	23,3	30,3	35,2	38,7	42,1	44	46,5	49,5	52,4	54	55,9	57,8	59,5	62,4	63,8	64,8	66	66,4	
			P2	Kw	6,8	7,9	9	9,6	10,2	10,7	11,3	11,8	12,3	12,9	13,4	13,9	14,4	14,9	15,3	16,7	17,1	17,9	18,7	19,3	
			NPSH	m									2,3	2,5	2,7	3	3,2	3,4	3,8	4,5	4,9	5,6	6,5	7,6	
STILP 65-250A	22	30	H	m	83,8	84,9	84,5	84,5	84,4	84,2	84	83,7	83,4	83	82,5	82,1	81,3	80,6	80	78	76,5	74,8	72,9	70,1	
			T. Efficiency	%	0	17,1	23,3	30,3	35,2	38,7	42,1	44	46,5	49,5	52,4	54	55,9	57,8	59,5	62,4	63,8	64,8	66	66,4	
			P2	Kw	8,8	10,1	11	11,6	12,2	12,9	13,3	14	14,6	15,2	15,6	16,1	16,7	17,1	17,8	19,1	19,9	20,6	21,5	22,6	
			NPSH	m									2,3	2,5	2,7	3	3,2	3,4	3,8	4,5	4,9	5,6	6,5	7,6	

50 Hz - min⁻¹ ~ 2900 - 2 poli

TIPO TYPE	Potenza nominale Nominal Power		Portata - Capacity																		
			Q [m ³ /h]	0	12	24	36	42	48	54	60	66	72	78	84	96	102	120	132	144	
	Q [l/1']	0	200	400	600	700	800	900	1000	1100	1200	1300	1400	1600	1700	2000	2200	2400			
kW	HP	Prevalenza (m C.A.) - Total head (m W.C.)																			
		STILP 80 160C	9,2	12,5	H	m	31,9	31,8	30,7	30,6	30,6	30,3	29,8	29,7	29,4	29	28,7	28,1	27	26,2	23
Efficiency	%				0	21,5	39,1	50	54,1	57,8	61,3	64,6	66,9	69	70,5	71,8	73,7	74,1	71,6		
P2	Kw					3,1	3,9	4,7	5,2	5,6	6	6,5	6,9	7,3	7,6	8	8,5	8,7	9		
NPSH	m								2,5	2,7	2,8	3,3	3,5	3,8	4,3	5	6,3	7,1	9,9		
STILP 80 160B	11	15	H	m	36,8	36,7	35,5	35,4	35,4	35	34,4	34,3	34	33,5	33,1	32,5	31,2	30,3	26,6		
			Efficiency	%	0	21,5	39,1	50	54,1	57,8	61,3	64,6	66,9	69	70,5	71,8	73,7	74,1	71,6		
			P2	Kw		3,1	4,7	5,8	6,3	6,8	7,2	7,6	8	8,4	8,8	9,2	10,1	10,5	12,1		
			NPSH	m					2,5	2,7	2,8	3,3	3,5	3,8	4,3	5	6,3	7,1	9,9		
STILP 80-160A	15	20	H	m	41,9	41,8	40,4	40,3	40,3	39,9	39,2	39,1	38,7	38,2	37,7	37	35,5	34,5	30,3		
			Efficiency	%	0	21,5	39,1	50	54,1	57,8	61,3	64,6	66,9	69	70,5	71,8	73,7	74,1	71,6		
			P2	Kw		6,2	7,1	8	8,6	9	9,4	10	10,4	10,9	11,3	11,8	12,6	13	13,9		
			NPSH	m					2,5	2,7	2,8	3,3	3,5	3,8	4,3	5	6,3	7,1	9,9		
STILP 80 200C	15	20	H	m	40,5	40,9	41	41,4	41,6	41,8	41,7	41,6	41,3	41	41	40,5	39,5	39,1	36,2	34,1	
			Efficiency	%	0	21,1	36	45,9	51	54	57,5	60,2	62,4	65,2	67,1	68,6	71,5	72,4	73,4	73,1	
			P2	Kw		6,2	7,4	8,6	9,1	9,7	10,3	10,8	11,4	11,9	12,4	12,9	13,9	14,3	15,6	16,4	
			NPSH	m						1,4	1,6	1,9	2,1	2,4	2,8	3,2	3,9	4,4	5,9	7,2	
STILP 80 200B	18,5	25	H	m	45,9	46,3	46,5	46,9	47,2	47,4	47,3	47,2	46,8	46,5	46,4	46	44,7	44,4	41	38,6	
			Efficiency	%	0	21,1	36	45,9	51	54	57,5	60,2	62,4	65,2	67,1	68,6	71,5	72,4	73,4	73,1	
			P2	Kw		6,9	8,2	9,5	10,1	10,7	11,4	12	12,6	13,2	13,8	14,4	15,4	15,9	17,3	18,2	
			NPSH	m						1,4	1,6	1,9	2,1	2,4	2,8	3,2	3,9	4,4	5,9	7,2	
STILP 80-200A	22	30	H	m	49,3	49,8	50	50,4	50,7	50,9	50,8	50,7	50,3	50	49,9	49,4	48,1	47,7	44,1	41,5	
			Efficiency	%	0	21,1	36	45,9	51	54	57,5	60,2	62,4	65,2	67,1	68,6	71,5	72,4	73,4	73,1	
			P2	Kw		8,2	9,4	10,7	11,6	12,2	13,1	13,8	14,4	15,2	15,9	16,5	17,4	18	19,7	20,5	
			NPSH	m						1,4	1,6	1,9	2,1	2,4	2,8	3,2	3,9	4,4	5,9	7,2	
STILP 80 250B	30	40	H	m	67,9	68,8	69,4	69,8	69,9	69,9	69,8	69,7	69,4	69,1	68,7	68,1	66,8	65,9	62,7	59,9	56,5
			Efficiency	%	0	23,4	35,1	44,9	49,3	53,2	56,7	59,9	62,7	65,2	67,5	69,4	72,5	73,7	76	76,8	77,1
			P2	Kw		9,2	12,3	14,6	15,5	16,5	17,4	18,3	19,2	20	20,9	21,7	23,4	24,2	26,4	27,7	28,8
			NPSH	m						2,9	3	3,1	3,2	3,4	3,6	3,9	4,6	4,9	6,3	7,4	8,7
STILP 80-250A	37	50	H	m	76,6	77,8	78,7	79,3	79,4	79,5	79,5	79,4	79,2	78,9	78,5	78	76,7	75,9	72,6	69,9	66,6
			Efficiency	%	0	23,4	35,1	44,9	49,3	53,2	56,7	59,9	62,7	65,2	67,5	69,4	72,5	73,7	76	76,8	77,1
			P2	Kw		11,3	15,2	18	19,1	20,3	21,4	22,5	23,6	24,6	25,7	26,7	28,8	29,8	32,5	34,1	35,4
			NPSH	m						2,9	3	3,1	3,2	3,4	3,6	3,9	4,6	4,9	6,3	7,4	8,7

50 Hz - min⁻¹ ~ 2900 - 4 poli

TIPO TYPE	Potenza nominale Nominal power		Portata - Capacity																	
			Prevalenza (m C.A.) - Total head (m W.C.)																	
			Q [m ³ /h]	0	3	4,5	6	7,5	9	10,5	12	13,5	15	16,5	18	19,5	21	22,5	24	
Kw	HP	Q [l/1']	0	50	75	100	125	150	175	200	225	250	275	300	325	350	375	400		
STILP 50 125C4	0,25	0,33	H	m	4,5	4,5	4,5	4,4	4,3	4,2	4,1	3,9	3,7	3,4	3,2	2,9	2,5			
			Efficiency	%	0	23,7	33,1	41,3	47,7	53,9	59,5	61,4	64,1	66,2	66,6	66,6	63,2			
			P2	Kw		0,2	0,2	0,2	0,2	0,2	0,2	0,2	0,2	0,2	0,2	0,2	0,2	0,2		
			NPSH	m			0,6	0,7	0,7	0,8	0,9	1	1	1,1	1,2	1,3	1,4			
STILP 50 125B4	0,37	0,5	H	m	5,4	5,5	5,5	5,5	5,4	5,5	5,4	5	4,7	4,5	4,3	3,9	3			
			Efficiency	%	0	23,7	33,1	41,3	47,7	53,9	59,5	61,4	64,1	66,2	66,6	66,6	63,2			
			P2	Kw		0,2	0,2	0,2	0,2	0,3	0,3	0,3	0,3	0,3	0,3	0,3	0,3	0,3		
			NPSH	m			0,6	0,7	0,7	0,8	0,9	1	1	1,1	1,2	1,3	1,4			
STILP 50 125A4	0,55	0,75	H	m	6,5	6,7	6,7	6,7	6,6	6,6	6,6	6,3	6,1	5,9	5,6	5,3	4,8	4,5	4,1	
			Efficiency	%	0	23,7	33,1	41,3	47,7	53,9	59,5	61,4	64,1	66,2	66,6	66,6	63,2	62,1	60,8	
			P2	Kw		0,2	0,2	0,3	0,3	0,3	0,3	0,3	0,3	0,4	0,4	0,4	0,4	0,4	0,4	0,4
			NPSH	m			0,6	0,7	0,7	0,8	0,9	1	1	1,1	1,2	1,3	1,4	1,5	1,7	
STILP 50 160B4	0,55	0,75	H	m	7,7	7,7	7,7	7,5	7,3	7,1	6,9	6,6	6,3	5,8	5,4	4,9	4,4	3,9		
			Efficiency	%	0	23,4	33,3	40,4	45,5	50,5	53,9	57,4	59,9	61,5	61,2	59,5	57,5	54,5		
			P2	Kw		0,3	0,3	0,3	0,3	0,3	0,3	0,4	0,4	0,4	0,4	0,4	0,4	0,3		
			NPSH	m			0,8	0,8	0,9	0,8	0,8	0,8	0,8	0,8	0,8	0,9	1	1,2	1,5	
STILP 50 160A4	0,55	0,75	H	m	9,1	9,1	9,1	9	8,8	8,7	8,3	8,1	7,8	7,6	6,9	6,3	5,9	5,4		
			Efficiency	%	0	23,6	33,4	40,6	46,1	51,2	54,2	57,8	60	62,4	61,7	60,4	59,1	58		
			P2	Kw		0,3	0,3	0,4	0,4	0,4	0,4	0,5	0,5	0,5	0,5	0,5	0,5	0,5		
			NPSH	m			0,8	0,8	0,9	0,8	0,8	0,8	0,8	0,8	0,8	0,9	1	1,2	1,5	
STILP 50 200B4	0,75	1	H	m	10,7	11	11	10,9	10,9	10,6	10,4	10	9,8	9,1	8,7	7,9	7,1	6,4	5,5	
			Efficiency	%	0	23,1	32,1	37,6	43,2	47,6	51,1	53,2	55,7	55,9	56,7	53,8	51	47,5	43,3	
			P2	Kw		0,4	0,4	0,5	0,5	0,5	0,6	0,6	0,6	0,7	0,7	0,7	0,7	0,8	0,8	
			NPSH	m			0,5	0,7	0,7	0,8	0,8	0,8	0,8	0,8	0,8	0,9	0,9	1	1,1	1,3
STILP 50 200A4	1,1	1,5	H	m	14,7	15	15	14,9	15	14,8	14,7	14,2	14,1	13,3	13	12,3	11,4	10,8	9,9	
			Efficiency	%	0	23,1	32,1	37,6	43,2	47,6	51,1	53,2	55,7	55,9	56,7	53,8	51	47,5	43,3	
			P2	Kw		0,5	0,6	0,6	0,7	0,8	0,8	0,9	0,9	1	1	1,1	1,2	1,3	1,4	
			NPSH	m			0,5	0,7	0,7	0,8	0,8	0,8	0,8	0,8	0,8	0,9	0,9	1	1,1	1,3
STILP 50 250B4	1,5	2	H	m	18	17,8	17,8	18	17,7	17,5	17,3	17,1	16,8	16,3	15,9	15,4	14,9	14,1	13,3	12,8
			Efficiency	%	0	23,1	32,1	37,6	43,2	47,6	51,1	53,2	55,7	55,9	56,7	53,8	51	47,5	43,3	39,2
			P2	Kw		0,6	0,7	0,8	0,8	0,9	1	1,1	1,1	1,2	1,3	1,4	1,6	1,7	1,9	2,1
			NPSH	m			0,8	0,8	0,8	0,8	0,9	0,9	1	1,1	1,2	1,3	1,3	1,4	1,4	1,6
STILP 50 250A4	2,2	3	H	m	21,1	21,3	21,3	21,3	21,3	21,2	21,1	20,9	20,8	20,3	19,9	19,4	19	18,3	17,7	16,8
			Efficiency	%	0	23,1	32,1	37,6	43,2	47,6	51,1	53,2	55,7	55,9	56,7	53,8	51	47,5	43,3	39,2
			P2	Kw		0,8	0,8	0,9	1	1,1	1,2	1,3	1,4	1,5	1,6	1,8	2	2,2	2,5	2,8
			NPSH	m			0,8	0,8	0,8	0,8	0,9	0,9	1	1,1	1,2	1,3	1,3	1,4	1,4	1,6

50 Hz - min⁻¹ ~ 2900 - 4 poli

TIPO TYPE	Potenza nominale Nominal power		Portata - Capacity																				
			Q [m ³ /h]																				
			0	6	12	18	21	24	27	30	33	36	39	42	48	51	60	66	72				
Kw	HP	Prevalenza (m C.A.) - Total head (m W.C.)																					
		Q [l/1']																					
		0	100	200	300	350	400	450	500	550	600	650	700	800	850	1000	1100	1200					
STILP 80 160C4	1,1	1,5	H	m	7,9	8,1	8,4	8,4	8,3	8,2	8,1	8	7,8	7,5	7,2	7,1	6,5	6,2	4,9				
			Efficiency	%	0	28,1	45,9	59,5	63,7	69,4	72,2	76	77,6	78,7	79,1	79,7	78,7	77,3	72,4				
			P2	Kw		0,5	0,6	0,7	0,8	0,8	0,8	0,9	0,9	1	1	1	1,1	1,1	1,2	1,2			
			Npsh	m					0,8	0,8	0,8	0,8	0,9	1,1	1	0,9	1,2	1,2	2,1				
STILP 80 160B4	1,5	2	H	m	8,7	8,8	8,8	8,7	8,6	8,5	8,3	8,3	8,2	8	7,9	7,7	7,2	7	6,1				
			Efficiency	%	0	28,1	45,9	59,5	63,7	69,4	72,2	76	77,6	78,7	79,1	79,7	78,7	77,3	72,4				
			P2	Kw		0,6	0,7	0,8	0,9	0,9	1	1	1,1	1,1	1,2	1,2	1,3	1,4	1,5				
			Npsh	m					0,8	0,8	0,8	0,8	0,9	1,1	1	0,9	1,2	1,2	2,1				
STILP 80 160A4	2,2	3	H	m	10,4	10,9	11,1	11,1	11,2	11,1	11	10,9	10,8	10,7	10,5	10,2	9,6	9,3	8				
			Efficiency	%	0	28,1	45,9	59,5	63,7	69,4	72,2	76	77,6	78,7	79,1	79,7	78,7	77,3	72,4				
			P2	Kw		0,6	0,8	0,9	1	1,1	1,1	1,2	1,3	1,3	1,4	1,5	1,6	1,7	1,8				
			Npsh	m					0,8	0,8	0,8	0,8	0,9	1,1	1	0,9	1,2	1,2	2,1				
STILP 80 200C4	2,2	3	H	m	11,1	11,4	11,6	11,6	11,6	11,5	11,4	11,3	11,3	11,2	11	10,8	10,2	9,9	8,8	7,9	6,8		
			Efficiency	%	0	12	29	40,8	46,7	49,6	53,6	57,5	59,1	61,2	62,7	64,8	65,9	66,6	65,7	62,6	57,8		
			P2	Kw		1,6	1,3	1,4	1,4	1,5	1,6	1,6	1,7	1,8	1,9	1,9	2	2,1	2,2	2,3	2,4		
			Npsh	m					0,8	0,8	0,8	0,8	0,8	0,8	0,9	0,9	1	1,1	1,2	1,6	2	2,5	
STILP 80 200B4	2,2	3	H	m	12	12,4	12,5	12,6	12,6	12,5	12,4	12,3	12,3	12,2	12	11,8	11,4	11,1	10	9	8		
			Efficiency	%	0	12	29	40,8	46,7	49,6	53,6	57,5	59,1	61,2	62,7	64,8	65,9	66,6	65,7	62,6	57,8		
			P2	Kw		1,7	1,4	1,5	1,5	1,7	1,7	1,8	1,9	2	2	2,1	2,3	2,3	2,5	2,6	2,8		
			Npsh	m					0,8	0,8	0,8	0,8	0,8	0,8	0,9	0,9	1	1,1	1,2	1,6	2	2,5	
STILP 80 200A4	3	4	H	m	13,1	13,4	13,5	13,6	13,6	13,6	13,6	13,5	13,3	13,2	13,1	13	12,6	12,3	11,3	10,4	9,4		
			Efficiency	%	0	12	29	40,8	46,7	49,6	53,6	57,5	59,1	61,2	62,7	64,8	65,9	66,6	65,7	62,6	57,8		
			P2	Kw		1,8	1,5	1,6	1,7	1,8	1,9	1,9	2	2,1	2,2	2,3	2,5	2,6	2,8	3	3,2		
			Npsh	m					0,8	0,8	0,8	0,8	0,8	0,8	0,9	0,9	1	1,1	1,2	1,6	2	2,5	
STILP 80 250B4	4	5,5	H	m	17,8	17,9	18,1	18,2	18,2	18,2	18,1	18	17,9	17,8	17,6	17,5	17,1	16,8	15,8	15	14		
			Efficiency	%	0	20	33	45,9	49,9	52,9	57,7	59,6	61,2	64,3	67	69	70,4	71,1	74,3	73,3	73,4		
			P2	Kw		1,5	1,8	2	2,1	2,3	2,3	2,5	2,6	2,7	2,8	2,9	3,2	3,3	3,5	3,7	3,7		
			Npsh	m							1	1	1,1	1,1	1,2	1,2	1,3	1,4	1,5	1,9	2,1	2,5	
STILP 80 250A4	5,5	7,5	H	m	19,9	20,2	20,4	20,6	20,6	20,5	20,5	20,5	20,3	20,2	20,1	20	19,6	19,3	18,3	17,5	16,5		
			Efficiency	%	0	20	33	45,9	49,9	52,9	57,7	59,6	61,2	64,3	67	69	70,4	71,1	74,3	73,3	73,4		
			P2	Kw		1,7	2	2,2	2,4	2,6	2,6	2,8	3	3,1	3,2	3,3	3,6	3,8	4	4,3	4,4		
			Npsh	m							1	1	1,1	1,1	1,2	1,2	1,3	1,4	1,5	1,9	2,1	2,5	

4 POLI 50Hz

MOTOR TYPE		IEC SIZE	INPUT CURRENT A THREE-PHASE	MOTOR 400V - 50Hz			
kW	HP			rmp	Is/In	cosfi	Cs/Cn
0,25	0,33	71	0,8	1380	3,3	0,68	3,3
0,37	0,5	71	1,1	1370	3,8	0,75	2,5
0,4	0,55	-	-	-	-	-	-
0,55	0,75	71	1,5	1380	4,8	0,75	4
0,75	1	90	2	1420	5,5	0,66	3
1,1	1,5	90	2,9	1420	6,1	0,66	3,2
1,5	2	90	3,6	1430	5,7	0,71	3
2,2	3	100	5,7	1450	7,1	0,78	3,5
3	4	100	6,4	1450	7,1	0,78	3,5
4	5,5	112	8,4	1450	7	0,78	2,7
5,5	7,5	132	11,4	1460	9,7	0,78	3,5

Efficiency CLASSES OF MOTOR - IE CODE 50 HZ

KW	IE2		IE3		IE4	
	2 poles	4 poles	2 poles	4 poles	2 poles	4 poles
0.55	74.1	77.1	77.8	80.8	81.5	83.9
075	77.4	79.6	80.7	82.5	83.5	85.7
1.1	79.6	81.4	82.7	84.1	85.2	87.2
1.5	81.3	82.8	84.2	85.3	86.5	88.2
2.2	83.2	84.3	85.9	86.7	88.0	89.5
3	84.6	85.5	87.1	87.7	89.1	90.4
4	85.8	86.6	88.1	88.6	90.0	91.1
5.5	87.0	87.7	89.2	89.6	90.9	91.9
7.5	88.1	88.7	90.1	90.4	91.7	92.6
11	89.4	89.8	91.2	91.4	92.6	93.3
15	90.3	90.6	91.9	92.1	93.3	93.9
18.5	90.9	91.2	92.4	92.6	93.7	94.2
22	91.3	91.6	92.7	93.0	94.0	94.5
30	92.0	92.3	93.3	93.6	94.5	94.9
37	92.5	92.7	93.7	93.9	94.8	95.2

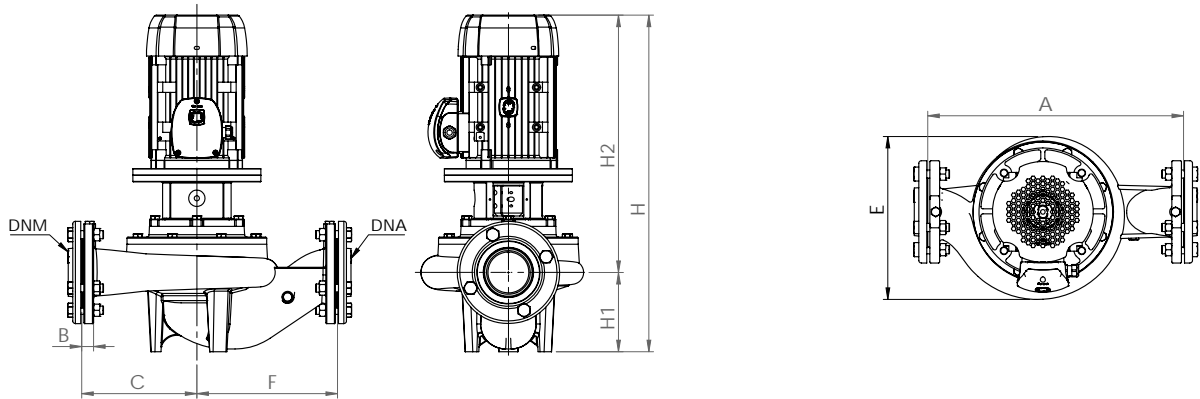
2900 rpm - 2 poli / poles

TIPO TYPE	DIMENSIONI [mm] DIMENSIONS [mm]									IMBALLO [mm] PACKING [mm]			PESO WEIGHT [KG]
	A	H	C	F	E	H1	H2	DNA	DNM	A	L	P	
STILP 40-125B	300	410	140	160	210	90	320	40	40	500	550	330	34,0
STILP 40-125A	300	410	140	160	210	90	320	40	40	500	550	330	35,5
STILP 40-160B	340	430	160	180	240	90	340	40	40	500	550	330	47,2
STILP 40-160A	340	480	160	180	240	90	390	40	40	500	550	330	47,6
STILP 40-200C	380	520	180	200	280	100	420	40	40	650	550	330	60,0
STILP 40-200B	380	540	180	200	280	100	440	40	40	650	550	330	76,2
STILP 40-200A	380	580	180	200	280	100	480	40	40	650	550	330	81,2
STILP 50-125C	320	430	140	180	220	110	320	50	50	500	550	330	36,4
STILP 50-125B	320	470	140	180	220	110	360	50	50	500	550	330	41,7
STILP 50-125A	320	500	140	180	220	110	390	50	50	650	550	330	45,4
STILP 50 160B	340	535	160	180	250	110	425	50	50	650	550	330	49,1
STILP 50 160A	340	535	160	180	250	110	425	50	50	650	550	330	56,9
STILP 50 200B	420	560	180	240	290	115	445	50	50	650	550	330	80,3
STILP 50 200A	420	600	180	240	290	115	485	50	50	650	550	330	85,3
STILP 50 250B	480	670	225	255	340	125	545	50	50	800	580	390	103,4
STILP 50 250A	480	715	225	255	340	125	590	50	50	800	580	390	144,6
STILP 65 125C	360	515	160	200	240	120	395	65	65	650	550	330	50,8
STILP 65 125B	360	545	160	200	240	120	425	65	65	650	550	330	52,9
STILP 65 125A	360	545	160	200	240	120	425	65	65	650	550	330	63,3
STILP 65 160B	400	565	180	220	265	125	440	65	65	650	550	330	78,6
STILP 65 160A	400	605	180	220	265	125	480	65	65	650	550	330	84,2
STILP 65 200C	440	620	200	240	300	125	495	65	65	650	550	330	104,5
STILP 65 200B	440	650	200	240	300	125	525	65	65	800	580	390	105,5
STILP 65 200A	440	720	200	240	300	125	595	65	65	800	580	390	143,5
STILP 65 250C	480	725	225	255	340	135	590	65	65	800	580	390	146,7
STILP 65 250B	480	725	225	255	340	135	590	65	65	800	580	390	156,3
STILP 65 250A	480	765	225	255	340	135	630	65	65	800	580	390	168,3
STILP 80 160C	440	635	200	240	280	155	480	80	80	540	550	330	109,4
STILP 80 160B	440	670	200	240	280	155	515	80	80	800	580	390	109,6
STILP 80 160A	440	745	200	240	280	155	590	80	80	800	580	390	151,1
STILP 80 200C	500	750	225	275	320	155	595	80	80	800	580	390	152,1
STILP 80 200B	500	750	225	275	320	155	595	80	80	800	580	390	166,7
STILP 80 200A	500	790	225	275	320	155	635	80	80	800	580	390	172,5
STILP 80 250B	550	1200	250	300	370	160	1040	80	80	1300	580	390	365,8
STILP 80 250A	550	1200	250	300	370	160	1040	80	80	1300	580	390	375,9

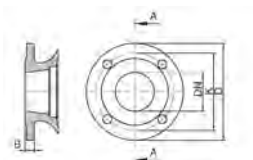

Flange - Flanges - Brides - Bidas mm				Fori - Holes Orifices - Orificios	
DN	K	D	B	n°	Ø
40	110	150	18	4	18
50	125	165	19	4	18
65	145	185	19	4	18
80	160	200	22	8	18

1450 rpm - 4 poli / poles

TIPO TYPE	DIMENSIONI [mm] DIMENSIONS [mm]									IMBALLO [mm] PACKING [mm]			PESO WEIGHT [KG]
	A	H	C	F	E	H1	H2	DNA	DNM	A	L	P	
STILP 40 125B4	300	390	140	160	210	90	300	40	40	350	260	440	31,5
STILP 40 125A4	300	390	140	160	210	90	300	40	40	350	260	440	31,5
STILP 40 160B4	340	390	150	170	240	90	300	40	40	390	300	530	36,5
STILP 40 160A4	340	390	150	170	240	90	300	40	40	390	300	530	38,5
STILP 40 200C4	380	480	180	200	280	100	380	40	40	550	350	570	58,5
STILP 40 200B4	380	480	180	200	280	100	380	40	40	550	350	570	58,5
STILP 40 200A4	380	480	180	200	280	100	380	40	40	550	350	570	61
STILP 50 125C4	320	400	140	180	225	100	300	50	50	390	300	530	35
STILP 50 125B4	320	400	140	180	225	100	300	50	50	390	300	530	35,5
STILP 50 125A4	320	400	140	180	225	100	300	50	50	390	300	530	37,5
STILP 50 160B4	340	410	160	180	250	110	300	50	50	350	300	530	41,5
STILP 50 160A4	340	410	160	180	250	110	300	50	50	350	300	530	41,5
STILP 50 200B4	420	500	180	240	290	115	385	50	50	550	360	570	62
STILP 50 200A4	420	500	180	240	290	115	385	50	50	550	360	570	64,5
STILP 50 250B4	440	505	200	240	340	120	385	50	50	610	460	850	78
STILP 50 250A4	440	620	200	240	340	120	500	50	50	610	460	850	86,5
STILP 65 125C4	360	420	155	205	240	120	300	65	65	550	360	570	46,5
STILP 65 125B4	360	420	155	205	240	120	300	65	65	550	360	570	47
STILP 65 125A4	360	420	155	205	240	120	300	65	65	550	360	570	49
STILP 65 160B4	400	510	180	220	265	125	385	65	65	550	360	570	59
STILP 65 160A4	400	510	180	220	265	125	385	65	65	550	360	570	61,5
STILP 65 200C4	440	510	200	240	300	125	385	65	65	560	350	690	66,5
STILP 65 200B4	440	510	200	240	300	125	385	65	65	560	350	690	69,5
STILP 65 200A4	440	510	200	240	300	125	385	65	65	560	350	690	70
STILP 65 250C4	500	650	225	275	350	150	500	65	65	610	460	860	87,5
STILP 65 250B4	500	650	225	275	350	150	500	65	65	610	460	860	88
STILP 65 250A4	500	650	225	275	350	150	500	65	65	610	460	860	91,5
STILP 80 160C4	440	540	200	240	280	155	385	80	80	560	350	690	70
STILP 80 160B4	440	540	200	240	280	155	385	80	80	560	350	690	73
STILP 80 160A4	440	660	200	240	280	155	505	80	80	560	350	690	81
STILP 80 200C4	500	660	225	275	320	155	505	80	80	550	370	710	94,5
STILP 80 200B4	500	660	225	275	320	155	505	80	80	550	370	710	94,5
STILP 80 200A4	500	660	225	275	320	155	505	80	80	550	370	735	98,5
STILP 80 250B4	550	740	250	300	380	160	580	80	80	600	420	750	117
STILP 80 250A4	550	800	250	300	380	160	640	80	80	600	420	810	152

MOTORE

I motori di comando sono del tipo asincrono a gabbia di scoiattolo chiusi, a ventilazione esterna. La protezione del motore nella versione trifase è a cura del cliente e si raccomandano apparecchiature in accordo con le norme vigenti.

- Classe di efficienza: IE3
- Forme costruttive: IM B5 / IM V1 (IM 3001)
- Classe termica: F
- Grado di protezione: IP 55
- Protezione morsetteria: IP 55
- Tipo servizio: S1

Possibilità di esecuzione con la velocità variabile con sistema di controllo Inventa.

MOTEUR

Les moteurs sont asynchrones à cage d'écureuil fermés à ventilation extérieure. La protection du moteur en version triphasée est sous la responsabilité du client; il est recommandé utilisation des équipement conforme aux normes en vigueur.

- Classe d'efficience : IE3
- Formes constructives : IM B5 / IM V1 (IM 3001)
- Classe d'isolation/termique : F
- Type de service : S 1
- Degré de protection : IP55
- Degré de protection sur plaque a borne : IP 55

Possibilité des exécutions avec notre système de vitesse variable INVENTA.

MOTOR

Motors are asynchronous, squirrel cage-type, closed, with external ventilation. The motor protection for three-phase version must be installed by the customer. Equipment compliant with current standards should be used.

- Efficiency class: IE3
- Mounting: IM B5 / IM V1 (IM 3001)
- Thermal class: F
- Protection grade: IP 55
- Board protection: IP55
- Service type: S1

Possible execution with variable speed drive (VSD) type Inventa.

MOTOR

Los motores son asincrono de jaula de ardilla cerrados, ventilados externamente. Para los modelos trifásicos se encarga el usuario de la protección del motor y se recomienda un equipo de acuerdo con las normas vigentes.

- Clase de eficiencia : IE3
- Embridado para forma IM B5 / IM V1 (IM 3001)
- Aislamiento de Clase F
- Protección IP55
- Protección IP55 para el terminal
- funcionamiento S1

Versión de velocidad variable con sistema de control INVENTA (bajo demanda).

Efficiency CLASSES OF MOTOR - IE CODE 50/60 HZ

KW	IE2		IE3		IE4	
	2 poles	4 poles	2 poles	4 poles	2 poles	4 poles
0.55	74.1	77.1	77.8	80.8	81.5	83.9
0.75	77.4	79.6	80.7	82.5	83.5	85.7
1.1	79.6	81.4	82.7	84.1	85.2	87.2
1.5	81.3	82.8	84.2	85.3	86.5	88.2
2.2	83.2	84.3	85.9	86.7	88.0	89.5
3	84.6	85.5	87.1	87.7	89.1	90.4
4	85.8	86.6	88.1	88.6	90.0	91.1
5.5	87.0	87.7	89.2	89.6	90.9	91.9
7.5	88.1	88.7	90.1	90.4	91.7	92.6
11	89.4	89.8	91.2	91.4	92.6	93.3
15	90.3	90.6	91.9	92.1	93.3	93.9
18.5	90.9	91.2	92.4	92.6	93.7	94.2
22	91.3	91.6	92.7	93.0	94.0	94.5
30	92.0	92.3	93.3	93.6	94.5	94.9
37	92.5	92.7	93.7	93.9	94.8	95.2

IEC/EN 60034-30-1	MEPS EU	EISA US EEV Canada	Other similar local regulations
IE4 Super Premium Efficiency			
IE3 Premium efficiency	IE3 Premium efficiency	Identical to NEMA Premium efficiency	STAA 2015 Australia / New Zealand 2015 Korea 2015 China 2016
IE2 High efficiency	IE2 High efficiency	Identical to NEMA Energy efficiency/ EPACT	Canada Mexico Australia New Zealand Brazil
IE1 Standard efficiency		Below standard efficiency	Costa Rica Israel Taiwan

STANDARD MOTORS AVAILABLE FOR ILP 2P PUMPS - THREE-PHASE VERSION 50 HZ

KW	Power P ₂		V nom [V]	η	cosφ	I max [A]	I min [A]	P ₁ [KW]	min ⁻¹
	HP								
1,1	1,5		230/400	91,2	0,84	21,8	12,7	12,9	2900
1,5	2		230/400	84,2	0,75	6,3	3,6	2,1	2900
2,2	3		230/400	86,5	0,79	10,1	5,8	3,2	2900
3	4		230/400	87,1	0,78	12,2	7	4,1	2900
4	5,5		230/400	88,1	0,81	13	7,5	4,5	2900
5,5	7,5		400/690	89,2	0,88	10,9	6,4	5,9	2900
7,5	10		400/690	90,1	0,89	14,5	8	7,8	2900
9,2	12,5		400/690	90,7	0,86	17,1	9,8	10,5	2900
11	15		400/690	91,2	0,84	21,4	12,4	11,9	2900
15	20		400/690	91,9	0,86	30,5	17,7	19,9	2900
18,5	25		400/690	92,4	0,86	34	19,7	22,8	2900
22	30		400/690	91,9	0,86	41	22,9	24	2940

MOTOR AVAILABLE FOR THIS PUMP SERIE:

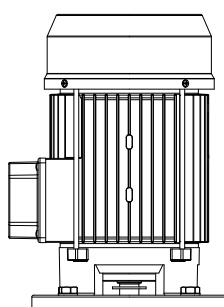

Extended shaft

MOTORS AVAILABLE FOR ILP 4P PUMPS - THREE-PHASE VERSION 50 HZ

KW	Power P ₂		V nom [V]	IEC SIZE MEC	cosφ	INPUT CURRENT A THREE-PHASE	I _s /I _n	C _s /C _n	min ⁻¹
	HP								
0,25	0,33		230/400	71	0,68	0,8	3,3	3,3	1380
0,37	0,5		230/400	71	0,75	1,1	3,8	2,5	1370
0,4	0,55		230/400	-	-	-	-	-	-
0,55	0,75		230/400	71	0,75	1,5	4,8	4	1380
0,75	1		230/400	90	0,66	2	5,5	3	1420
1,1	1,5		230/400	90	0,66	2,9	6,1	3,2	1420
1,5	2		230/400	90	0,71	3,6	5,7	3	1430
2,2	3		230/400	100	0,78	5,7	7,1	3,5	1450
3	4		230/400	100	0,78	6,4	7,1	3,5	1450
4	5,5		230/400	112	0,78	8,4	7	2,7	1450
5,5	7,5		400/690	132	0,78	11,4	9,7	3,5	1460

MOTORS AVAILABLE FOR THIS PUMP SERIE:

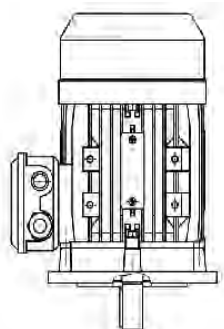

IM B5

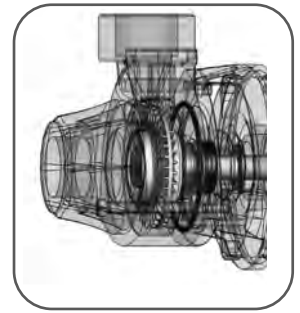

APPLICATIONS



NOMENCLATURA PARTI DI RICAMBIO SPARE PARTS LIST NOMENCLATURE PIÈCES DE RECHANGE NOMENCLATURA REPUESTOS

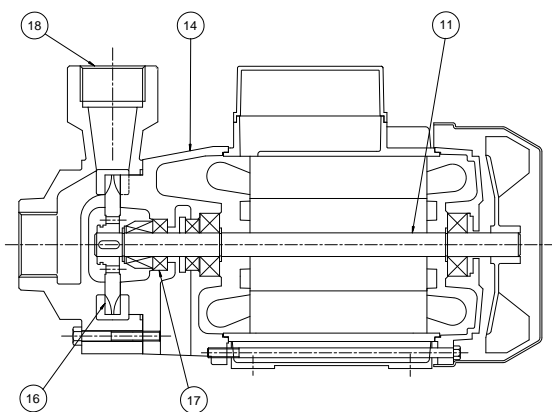

Albero con rotore – Pump shaft + rotor Arbre + rotor – Eje rotor	11
Supporto mandata – Outlet bracket Support envoyée – Soporte entrega	14
Girante – Impeller Turbine – Impulsor	16
Tenuta meccanica – Mechanical seal Garniture mécanique – Cierre mecánico	17
Corpo pompa – Pump body Corps de pompe – Cuerpo bomba	18

Sistema antibloccaggio "ABS" in acciaio inox AISI 304 brevetto internazionale
 "ABS" Anti-blocking system in AISI 304 stainless steel international Patent
 Système antiblocage "ABS" en acier inox AISI 304 brevet international
 Sistema antibloqueo "ABS" de acero inox AISI 304 patente internacional

ELETTROPOMPE MONOBLOCCO PERIFERICHE

Le elettropompe monoblocco con girante periferica della serie STP sono state progettate per pompare liquidi puliti senza parti abrasive, senza corpi solidi in sospensione, non esplosivi o aggressivi per i materiali della pompa.

- Temperatura max. del liquido fino a 35 °C per uso domestico (CEI EN 60335-2-41) o 90 °C per altri usi e temperatura ambiente fino a 40 °C
- Portate fino a 3 m³/h
- Prevalenze fino a 80 m.

CARATTERISTICHE COSTRUTTIVE

- Corpo pompa : ghisa G20 con trattamento in cataforesi
 - Supporto motore : ghisa G20 con trattamento in cataforesi
 - Girante : ottone stampato UNI-EN 12165
 - Albero pompa : acciaio inox AISI 420F
 - Tenuta meccanica : carbone - ceramica
- Sistema antibloccaggio "ABS" in acciaio inox AISI 304 (solo STP 50) brevetto internazionale N°IT1315401

MOTORE

I motori di comando sono del tipo asincrono a gabbia di scoiattolo chiusi, a ventilazione esterna.

- Motoprotettore incorporato e condensatore permanentemente inserito per i tipi monofasi
- La protezione del motore nella versione trifase è a cura del cliente e si raccomandano apparecchiature in accordo con le norme vigenti
- Isolamento classe F (Classe B per STP 50)
- Servizio S1
- Grado di protezione IP 44
- Protezione morsettiera IP 54.

ÉLECTROPOMPES MONOBLOC PÉRIPHÉRIQUES

Les électropompes monobloc à roue périphérique de la série STP ont été conçues pour pomper des liquides propres sans parties abrasives, sans corps solides en suspension, non explosifs ou agressifs pour les matériaux de la pompe.

- Température du liquide jusqu'à 35 °C pour utilisation domestique (CEI EN 60335-2-41) ou 90 °C pour d'autres utilisations et température ambiante jusqu'à 40 °C
- Plage d'utilisation jusqu'à 3 m³/h
- Hauteur manométrique jusqu'à 80 m.

CARACTERISTIQUES DE CONSTRUCTION

- Corps de pompe : fonte G20 avec traitement en cataphorèse
- Lanterne : fonte G20 avec traitement en cataphorèse
- Turbine : laiton étampé UNI-EN 12165
- Abre de pompe : acier inox AISI 420F
- Garniture mécanique : carbone - céramique

Système antibloccage "ABS" en acier AISI 304 (seulement STP 50) International Patent No. IT1315401

MOTOR

Les moteurs sont asynchrones à cage d'écureuil fermés à ventilation extérieure monofasiques.

- Pour les modèles monophasés son avec protection thermique et condensateur connecté en permanence
- Pour les modèles triphasés, la protection est à la charge de l'utilisateur. A recommandé l'équipement conformément à la réglementation
- A Classe d'isolation F (Classe B pour STP 50)
- Service S 1
- Protection IP44
- Protection IP54 dans le terminal.

CLOSE COUPLED PERIPHERAL PUMPS

The close-coupled pumps with peripheral impeller series STP have been designed to pump clean liquids, without abrasives and suspended solids, non-explosive or aggressive for the pump's materials.

- Liquid temperature not higher than 35 °C for domestic use (CEI EN 60335-2-41) or 90 °C for other use, while the ambient temperature must not be higher than 40 °C
- Flow rate up to 3 m³/h
- Heads up to 80 m.

TECHNICAL FEATURES

- Pump body : cast iron G20 with cathoretic treatment
 - Motor bracket : cast iron G20 with cathoretic treatment
 - Impeller : stamped brass UNI- EN 12165
 - Pump shaft : stainless steel AISI 420F
 - Mechanical seal : carbon - ceramics
- "ABS" Anti-blocking system in AISI 304 stainless steel (only STP 50) international Patent N° IT1315401

MOTOR

The control motors are asynchronous, squirrel cage-type, closed, with external ventilation.

- Incorporated motor protection and capacitor always on, for single-phase models
- The motor protection for three-phase models must be installed by the customer. Equipment compliant with current standards should be used
- Class of insulation: F (Class B per STP 50)
- Service:S1
- Degree of protection IP 44
- Terminal board protection IP 54.

ELECTROBOMBAS MONOBLOQUE PERIFÉRICAS

Las electrobombas monobloque con impulsor periférico de la serie STP han sido proyectadas para bombear líquidos limpios sin partes abrasivas, sin cuerpos sólidos en suspensión, que no sean explosivos ni agresivos para los materiales de la bomba.

- Temperatura max. del líquido hasta 35 °C para uso doméstico (CEI EN 60335-2-41) o 90 °C para otros usos y temperatura ambiente hasta 40 °C
- Caudal hasta 3 m³/h
- Alturas hasta 80 m.

CARACTERÍSTICAS DE CONSTRUCCIÓN

- Cuerpo de bomba : fundición gris G20 con tratamiento en cataforesis
 - Soporte : fundición gris G20 con tratamiento en cataforesis
 - Rodete : latón UNI-EN 12165
 - Eje de la bomba : acero Inox AISI420F
 - Cierre mecánico : cerámica - grafito
- Sistema de antibloqueo "ABS" de acero Inox AISI 304 (sólo STP 50) International Patent No. IT1315401

MOTOR

Los motores de accionamiento son asíncrono de jaula de ardilla cerrados, ventilados externamente.

- Para los modelos monofásicos, protección térmica y condensador incorporado
- Para los modelos trifásicos de la protección se encarga el usuario. y el equipo recomendado de acuerdo con las normas
- Aislamiento de Clase F (Clase B para STP 50)
- Funcionamiento S1
- Protección IP44
- Protección IP54 para el terminal.

50 Hz - min⁻¹ ~ 2900

TIPO TYPE		Potenza nominale Nominal power		Potenza assorbita Input power [W]		Condensatore Capacitor 450 V max	Corrente assorbita Input current [A]		Portata - Capacity						
a	b	kW	HP	a	b	[μF]	1~ 230 V		Q [m ³ /h]	0	0,3	0,6	1,2	1,8	2
STP 50 M	STP 50 T	0,37	0,5	550		10	2,4		Q [l/1']	0	5	10	20	30	32
									Prevalenza (m C.A.) - Total head (m W.C.)						
		H	m	35	33	29	20	11	8,5						
		Efficiency	%	0	5	10	17	18	17,2						
		P1	Kw	0,6	0,5	0,5	0,4	0,4	0,3						

a) ~Monofase 230 V

TIPO TYPE		Potenza nominale Nominal power		Potenza assorbita Input power [W]		Condensatore Capacitor 450 V max	Corrente assorbita Input current [A]			Portata - Capacity											
a	b	kW	HP	a	b	[μF]	1~ 230 V	3~ 230 V	3~ 400 V	Q [m ³ /h]	0	0,3	0,6	0,9	1,2	1,5	1,8	2,1	2,4	2,7	3
STP 100 M	STP 100 T	0,74	1	1200	1230	20	5,7	4,1	2,4	Q [l/1']	0	5	10	15	20	25	30	35	40	45	50
										Prevalenza (m C.A.) - Total head (m W.C.)											
		H	m	66,4	58,8	51,5	44,6	38,1	31,8	25,9	20,3	15,1	10,2	5,6							
		Efficiency	%	0	6	11,1	14,7	16,5	17,8	18,7	17,1	14,1	10,4								
		P1	Kw	1,1	1,1	1	0,9	0,8	0,8	0,7	0,6	0,6	0,5	0,5							

a) ~Monofase 230 V

b) ~Trifase 230/400 V

60 Hz - min⁻¹ ~ 3400

TIPO TYPE		Potenza nominale Nominal power		Potenza assorbita Input power [W]		Condensatore Capacitor 450 V max	Corrente assorbita Input current [A]		Portata - Capacity						
a	b	kW	HP	a	b	[μF]	1~ 115 V	1~ 220 V	Q [m ³ /h]	0	0,3	0,6	1,2	1,8	2,4
STP 50 M	STP 50 T	0,37	0,5	700		16	6,6	2,9	Q [l/1']	0	5	10	20	30	40
									Prevalenza (m C.A.) - Total head (m W.C.)						
		H	m	37	35	32	25	18	10						
		Efficiency	%	0	6,8	13,06	24,8	28,8	25,6						
		P1	Kw	0,6	0,5	0,4	0,4	0,3	0,28						

a) ~Monofase 115/220 V

TIPO TYPE		Potenza nominale Nominal power		Potenza assorbita Input power [W]		Condensatore Capacitor 450 V max	Corrente assorbita Input current [A]				Portata - Capacity											
a	b	kW	HP	a	b	[μF]	1~ 115 V	1~ 220 V	3~ 220 V	3~ 380 V	Q [m ³ /h]	0	0,3	0,6	0,9	1,2	1,5	1,8	2,1	2,4	2,7	3
STP 100 M	STP 100 T	0,74	1	2040	1180	20	18,6	8,7	4,8	2,7	Q [l/1']	0	5	10	15	20	25	30	35	40	45	50
											Prevalenza (m C.A.) - Total head (m W.C.)											
		H	m	80,6	74,2	67,8	61,7	55,6	49,8	44,1	38,5	33,1	27,8	22,7								
		Efficiency	%	0	6	11,1	14,7	16,5	17,8	18,7	18,7	17,1	14,1	10,4								
		P1	Kw	1,1	1,1	1	0,9	0,8	0,8	0,7	0,6	0,6	0,5	0,5								

a) ~Monofase 115/220 V

b) ~Trifase 220/380 V

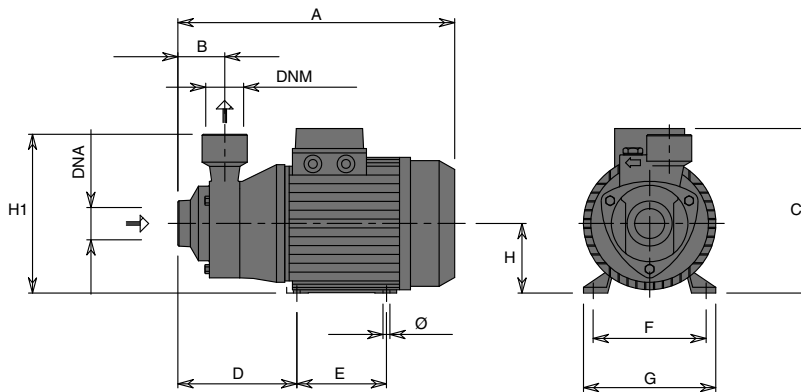

TIPO TYPE	DIMENSIONI [mm] DIMENSIONS [mm]										IMBALLO [mm] PACKING [mm]			PESO WEIGHT [kg]		
	A	B	C	D	E	F	G	Ø	H1	H2	DNA	DNM	A		L	P
STP 50	262	45	154	115	80	100	120	7	63	148	1"	1"	180	150	280	5,6
STP 100	288	50	180	110	90	112	135	7	71	160	1"	1"	190	320	160	9,9



APPLICATIONS

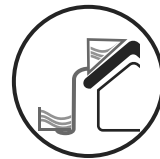

NOMENCLATURA PARTI DI RICAMBIO SPARE PARTS LIST NOMENCLATURE PIÈCES DE RECHANGE NOMENCLATURA REPUESTOS

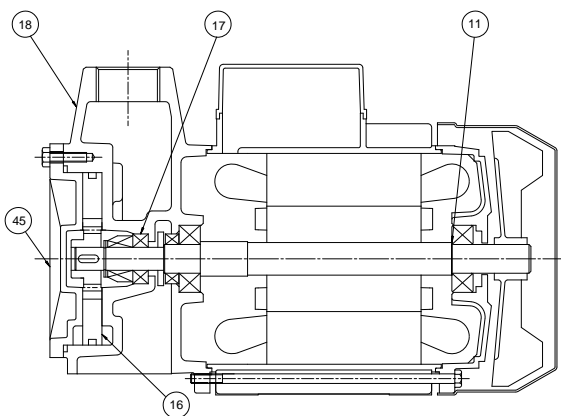

Albero con rotore – Pump shaft + rotor Arbre + rotor – Eje rotor	11
Girante – Impeller Turbine – Impulsor	16
Tenuta meccanica – Mechanical seal Garniture mécanique – Cierre mecánico	17
Corpo pompa – Pump body Corps de pompe – Cuerpo bomba	18
Coperchio corpo – Cover Couvercle corps – Tapa cuerpo	45

ELETTROPOMPE AUTOADESCANTI AD ANELLO LIQUIDO

Le elettropompe della serie STAL sono autoadescenti ad anello liquido laterale e girante stellare, sono state progettate per pomSTARre liquidi puliti senza STARrti abrasive, senza corpi solidi in sospensione, non esplosivi o aggressivi per i materiali della pomSTAR.

- Temperatura del liquido fino a 35 °C per uso domestico (CEI EN 60335-2-41) o 90 °C per altri usi e temperatura ambiente fino a 40 °C
- Portate fino a 2.5 m³/h
- Prevalenze fino a 45 m.

CARATTERISTICHE COSTRUTTIVE

- Corpo pomSTAR : ghisa G20 con trattamento anticorrosione
- Coperchio pomSTAR : ottone stamSTARto UNI-EN 12165
- Girante : ottone stamSTARto UNI-EN 12165
- Albero pomSTAR : acciaio inox AISI 420F
- Tenuta meccanica : carbone - ceramica

MOTORE

I motori di comando sono del tipo asincrono a gabbia di scoiattolo chiusi, a ventilazione esterna.

- Motoprotettore incorporato e condensatore permanentemente inserito per i tipi monofasi
- La protezione del motore nella versione trifase è a cura del cliente e si raccomandano apSTARrecchiature in accordo con le norme vigenti
- Isolamento classe F
- Servizio S1
- Grado di protezione IP 44
- Protezione morsettiera IP 54.

ÉLECTROPOMPES AUTOAMORÇANTES À ANNEAU LIQUIDE

Les électropompes de la série STAL sont autoamorçantes à anneau liquide latéral et roue en étoile, ont été conçues pour pomper des liquides propres sans STARrties abrasives, sans corps liquides en suspension, non explosifs ou agressifs pour les matériaux de la pompe.

- Température du liquide jusqu'à 35 °C pour utilisation domestique (CEI EN 60335-2-41) ou 90 °C pour d'autres utilisations et température ambiante jusqu'à 40 °C.
- Plage d'utilisation jusqu'à 2.5 m³/h
- Hauteur manométrique jusqu'à 45 m.

CARACTERISTIQUES DE CONSTRUCTION

- Corps de pompe : fonte G20 avec traitement anti-corrosion
- Couvercle de pompe : laiton étampé UNI-EN 12165
- Turbine : laiton étampé UNI-EN 12165
- Abre de pompe : acier inox AISI 420F
- Garniture mécanique : carbone - céramique

MOTOR

Les moteurs sont asynchrones à cage d'écurieil fermés à ventilation extérieure monofásicos.

- Pour le modèles monophasé son avec protection thermique et condensateur connecté en permanence
- Pour les modèles triphasés, la protection est à la charge de l'utilisateur. A recommandé l'équipement conformément à la réglementation
- A Classe d'isolation F
- Service S 1
- Protection IP44
- Protection IP54 dans le terminal.

LIQUID RING SELF-PRIMING ELECTRIC PUMPS

This series STAL of motor-driven pumps consists of self priming pumps with side liquid rings and stellar impeller, have been designed to pump clean liquids, without abrasives and suspended solids, non-explosive or aggressive for the pump's materials.

- Liquid temperature not higher than 35 °C for domestic use (CEI EN 60335-2-41) or 90 °C for other use, while the ambient temperature must not be higher than 40 °C
- Flow rate up to 2.5 m³/h
- Heads up to 45 m.

TECHNICAL FEATURES

- Pump body : cast iron G20 with anti-corrosive coating
- Casing cover : stamped brass UNI- EN 12165
- Impeller : stamped brass UNI- EN 12165
- Pump shaft : stainless steel AISI 420F
- Mechanical seal : carbon - ceramics

MOTOR

The control motors are asynchronous, squirrel cage-type, closed, with external ventilation.

- Incorporated motor protection and caSTARcitor always on, for single-phase models
- The motor protection for three-phase models must be installed by the customer. Equipment compliant with current standards should be used
- Class of insulation F
- Service S1
- Degree of protection IP 44
- Terminal board protection IP 54.

ELECTROBOMBAS AUTOCEBANTES DE ANILLO LÍQUIDO

Las electrobombas de la serie STAL, autocebantes de anillo líquido lateral e impulsor estelar, han sido proyectadas STARra bombear líquidos limpios sin STARrties abrasivas, sin cuerpos sólidos en suspensión, que no sean explosivos ni agresivos STARra los materiales de la bomba.

- Temperatura del líquido hasta 35 °C STARra uso doméstico (CEI EN 60335-2-41) o 90 °C STARra otros usos y temperatura ambiente hasta 40 °C
- Caudal hasta 2.5 m³/h
- Alturas hasta 45 m.

CARACTERÍSTICAS DE CONSTRUCCIÓN

- Cuerpo de bomba : fundición gris G20 con tratamiento contra-corrosión
- TaSTAR delantera : latón UNI-EN 12165
- Rodete : latón UNI-EN 12165
- Eje de la bomba : acero Inox AISI 420 F
- Cierre mecánico : cerámica - grafito

MOTOR

Los motores de accionamiento son asíncrono de jaula de ardilla cerrados, ventilados externamente.

- STARra los modelos monofásicos, protección térmica y condensador incorporado
- STARra los modelos trifásicos se encarga el usuario de la protección del motor y se recomienda un equipo de acuerdo con las normas vigentes
- Aislamiento de Clase F
- Funcionamiento S1
- Protección IP44
- Protección IP54 STARra el terminal.

50 Hz - min⁻¹ ~ 2900

TIPO TYPE		Potenza nominale Nominal power		Potenza assorbita Input power [W]		Condensatore CaSTALcitor 450 V max	Corrente assorbita Input current [A]			Portata - CaSTALcity								
a	b	kW	HP	a	b	[µF]	1~ 230 V	3~ 230 V	3~ 400 V	Prevalenza (m C.A.) - Total head (m W.C.)								
										Q [m ³ /h]	0	0,6	1,2	1,8	2,1	2,4	2,7	
										Q [l/1']	0	10	20	30	35	40	45	
STAL 80 M	STAL 80 T	0,59	0,8	980	990	14	4,5	3,2	1,8	H	m	40	35	29	21	16	10	
										Efficiency	%	0	15	25,5	27	25,5	23	
										P1	Kw	1	0,9	0,8	0,7	0,7	0,6	
										NPSH	m		1,8	2,1	3,5	4,2	5,5	
STAL 100 M	STAL 100 T	0,74	1	1160	1100	20	5,4	4,2	2,4	H	m	46	42	35	29	25	21	16
										Efficiency	%	0	15	25,5	27	25,5	23	19,5
										P1	Kw	1,3	1,2	1,1	1	0,9	0,9	0,9
										NPSH	m		2	2,1	3,5	4,2	5,5	6,6

a) ~ Monofase 230 V

b) ~ Trifase 230/400 V

60 Hz - min⁻¹ ~ 3400

TIPO TYPE		Potenza nominale Nominal power		Potenza assorbita Input power [W]		Condensatore CaSTALcitor 450 V max	Corrente assorbita Input current [A]		Portata - CaSTALcity									
a		kW	HP	a		[µF]	1~ 115 V	1~ 220 V	Prevalenza (m C.A.) - Total head (m W.C.)									
										Q [m ³ /h]	0	0,6	1,2	1,8	2,1	2,4	2,7	
										Q [l/1']	0	10	20	30	35	40	45	
STAL 80 M		0,59	0,8	1150		20	10,5	5		H	m	41	33	25,1	17,3	13,4	9,6	5,8
	Efficiency									%	0	22	35	34	32,5	30		
	P1									Kw	1,1	1	0,9	0,8	0,7	0,7		
	NPSH									m			2,1	3,5	4,2	5,5		
STAL 100 M		0,74	1	1400		25	12,5	6		H	m	50,3	42,3	33,4	23,9	18,9	13,6	8,2
	Efficiency									%	0	23	32	35	33	30	28	
	P1									Kw	1,4	1,3	1,1	0,9	0,9	0,8	0,8	
	NPSH									m			2,1	3,5	4,2	5,5		

a) ~ Monofase 115/220 V

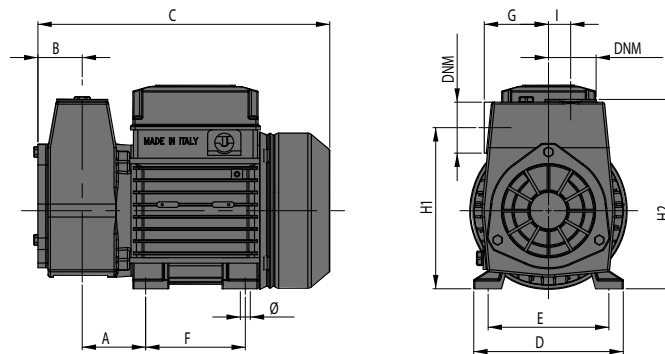

TIPO TYPE	DIMENSIONI [mm] DIMENSIONS [mm]														IMBALLO [mm] STALCKING [mm]			PESO WEIGHT [kg]
	A	B	C	D	E	F	G	Ø	H1	H2	I	DNA	DNM	A	L	P		
STAL 80	57	40,5	263	135	113	90	79	7	146	171	23	1"	1"	310	170	200	11,4	
STAL 100	57	40,5	263	135	113	90	79	7	146	171	23	1"	1"	310	170	200	11,8	



APPLICATIONS

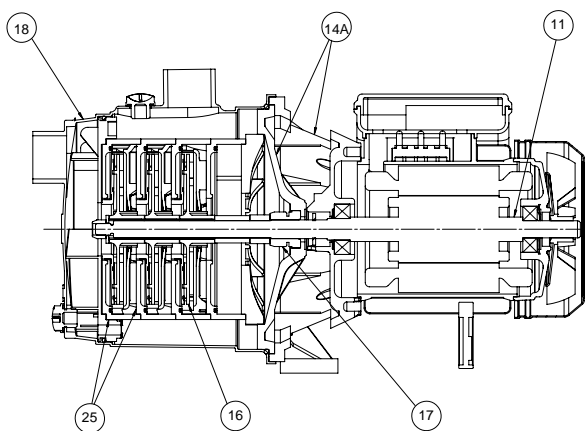

NOMENCLATURA PARTI DI RICAMBIO SPARE PARTS LIST NOMENCLATURE PIÈCES DE RECHANGE NOMENCLATURA REPUESTOS

Albero con rotore – Pump shaft + rotor Arbre + rotor – Eje rotor	11
Kit supporto – Motor bracket kit Kit support – Kit soporte	14A
Girante – Impeller Turbine – Impulsor	16
Tenuta meccanica – Mechanical seal Garniture mécanique – Cierre mecánico	17
Corpo pompa – Pump body Corps de pompe – Cuerpo bomba	18
Diffusore – Diffuser Diffuseur – Difusor	25

ELETTROPOMPE CENTRIFUGHE AUTOADESCANTI MULTISTADIO INOX

Estremamente silenziose ed affidabili le elettropompe centrifughe multistadio della serie STJS sono state progettate per pompare da pozzi, serbatoi o vasche di raccolta, liquidi puliti, senza parti abrasive, senza corpi solidi in sospensione, non esplosivi o aggressivi per i materiali della pompa.

- Aspirazione fino a 5 m di profondità
- Temperatura max. del liquido fino a 35 °C per uso domestico (CEI EN 60335-2-41) o 90 °C per altri usi e temperatura ambiente fino a 40 °C
- Portate fino a 5 m³/h
- Prevalenze fino a 45 m.

CARATTERISTICHE COSTRUTTIVE

- Corpo pompa : acciaio inox AISI 304
- Supporto motore : alluminio pressofuso UNI 5076
- Diffusori : tecnopolimero
- Giranti : acciaio inox AISI 304
- Albero pompa : acciaio inox AISI 420F
- Tenuta meccanica : carbone - ceramica.

MOTORE

I motori di comando sono del tipo asincrono a gabbia di scoiattolo chiusi, a ventilazione esterna.

- Motoprotettore incorporato e condensatore permanentemente inserito per i tipi monofasi
- La protezione del motore nella versione trifase è a cura del cliente e si raccomandano apparecchiature in accordo con le norme vigenti.
- Isolamento classe F
- Servizio S1
- Grado di protezione IP 44
- Protezione morsettiera IP 54.

ÉLECTROPOMPES CENTRIFUGES AUTOAMORÇANTES MULTISTADIO INOX

Extrêmement silencieuses et fiables les électropompes centrifuges multistadio de la série STJS ont été conçues pour pomper de puits, de réservoirs ou de cuves, des liquides propres, sans parties abrasives, sans corps liquides en suspension, non explosifs ou agressifs pour les matériaux de la pompe.

- Aspiration jusqu'à 5 m de profondeur
- Température max. du liquide jusqu'à 35 °C pour utilisation domestique (CEI EN 60335-2-41) ou 90 °C pour d'autres utilisations et température ambiante jusqu'à 40 °C
- Plage d'utilisation jusqu'à 5 m³/h
- Hauteur manométrique jusqu'à 45 m.

CARACTERISTIQUES DE CONSTRUCTION

- Corps de pompe : acier inox AISI 304
- Lanterne : fonderie d'aluminium sous pression UNI 5076
- Diffuseurs : technopolymère
- Turbine : acier inox AISI 304
- Abre de pompe : acier inox AISI 420F
- Garniture mécanique : carbone - céramique

MOTOR

Le moteurs sont asynchrones à cage d'écureuil fermés à ventilation extérieure monofásicos.

- Pour les modèles monophasés son avec protection thermique et condensateur connecté en permanence
- Pour les modèles triphasés, la protection est à la charge de l'utilisateur. A recommandé l'équipement conformément à la réglementation
- A Classe d'isolation F
- Service S1
- Protection IP44
- Protection IP54 dans le terminal

SELF-PRIMING CENTRIFUGAL STAINLESS STEEL MULTISTAGE ELECTRIC PUMPS

Extremely noiseless and reliable the centrifugal multistage self priming electric pumps series STJS have been designed to pump from wells, basins or storage tanks, clean liquids, non-explosive or aggressive for the pump's materials, without abrasives and suspended solids.

- *Maximum suction up to 5 m*
- *Liquid temperature not higher than 35 °C for domestic use (CEI EN 60335-2-41) or 90 °C for other use, while the ambient temperature must not be higher than 40 °C*
- *Flow rate up to 5 m³/h*
- *Heads up to 45 m.*

TECHNICAL FEATURES

- *Pump body : stainless steel AISI 304*
- *Motor bracket : die casting aluminium UNI 5076*
- *Diffusers : techno-polymer*
- *Impellers : stainless steel AISI 304*
- *Pump shaft : stainless steel Aisi 420F*
- *Mechanical seal : carbon - ceramics.*

MOTOR

The control motors are asynchronous, squirrel cage-type, closed, with external ventilation.

- *Incorporated motor protection and capacitor always on, for single-phase models*
- *The motor protection for three-phase models must be installed by the customer. Equipment compliant with current standards should be used.*
- *Class of insulation F*
- *Service S1*
- *Degree of protection IP 44*
- *Terminal board protection IP 54.*

ELECTROBOMBAS CENTRÍFUGAS AUTOCEBADAS MULTIETAPA INOX

Extremadamente silenciosas y fiables las electrobombas centrifugas multietapa de la serie STJS han sido proyectadas para bombear desde pozos, depósitos o tanques de recogida, líquidos limpios sin partes abrasivas, sin cuerpos sólidos en suspensión, que no sean explosivos ni agresivos para los materiales de la bomba.

- *Aspiración hasta 5 m de profundidad*
- *Temperatura max. del líquido hasta 35 °C para uso doméstico (CEI EN 60335-2-41) o 90 °C para otros usos y temperatura ambiente hasta 40 °C*
- *Caudal hasta 5 m³/h*
- *Alturas hasta 45 m.*

CARACTERÍSTICAS DE CONSTRUCCIÓN

- *Corps de pompe : acero Inox AISI 304*
- *Soporte : fundición de aluminio UNI 5076*
- *Difusores : tecnopolímero*
- *Rodetes : acero Inox AISI 304*
- *Eje de la bomba : acero Inox AISI 420F*
- *Cierre mecánico : cerámica - grafito*

MOTOR

Los motores de accionamiento son asíncrono de jaula de ardilla cerrados, ventilados externamente.

- *Para los modelos monofásicos, protección térmica y condensador incorporado*
- *Para los modelos trifásicos se encarga el usuario de la protección del motor y se recomienda un equipo de acuerdo con las normas vigentes*
- *Aislamiento de Clase F*
- *Funcionamiento S1*
- *Protección IP44*
- *Protección IP54 para el terminal*

50 Hz - min⁻¹ ~ 2900

TIPO TYPE		Potenza nominale Nominal power		Potenza assorbita Input power [W]		Condensatore Capacitor 450 V max	Corrente assorbita Input current [A]			Portata - Capacity							
										Q [m ³ /h]	0	0,6	1,2	2,4	3,6	4,8	
										Q [l/1']	0	10	20	40	60	80	
a	b	kW	HP	a	b	[μF]	1~ 230 V	3~ 230 V	3~ 400 V	Prevalenza (m C.A.) - Total head (m W.C.)							
STJS 82 M	-	0,59	0,8	770	-	20	3,7	-	-	H	m	33,3	31,5	29,3	23,5	15,7	
										Efficiency	%	0	7,5	15	21,2	20,2	
										P1	Kw	0,6	0,6	0,7	0,7	0,8	
										Npsh	m			1,2	1,6	3,4	
STJS 102 M	STJS 102 T	0,74	1	940	1040	20	4,4	3,5	2	H	m	42	39,5	37	29	19,5	
										Efficiency	%	0	7,7	15,3	21,9	20,4	
										P1	Kw	0,7	0,7	0,8	0,9	0,9	
										Npsh	m			1,2	1,6	3,4	
STJS 105 M	STJS 105 T	0,74	1	1180	1220	20	4,6	3,8	2,2	H	m	45	42	41	36	30	21,5
										Efficiency	%	0	8,1	16,2	24,4	26,8	24,5
										P1	Kw	0,7	0,8	0,8	1	1,1	1,2
										Npsh	m			1,5	1	1,5	2,3

a) ~ Monofase 230 V

b) ~ Trifase 230/400 V

60 Hz - min⁻¹ ~ 3400

TIPO TYPE		Potenza nominale Nominal power		Potenza assorbita Input power [W]		Condensatore Capacitor 450 V max	Corrente assorbita Input current [A]			Portata - Capacity							
										Q [m ³ /h]	0	1,2	2,4	3,6	4,8	5,4	
										Q [l/1']	0	20	40	60	80	90	
a	b	kW	HP	a	b	[μF]	1~ 220 V	3~ 220 V	3~ 380 V	Prevalenza (m C.A.) - Total head (m W.C.)							
STJS 82 M	STJS 82 T	0,59	0,8	860	800	20	4,1	2,6	1,5	H	m	31,8	29,1	25	19,2	11,9	7,7
										Efficiency	%	0	23,8	33,6	36,6	33,9	31,8
										P1	Kw	0,5	0,7	0,8	0,8	0,9	0,9
										NPSH	m			2,5	3	3,8	4,9
STJS 102 M	STJS 102 T	0,74	1	1200	1000	25	5	3,5	1,75	H	m	44,5	38,8	33,5	25	16,1	9,5
										Efficiency	%	0	23,8	33,6	36,6	33,9	31,8
										P1	Kw	0,7	0,8	0,9	1	1,1	1,2
										NPSH	m			2,5	2,8	3,8	4,9

a) ~ Monofase 220 V

b) ~ Trifase 220/380 V

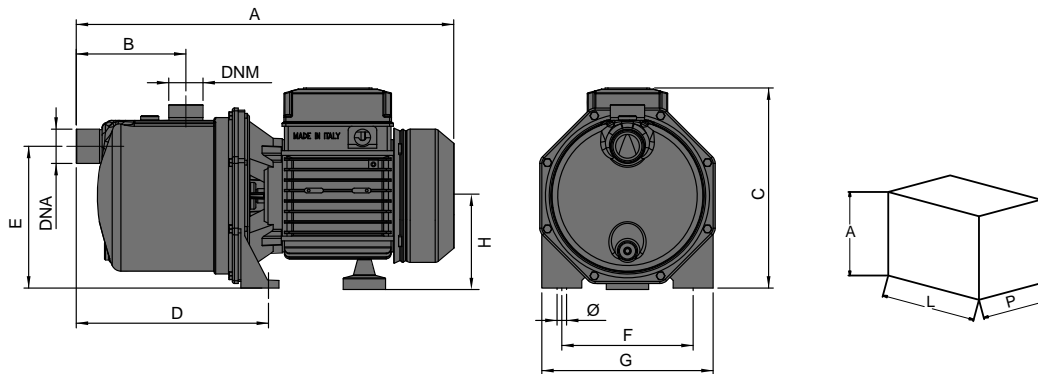

TIPO TYPE	DIMENSIONI [mm] DIMENSIONS [mm]											IMBALLO [mm] PACKING [mm]			PESO WEIGHT [kg]
	A	B	C	D	E	F	G	Ø	H	DNA	DNM	A	L	P	
STJS 82	408	127	200	218	149	140	180	9	97	1"	1"	225	190	430	11
STJS 102	408	127	200	218	149	140	180	9	97	1"	1"	225	190	430	11,2
STJS 105	408	127	200	218	149	140	180	9	97	1"	1"	225	190	430	11,6



APPLICATIONS



NOMENCLATURA PARTI DI RICAMBIO SPARE PARTS LIST NOMENCLATURE PIECES DE RECHANGE NOMENCLATURA REPUESTOS

Albero con rotore – Pump shaft + rotor 11
Arbre + rotor – Eje rotor

Kit supporto – Motor bracket kit 14A
Kit support – Kit soporte

Girante – Impeller 16
Turbine – Impulsor

Tenuta meccanica – Mechanical seal 17
Garniture mécanique – Cierre mecánico

Corpo pompa – Pump body 18
Corps de pompe – Cuerpo bomba

Ugello, venturi e diffusore – 24A
Diffuser, Nozzle and Venturi
Gicleur, venturi et diffuseur –
Tobera, venturi y difusor

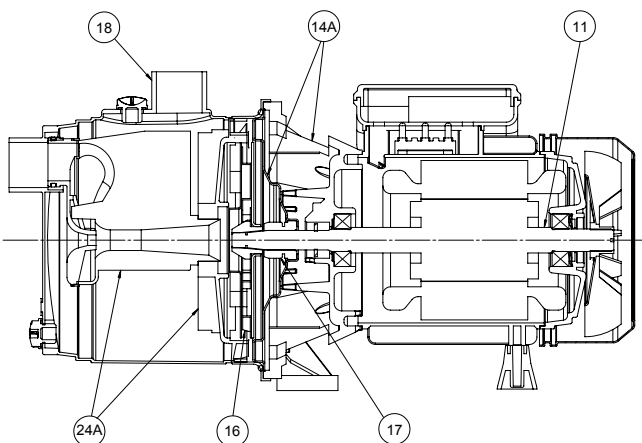

ELETTROPOMPE CENTRIFUGHE AUTODESCANTI INOX

Le elettropompe centrifughe autoadescenti serie STJX sono state progettate per aspirare acque pulite da pozzi anche se miscelate a gas.

- Aspirazione fino a 8-9 m di profondità
- Temperatura del liquido fino a 35 °C per uso domestico (CEI EN 60335-2-41) o 60 °C per altri usi e temperatura ambiente fino a 40 °C
- Portate fino a 4 m³/h.
- Prevalenze fino a 50 m.

CARATTERISTICHE COSTRUTTIVE

- Corpo pompa : acciaio inox AISI 304
- Supporto motore : alluminio pressofuso UNI 5076
- Diffusore, ugello e venturi : tecnopolimero
- Girante : tecnopolimero STJX 53-63-80
- Girante : acciaio inox AISI 304 STJX 100-120-124
- Albero pompa : acciaio inox AISI 420F STJX 53-63-80-100
- Albero pompa : acciaio inox AISI 304 STJX 100-120-124
- Tenuta meccanica : carbone - ceramica

MOTORE

I motori di comando sono del tipo asincrono a gabbia di scoiattolo chiusi, a ventilazione esterna.

- Motoprotettore incorporato e condensatore permanentemente inserito per i tipi monofasi
- La protezione del motore nella versione trifase è a cura del cliente e si raccomandano apparecchiature in accordo con le norme vigenti
- Isolamento classe F
- Servizio S1
- Grado di protezione IP 44
- Protezione morsettiera IP 54

ÉLECTROPOMPES CENTRIFUGES AUTOAMORÇANTES INOX

Les électropompes centrifuges autoamorçantes série STJX ont été conçues pour aspirer des eaux propres de puits même mélangées à du gaz.

- Aspiration jusqu'à 8-9 m de profondeur
- Température du liquide jusqu'à 35 °C pour utilisation domestique (CEI EN 60335-2-41) ou 60 °C pour d'autres utilisations et température ambiante jusqu'à 40 °C
- Plage d'utilisation jusqu'à 4 m³/h
- Hauteur manométrique jusqu'à 50 m.

CARACTERISTIQUES DE CONSTRUCTION

- Corps de pompe : acier inox AISI 304
- Lanterne : fonderie d'aluminium sous pression UNI 5076
- Diffuseur et groupe venturi : technopolymère
- Turbine : technopolymère STJX 53-63-80
- Turbine : acier inox AISI 304 STJX 100-120-124
- Abre de pompe : acier inox AISI 420F STJX 53-63-80-100
- Abre de pompe : acier inox AISI 304 STJX 100-120-124
- Garniture mécanique : carbone - céramique

MOTOR

Les moteurs sont asynchrones à cage d'écuriel fermés à ventilation extérieure monofásicos.

- Pour les modèles monophasés son avec protection thermique et condensateur connecté en permanence
- Pour les modèles triphasés, la protection est à la charge de l'utilisateur. A recommandé l'équipement conformément à la réglementation
- Classe d'isolation F
- Service S 1
- Protection IP44
- Protection IP54 dans le terminal

STAINLESS STEEL SELF-PRIMING ELECTRIC PUMPS

The self-priming centrifugal electric pumps series STJX have been designed to pump clean water from wells, even if mixed with gas.

- Maximum suction up to 8-9 m
- Liquid temperature not higher than 35 °C for domestic use (CEI EN 60335-2-41) or 60 °C for other use, while the ambient temperature must not be higher than 40 °C
- Flow rate up to 4 m³/h
- Heads up to 50 m.

TECHNICAL FEATURES

- Pump body : stainless steel AISI 304
- Motor bracket : die casting aluminium UNI 5076
- Diffuser, Nozzle & Venturi tube: techno-polymer
- Impeller : techno-polymer STJX 53-63-80-100
- Impeller : stainless steel AISI 304 STJX 100-120-124
- Pump shaft : stainless steel AISI 420F STJX 53-63-80-100
- Pump shaft : stainless steel AISI 304 STJX 100-120-124
- Mechanical seal : carbon - ceramics

MOTOR

The control motors are asynchronous, squirrel cage-type, closed, with external ventilation.

- Incorporated motor protection and capacitor always on, for single-phase models
- The motor protection for three-phase models must be installed by the customer. Equipment compliant with current standards should be used
- Class of insulation F
- Service S1
- Degree of protection: IP 44
- Terminal board protection IP 54

ELECTROBOMBAS CENTRÍFUGAS AUTOCEBANTES INOX

Las electrobombas centrifugas autocebantes serie STJX han sido proyectadas para aspirar aguas limpias desde pozos aun en el caso de que estén mezcladas con gas.

- Aspiración hasta 8-9 m de profundidad
- Temperatura del líquido hasta 35 °C para uso doméstico (CEI EN 60335-2-41) o 60 °C para otros usos y temperatura ambiente hasta 40 °C
- Caudal hasta 4 m³/h
- Alturas hasta 50 m.

CARACTERÍSTICAS DE CONSTRUCCIÓN

- Cuerpo de bomba : acero Inox AISI 304
- Soporte : fundición de aluminio UNI 5076
- Difusores y el grupo venturi : tecnopolimero
- Rodete : tecnopolimero STJX 53-63-80-100
- Rodete : acero Inox AISI 304 STJX 100-120-124
- Eje de la bomba : acero Inox 420F STJX 53-63-80-100
- Eje de la bomba : acero Inox AISI 304 STJX 100-120-124
- Cierre mecánico : cerámica - grafito

MOTOR

Los motores de accionamiento son asincrono de jaula de ardilla cerrados, ventilados externamente.

- Para los modelos monofásicos, protección térmica y condensador incorporado
- Para los modelos trifásicos se encarga el usuario de la protección del motor y se recomienda un equipo de acuerdo con las normas vigentes
- Aislamiento de Clase F
- Funcionamiento S1
- Protección IP44
- Protección IP54 para el terminal

50 Hz - min⁻¹ ~ 2900

TIPO TYPE		Potenza nominale Nominal power		Potenza assorbita Input power [W]		Condensatore Capacitor 450 V max	Corrente assorbita Input current [A]			Portata - Capacity										
										Q [m ³ /h]	0	0,6	1,2	1,8	2,4	3	3,6			
a	b	kW	HP	a	b	[μF]	1~ 230 V	3~ 230 V	3~ 400 V	Prevalenza (m C.A.) - Total head (m W.C.)										
										H	m									
STJX 53 M	-	0,37	0,5	510	-	10	1,75	-	-	Efficiency	%	0	8,5	12,2	13,4	4,5				
										P1	Kw	0,5	0,5	0,5	0,51	0,48				
										H	m	32,1	25,5	18,6	13,8	5,5				
STJX 63 M	STJX 63 T	0,44	0,6	560	590	14	2,6	2,2	1,4	Efficiency	%	0	8,8	13,1	15,5	17	12,1			
										P1	kW	0,51	0,52	0,53	0,53	0,55	0,56			
										H	m	34,7	26,8	20,3	16,5	13,9	8			
STJX 80 M	STJX 80 T	0,59	0,8	740	-	14	3,5	-	-	Efficiency	%	0	8,9	14,3	17,8	19,7				
										P1	Kw	0,66	0,68	0,7	0,71	0,74				
										H	m	42,2	36,8	30,5	25,8	22,3				
STJX 100 M	STJX 100 T	0,74	1	1020	1100	20	4,6	3,6	2,3	Efficiency	%	0	7,1	12	15,3	17,4	18,9	18,6		
										P1	Kw	0,95	0,96	0,97	0,97	0,98	1	1,01		
										H	m	47,7	41,8	35,7	30,3	25,9	22,9	19,2		
STJX 120 M	STJX 120 T	0,88	1,2	1130	1040	25	5,3	4,7	2,7	Efficiency	%	0	6	12	16,5	18	20,5	20		
										P1	Kw	1,23	1,27	1,31	1,33	1,35	1,35	1,34		
										H	m	54,5	43,5	38,7	33	28,9	25,7	21,2		
STJX 124 M	STJX 124 T	0,88	1,2	1110	1060	25	6	4,7	2,8	Efficiency	%	0	7,1	12,3	16,1	18,6	20,4	21,8		
										P1	Kw	1,05	1,06	1,06	1,07	1,09	1,09	1,11		
										H	m	50,8	44,5	39,5	37,2	32,7	27,7	22		

a) ~Monofase 230 V b) ~Trifase 230/400 V

60 Hz - min⁻¹ ~ 3400

TIPO TYPE		Potenza nominale Nominal power		Potenza assorbita Input power [W]		Condensatore Capacitor 450 V max	Corrente assorbita Input current [A]				Portata - Capacity									
											Q [m ³ /h]	0	0,6	1,2	1,8	2,4	3	3,6		
a	b	kW	HP	a	b	[μF]	1~ 115 V	1~ 220 V	3~ 220 V	3~ 380 V	Prevalenza (m C.A.) - Total head (m W.C.)									
												H	m							
STJX 53 M	-	0,37	0,5	510	-	10	-	1,75	-	-	Efficiency	%	0	8,5	12,2	13,4	4,5			
											P1	Kw	0,5	0,5	0,5	0,51	0,48			
											H	m	30,5	24,2	17,7	13,1	5,2			
STJX 63 M	STJX 63 T	0,44	0,6	570	610	16	5,6	2,7	1,7	1	Efficiency	%	0	8,8	13,1	15,5	17	12,1		
											P1	Kw	0,52	0,53	0,54	0,54	0,56	0,57		
											H	m	34,7	26,8	20,3	16,5	13,9	8		

a) ~Monofase 115/220 V

b) ~Trifase 220/380 V

STJX 53-63

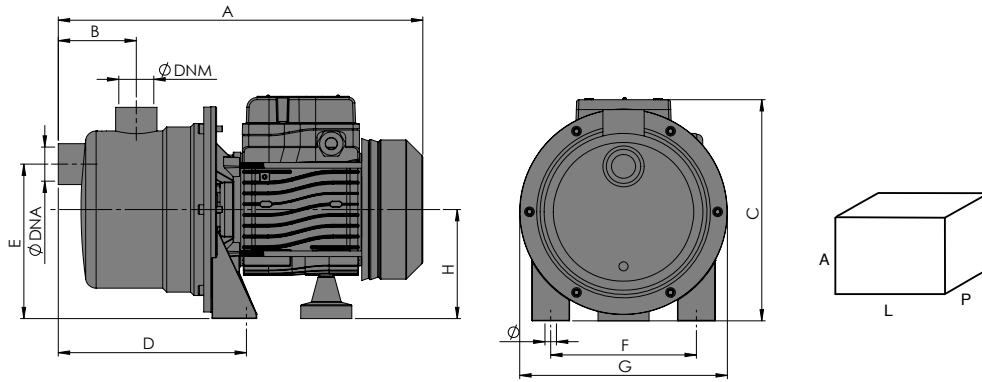

STJX 80-100-120-124

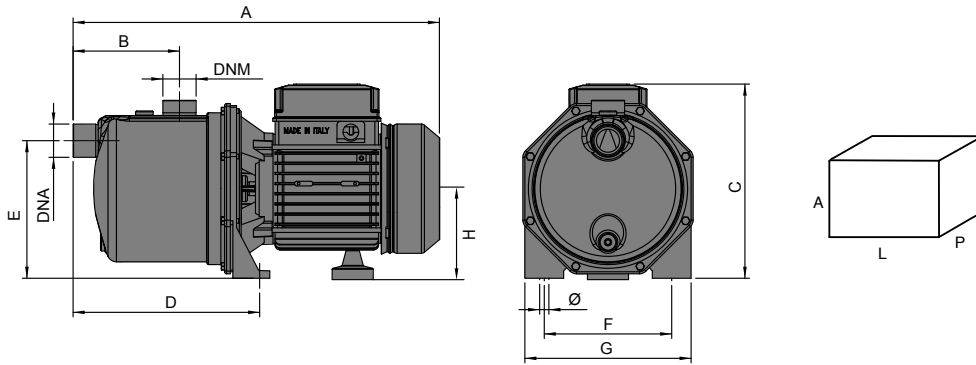

TIPO TYPE	DIMENSIONI [mm] DIMENSIONS [mm]											IMBALLO [mm] PACKING [mm]			PESO WEIGHT [kg]
	A	B	C	D	E	F	G	Ø	H	DNA	DNM	A	L	P	
STJX 53	320	70	200	160	135	130	180	10	96	1"	1"	250	190	400	5,2
STJX 63	320	70	200	160	135	130	180	10	96	1"	1"	250	190	400	
STJX 80	400	105	215	206	150	140	180	9	96	1"	1"	250	190	440	8,4
STJX 100	400	105	215	206	150	140	180	9	96	1"	1"	250	190	440	9,8
STJX 120	400	105	215	206	150	140	180	9	96	1"	1"	250	190	440	11
STJX 124	400	105	215	206	150	140	180	9	96	1"	1"	250	190	440	11

STJ-STJ2

six[®]
team



APPLICATIONS



NOMENCLATURA PARTI DI RICAMBIO SPARE PARTS LIST NOMENCLATURE PIECES DE RECHANGE NOMENCLATURA REPUESTOS

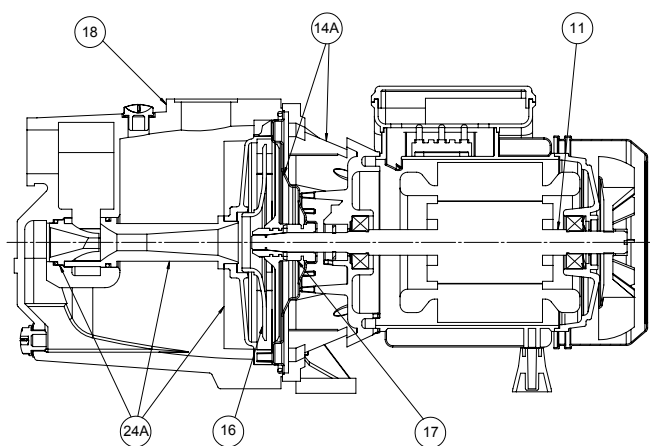

Albero con rotore – Pump shaft + rotor Arbre + rotor – Eje rotor	11
Kit supporto – Motor bracket kit Kit support – Kit soporte	14A
Girante – Impeller Turbine – Impulsor	16
Tenuta meccanica – Mechanical seal Garniture mécanique – Cierre mecánico	17
Corpo pompa – Pump body Corps de pompe – Cuerpo bomba	18
Ugello, venturi e diffusore – Diffuser, Nozzle and Venturi Gicleur, venturi et diffuseur – Tobera, venturi y difusor	24A

ELETTROPOMPE CENTRIFUGHE AUTOADESCANTI

Le elettropompe centrifughe autoadescenti serie STJC-STJ-STJ2 sono state progettate per aspirare acque pulite da pozzi anche se miscelate a gas.

- Aspirazione fino a 8-9 m di profondità
- Temperatura del liquido fino a 35 °C per uso domestico (CEI EN 60335-2-41) o 60 °C per altri usi e temperatura ambiente fino a 40 °C
- Portate fino a 9.5 m³/h
- Prevalenze fino a 60 m

CARATTERISTICHE COSTRUTTIVE

- Corpo pompa: ghisa G20 con trattamento anticorrosione
- Supporto motore: alluminio pressofuso UNI 5076 (ghisa G20 per STJ2 150, 200, 300)
- Diffusore: tecnopolimero
- Corpo diffusore: tecnopolimero (ghisa G20 con trattamento anticorrosione STJ2 150, 200, 300)
- Ugello e Venturi: tecnopolimero
- Girante: tecnopolimero (ottone stampato UNI-EN 12165 per STJ2 150, 200, 300)
- Albero pompa: acciaio inox AISI 420F (AISI 304 per STJ2 150, 200, 300)
- Tenuta meccanica: carbone - ceramica

MOTORE

I motori di comando sono del tipo asincrono a gabbia di scoiattolo chiusi, a ventilazione esterna.

- Motoprotettore incorporato e condensatore permanentemente inserito per i tipi monofasi
- La protezione del motore nella versione trifase è a cura del cliente e si raccomandano apparecchiature in accordo con le norme vigenti
- Isolamento classe F
- Servizio S1
- Grado di protezione IP 44
- Protezione morsettiera IP 54

ÉLECTROPOMPES CENTRIFUGES AUTOAMORÇANTES

Les électropompes centrifuges autoamorçantes série STJC-STJ-STJ2 ont été conçues pour aspirer des eaux propres de puits même mélangées à du gaz.

- Aspiration jusqu'à 8-9 m de profondeur
- Température du liquide jusqu'à 35 °C pour utilisation domestique (CEI EN 60335-2-41) ou 60 °C pour d'autres utilisations et température ambiante jusqu'à 40 °C
- Plage d'utilisation jusqu'à 9.5 m³/h
- Hauteur manométrique jusqu'à 60 m.

CARACTERISTIQUES DE CONSTRUCTION

- Corps de pompe: fonte G20 avec traitement anti-corrosion
- Lanterne: fonderie d'aluminium sous pression UNI 5076 (en fonte G20 pour STJ2 150, 200, 300)
- Diffuseur: technopolymère
- Corps de diffuseur: technopolymère (fonte G20 avec traitement anti-corrosion STJ2 150, 200, 300)
- Groupe venturi: technopolymère
- Turbine: technopolymère (laiton estampé UNI-EN 12165 pour STJ2 150, 200, 300)
- Arbre de pompe: acier inox AISI 420F (AISI 304 pour STJ2 150, 200, 300)
- Garniture mécanique: carbone - céramique

MOTOR

Les moteurs sont asynchrones à cage d'écurieuil fermés à ventilation extérieure monofasés.

- Pour les modèles monophasés son avec protection thermique et condensateur connecté en permanence
- Pour les modèles triphasés, la protection est à la charge de l'utilisateur. A recommandé l'équipement conformément à la réglementation
- A Classe d'isolation F
- Service S1
- Protection IP44
- Protection IP54 dans le terminal.

SELF-PRIMING CENTRIFUGAL ELECTRIC PUMPS

The self-priming centrifugal electric pumps series STJC-STJ-STJ2 have been designed to pump clean water from wells, even if mixed with gas.

- Maximum suction up to 8-9 m
- Liquid temperature not higher than 35 °C for domestic use (CEI EN 60335-2-41) or 60 °C for other use, while the ambient temperature must not be higher than 40 °C
- Flow rate up to 9.5 m³/h
- Heads up to 60 m

TECHNICAL FEATURES

- Pump body: cast iron G20 with anti-corrosive coating
- Motor bracket: die casting aluminium UNI 5076 (cast iron G20 for STJ2 150, 200, 300)
- Diffuser: techno-polymer
- Diffuser body: techno-polymer (cast iron G20 with anti-corrosive coating STJ2 150, 200, 300)
- Nozzle & Venturi tube : techno-polymer
- Impeller: techno-polymer (stamped brass UNI-EN 12165 STJ2 150, 200, 300)
- Pump shaft: stainless steel AISI 420F (AISI 304 for STJ2 150, 200, 300)
- Mechanical seal: carbon - ceramics

MOTOR

The control motors are asynchronous, squirrel cage-type, closed, with external ventilation.

- Incorporated motor protection and capacitor always on, for single-phase models
- The motor protection for three-phase models must be installed by the customer. Equipment compliant with current standards should be used
- Class of insulation F
- Service S1
- Degree of protection: IP 44
- Terminal board protection IP 54

ELECTROBOMBAS CENTRÍFUGAS AUTOCEBANTES

Las electrobombas centrifugas autocebantes serie STJC-STJ-STJ2 han sido proyectadas para aspirar aguas limpias desde pozos aun en el caso de que éstas estén mezcladas con gas.

- Aspiración hasta 8-9 m de profundidad
- Temperatura del líquido hasta 35 °C para uso doméstico (CEI EN 60335-2-41) o 60 °C para otros usos y temperatura ambiente hasta 40 °C
- Caudal hasta 9.5 m³/h
- Alturas hasta 60 m.

CARACTERÍSTICAS DE CONSTRUCCIÓN

- Cuerpo de bomba: fundición gris G20 con tratamiento contra-corrosión
- Soporte: fundición de aluminio UNI 5076 (para las STJ2 150, 200, 300)
- Difusor: tecnopolímero
- Cuerpo difusor: tecnopolímero (fundición gris G20 con tratamiento contra-corrosión STJ2 150, 200, 300)
- Grupo venturi: tecnopolímero
- Rodete: tecnopolímero (De latón UNI-EN 12165 para las STJ2 150, 200, 300)
- Eje de la bomba: acero Inox AISI420F (AISI 304 para las STJ2 150, 200, 300)
- Cierre mecánico: cerámica - grafito

MOTOR

Los motores de accionamiento son asíncrono de jaula de ardilla cerrados, ventilados externamente.

- Para los modelos monofásicos, protección térmica y condensador incorporado
- Para los modelos trifásicos se encarga el usuario de la protección del motor y se recomienda un equipo de acuerdo con las normas vigentes
- Aislamiento de Clase F
- Funcionamiento S1
- Protección IP44
- Protección IP54 para el terminal.

50 Hz - min⁻¹ ~ 2900

TIPO TYPE		Potenza nominale Nominal power		Potenza assorbita Input power [W]		Condensatore Capacitor 450 V max	Corrente assorbita Input current [A]			Portata - Capacity								
										Q [m ³ /h]	0	0,6	1,2	1,8	2,4	3	3,6	
										Q [l/1']	0	10	20	30	40	50	60	
a	b	kW	HP	a	b	[μF]	1~ 230 V	3~ 230 V	3~ 400 V	Prevalenza (m C.A.) - Total head (m W.C.)								
STJ 53 M	-	0,37	0,5	470	-	10	2	-	-	H	m	32,1	25,5	18,6	13,8	5,5		
										Efficiency	%	0	9,6	13,9	16,4	17,2		
										P1	kW	0,42	0,42	0,43	0,44	0,46		
STJ 63 M	STJ 63 T	0,44	0,6	560	590	14	2,6	2,2	1,4	H	m	34,7	26,8	20,3	16,5	13,9	8,0	
										Efficiency	%	0	8,8	13,1	15,5	17,0	12,1	
										P1	kW	0,51	0,52	0,53	0,53	0,55	0,56	
STJ 100 M	STJ 100 T	0,74	1	1040	1050	20	4,8	4	2,3	H	m	49,5	43,4	37,9	33	28,9	25,4	22,6
										Efficiency	%	0	8,2	12,4	15,5	18	20,9	21,5
										P1	kW	1,04	1,04	1,04	1,02	1,02	1,01	1,01
STJ 120 M	STJ 120 T	0,88	1,2	1130	1180	25	5,1	5,5	3,2	H	m	54	48,3	43,6	38,3	33,5	28,7	24,2
										Efficiency	%	0	8	14,6	18,2	20,51	22,2	23
										P1	kW	1,06	1,06	1,06	1,07	1,08	1,1	1,12
STJ 124 M	STJ 124 T	0,88	1,2	1260	1280	25	5,7	5,5	3,2	H	m	49,7	46	42,4	39	35,7	32,5	29,4
										Efficiency	%	0	12	18,6	22,2	24,5	26,2	27
										P1	kW	1,16	1,16	1,16	1,17	1,18	1,2	1,22

a) ~Monofase 230 V

b) ~Trifase 230/400 V

TIPO TYPE		Potenza nominale Nominal power		Potenza assorbita Input power [W]		Condensatore Capacitor 450 V max	Corrente assorbita Input current [A]			Portata - Capacity								
										Q [m ³ /h]	0	1,2	3	6	7,2	8,4	9,6	
										Q [l/1']	0	20	50	100	120	140	160	
a	b	kW	HP	a	b	[μF]	1~ 230 V	3~ 230 V	3~ 400 V	Prevalenza (m C.A.) - Total head (m W.C.)								
STJ2 150E M	STJ2 150E T	1,1	1,5	1890	1820	31,5	9	6	3,5	H	m	45	42	36	27	21	18	
										Efficiency	%	0	8	16,9	24,9	24,1	22,5	
										P1	kW	1,69	1,72	1,75	1,77	1,8	1,83	
STJ2 200E M	STJ2 200E T	1,5	2	2380	2190	36	11	7,3	4,2	H	m	54	49,5	43	33	29,5	27	23
										Efficiency	%	0	7,6	16	24	25,2	26,3	25,1
										P1	kW	2,09	2,14	2,19	2,24	2,3	2,35	2,4
STJ2 300E M	STJ2 300E T	2,2	3	2670	2660	50	12	8,7	5	H	m	60	55	48	38	34	29,5	27
										Efficiency	%	0	7,4	15,8	24,6	26	25,9	25
										P1	kW	2,4	2,44	2,48	2,52	2,57	2,61	2,65

a) ~Monofase 230 V

b) ~Trifase 230/400 V

60 Hz - min⁻¹ ~ 3400

TIPO TYPE		Potenza nominale Nominal power		Potenza assorbita Input power [W]		Condensatore Capacitor 450 V max	Corrente assorbita Input current [A]				Portata - Capacity										
a	b	kW	HP	a	b	[μF]	1~ 115 V	1~ 220 V	3~ 220 V	3~ 380 V	Prevalenza (m C.A.) - Total head (m W.C.)										
											Q [m ³ /h]	0	0,6	1,2	1,8	2,4	3	3,6			
											Q [l/1']	0	10	20	30	40	50	60			
STJ 53 M	-	0,37	0,5	490	-	12,5	4,3	2,1	-	-	H	m	32,1	25,5	18,6	13,8	5,5				
											Efficiency	%	0	9,6	13,9	16,4	17,2				
											P1	Kw	0,43	0,43	0,44	0,45	0,47				
STJ 63 M	STJ 63 T	0,44	0,6	570	610	16	5,6	2,7	1,7	1	H	m	34,7	26,8	20,3	16,5	13,9	8			
											Efficiency	%	0	8,8	13,1	15,5	17	12,1			
											P1	Kw	0,5	0,5	0,5	0,5	0,6	0,6			
STJ 100 M	STJ 100 T	0,74	1	1035	1060	20	11	5,5	3,9	2,2	H	m	47	41,2	36	31,4	27,5	24,1	21,5		
											Efficiency	%	0	6,8	12	15,64	18,3	20,6	22		
											P1	Kw	0,99	0,99	0,98	0,97	0,97	0,96	0,96		
STJ 120 M	STJ 120 T	0,88	1,2	1150	1200	25	12	6	4,9	2,6	H	m	51,3	45,9	41,4	36,4	31,8	27,3	23		
											Efficiency	%	0	8	15,7	19	21	22,2	22,5		
											P1	Kw	1	1,01	1,01	1,02	1,03	1,04	1,07		
STJ 124 M	STJ 124 T	0,88	1,2	1260	1380	25	-	7	3,6	2,1	H	m	50,4	47,2	43,5	40,4	35,1	30,4	29,2		
											Efficiency	%	0	12	18,6	22,2	24,5	26,2	27		
											P1	Kw	1,16	1,16	1,16	1,17	1,18	1,2	1,22		

a) ~Monofase 115/220 V

b) ~Trifase 220/380 V

TIPO TYPE		Potenza nominale Nominal power		Potenza assorbita Input power [W]		Condensatore Capacitor 450 V max	Corrente assorbita Input current [A]				Portata - Capacity										
a	b	kW	HP	a	b	[μF]	1~ 115 V	1~ 220 V	3~ 220 V	3~ 380 V	Prevalenza (m C.A.) - Total head (m W.C.)										
											Q [m ³ /h]	0	1,2	3	6	7,2	8,4	9,6			
											Q [l/1']	0	20	50	100	120	140	160			
STJ2 150E M	STJ2 150E T	1,1	1,5	1950	1770	31,5	-	9,5	-	3,2	H	m	46,5	42,8	37,5	25,5	22,9	19,4			
											Efficiency	%	0	8,8	18,6	28,5	29,2	27,6			
											P1	Kw	1,56	1,6	1,63	1,67	1,7	1,74			
STJ2 200E M	STJ2 200E T	1,5	2	2290	2260	40	-	11,5	-	3,8	H	m	52	48,5	43	32	29	25	18		
											Efficiency	%	0	7	15,4	25,7	25,7	24,8	20,5		
											P1	Kw	2,28	2,28	2,29	2,29	2,29	2,3	2,3		
STJ2 300E M	STJ2 300E T	2,2	3	2700	2590	50	-	12,5	-	4,5	H	m	60,5	57	50	39	35	31,5	20		
											Efficiency	%	0	7,9	16	27,5	28,4	27	18,2		
											P1	Kw	2,37	2,41	2,45	2,49	2,54	2,58	2,62		

a) ~Monofase 115/220 V

b) ~Trifase 220/380 V

STJ 53 - 63

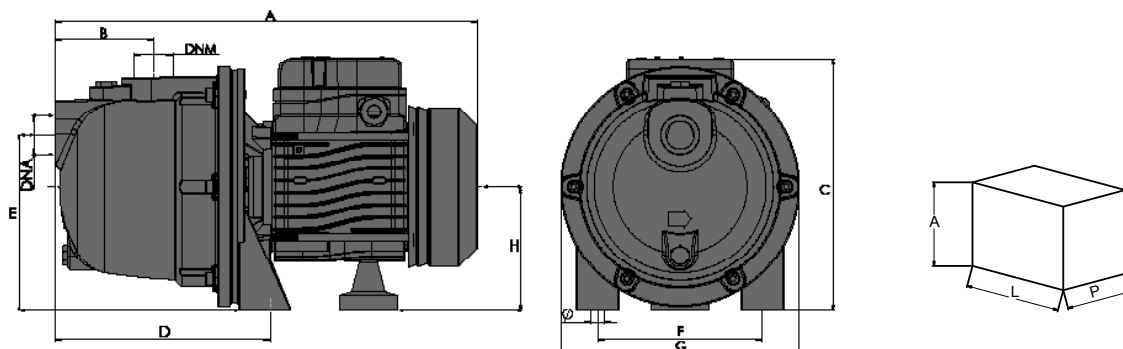

STJ 100 - 120 - 124 & STJ2 150 - 200 - 300

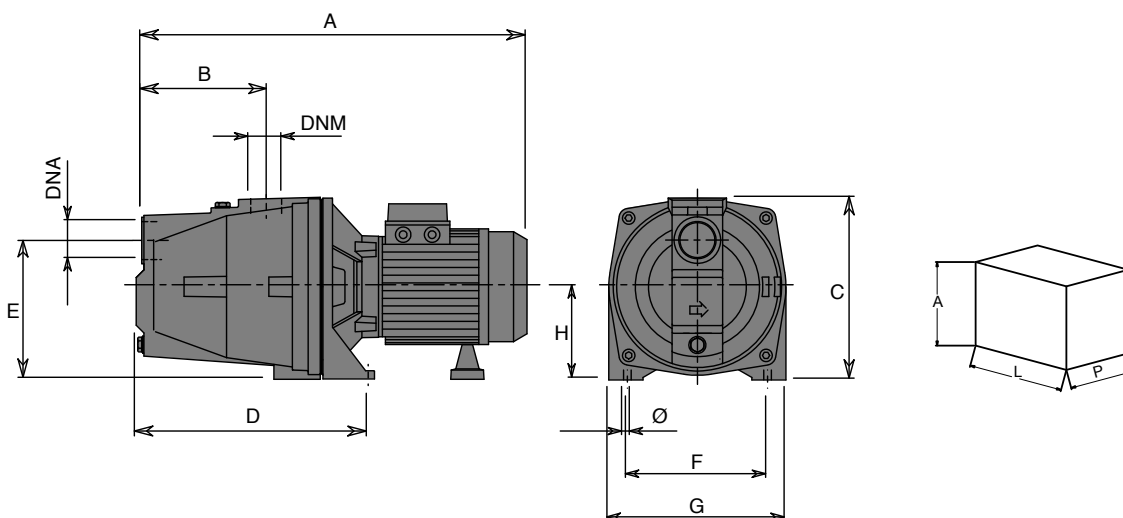

TIPO TYPE	DIMENSIONI [mm] DIMENSIONS [mm]										IMBALLO [mm] PACKING [mm]			PESO WEIGHT [kg]	
	A	B	C	D	E	F	G	Ø	H	DNA	DNM	A	L		P
STJ 53	330	76	200	166	136	127	194	10	96	1" G	1" G	280	210	330	
STJ 63	330	76	200	166	136	127	194	10	96	1" G	1" G	280	210	330	
STJ 100	420	122	210	225	160	140	180	9	95	1"	1"	250	190	440	15,7
STJ 120	420	122	210	225	160	140	180	9	95	1"	1"	250	190	440	16,1
STJ 124	420	122	210	225	160	140	180	9	95	1"	1"	250	190	440	16,2
STJ2 150 E	520	160	235	285	180	180	230	11	120	1" 1/2 G	1" 1/4 G	280	250	600	29,4
STJ2 200 E	520	160	235	285	180	180	230	11	120	1" 1/2 G	1" 1/4 G	280	250	600	31,2
STJ2 300 EM	567	160	235	285	180	180	230	11	120	1" 1/2 G	1" 1/4 G	280	250	600	36,1
STJ2 300 ET	567	160	235	285	180	180	230	11	120	1" 1/2 G	1" 1/4 G	280	250	600	32,4



APPLICATIONS

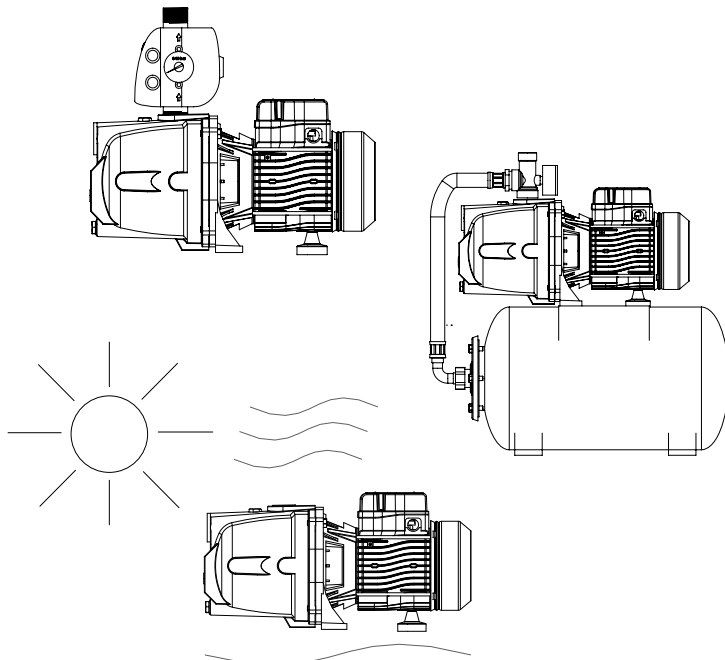

La miglior soluzione per:
applicazioni con flussostati -
autoclavi -
installazioni in ambienti caldi -

The best solution for:
flow control applications -
booster sets -
installations in hot environments -

La meilleure solution pour:
les applications avec flow-press -
groupe de suppression -
les installations dans des environnements chauds -

La mejor solución para:
aplicaciones on interruptores de control de flujo -
autoclaves -
instalaciones en caliente -

ELETTROPOMPE CENTRIFUGHE AUTOADESCANTI

Le elettropompe centrifughe autoadescenti serie STJ XL sono state progettate per aspirare acque pulite da pozzi anche se miscelate a gas.

- Aspirazione fino a 8-9 m di profondità
- Temperatura del liquido fino a 35 °C per uso domestico (CEI EN 60335-2-41) o 60 °C per altri usi e temperatura ambiente fino a 40 °C
- Portate fino a 3.6 m³/h
- Prevalenze fino a 51 m

CARATTERISTICHE COSTRUTTIVE

- Corpo pompa : ghisa G20 con trattamento in cataforesi
- Diffusore : ghisa G20 con trattamento in cataforesi
- Ugello e Venturi : tecnopolimero
- Giranti : acciaio inox AISI 304
- Albero pompa : acciaio inox AISI 304
- Tenuta meccanica : carbone - ceramica

MOTORE

I motori di comando sono del tipo asincrono a gabbia di scoiattolo chiusi, a ventilazione esterna.

- Motoprotettore incorporato e condensatore permanentemente inserito per i tipi monofasi
- La protezione del motore nella versione trifase è a cura del cliente e si raccomandano apparecchiature in accordo con le norme vigenti
- Isolamento classe F
- Servizio S1
- Grado di protezione IP 44
- Protezione morsettiera IP 54

ÉLECTROPOMPES CENTRIFUGES AUTOAMORÇANTES

Les électropompes centrifuges autoamorçantes série STJ XL ont été conçues pour aspirer des eaux propres de puits même mélangées à du gaz.

- Aspiration jusqu'à 8-9 m de profondeur
- Température max. du liquide jusqu'à 35 °C pour utilisation domestique (CEI EN 60335-2-41) ou 60 °C pour d'autres utilisations et température ambiante jusqu'à 40 °C
- Plage d'utilisation jusqu'à 3.6 m³/h
- Hauteur manométrique jusqu'à 51 m.

CARACTERISTIQUES DE CONSTRUCTION

- Corps de pompe : fonte G20 avec traitement en cataphorèse
- Diffuseur : fonte G20 avec traitement en cataphorèse
- Groupe venturi : technopolymère
- Turbine : acier inox AISI 304
- Abre de pompe : acier inox AISI 304
- Garniture mécanique : carbone - céramique

MOTOR

Les moteurs sont asynchrones à cage d'écureuil fermés à ventilation extérieure monofasés.

- Pour les modèles monophasés son avec protection thermique et condensateur connecté en permanence
- Pour les modèles triphasés, la protection est à la charge de l'utilisateur. A recommandé l'équipement conformément à la réglementation
- A Classe d'isolation F
- Service S 1
- Protection IP44
- Protection IP54 dans le terminal

SELF-PRIMING CENTRIFUGAL ELECTRIC PUMPS

The self-priming centrifugal electric pumps series STJ XL have been designed to pump clean water from wells, even if mixed with gas.

- Maximum suction up to 8-9 m
- Liquid temperature not higher than 35 °C for domestic use (CEI EN 60335-2-41) or 60 °C for other use, while the ambient temperature must not be higher than 40 °C
- Flow rate up to 3.6 m³/h
- Heads up to 51 m

TECHNICAL FEATURES

- Pump body : cast iron G20 with cataphoresis treatment
- Diffuser : cast iron G20 with cataphoresis treatment
- Nozzle & Venturi tube : techno-polymer
- Impeller : stainless steel AISI 304
- Pump shaft : stainless steel AISI 304
- Mechanical seal : carbon - ceramics

MOTOR

The control motors are asynchronous, squirrel cage-type, closed, with external ventilation.

- Incorporated motor protection and capacitor always on, for single-phase models
- The motor protection for three-phase models must be installed by the customer. Equipment compliant with current standards should be used
- Class of insulation F
- Service S1
- Degree of protection IP 44
- Terminal board protection IP 54

ELECTROBOMBAS CENTRÍFUGAS AUTOCEBANTES

Las electrobombas centrifugas autocebantes serie STJ XL han sido proyectadas para aspirar aguas limpias desde pozos aun en el caso de que éstas estén mezcladas con gas.

- Aspiración hasta 8-9 m de profundidad
- Temperatura max. del líquido hasta 35 °C para uso doméstico (CEI EN 60335-2-41) o 60 °C para otros usos y temperatura ambiente hasta 40 °C
- Caudal hasta 3.6 m³/h
- Alturas hasta 51 m.

CARACTERÍSTICAS DE CONSTRUCCIÓN

- Cuerpo de bomba : fundición gris G20 con tratamiento en cataphoresis
- Difusores : fundición gris G20 con tratamiento en cataphoresis
- Grupo venturi : tecnopolimero
- Rodete : acero Inox AISI 304
- Eje de la bomba : acero Inox AISI 304
- Cierre mecánico : cerámica - grafito

MOTOR

Los motores de accionamiento son asincrono de jaula de ardilla cerrados, ventilados externamente.

- Para los modelos monofásicos, protección térmica y condensador incorporado
- Para los modelos trifásicos se encarga el usuario de la protección del motor y se recomienda un equipo de acuerdo con las normas vigentes
- Aislamiento de Clase F
- Funcionamiento S1
- Protección IP44
- Protección IP54 para el terminal

50 Hz - min⁻¹ ~ 2900

TIPO TYPE		Potenza nominale Nominal power		Potenza assorbita Input power [W]		Condensatore Capacitor 450 V max [μF]	Corrente assorbita Input current [A]			Portata - Capacity								
										Q [m ³ /h]	0	0,6	1,2	1,8	2,4	3	3,6	
a	b	kW	HP	a	b		1~ 230 V	3~ 230 V	3~ 400 V	Prevalenza (m C.A.) - Total head (m W.C.)								
STJ 102 M XL *3	STJ 102 T XL *3	0,74	1	1000	1020	20	4,5	3,8	2,2	H	m	48,5	42,5	36,6	31,7	27,6	24,7	
										Efficiency	%	0	7,2	12,5	16,1	18,3	20,2	
										P1	Kw	0,94	0,96	0,96	0,97	0,98	1	
STJ 122 M XL *3	STJ 122 T XL *3	0,88	1,2	1150	1200	25	5,1	7,6	4,6	H	m	51	45,5	40,8	35,7	31,6	28,4	25,7
										Efficiency	%	0	7	12,5	16,1	18,2	20,4	22,2
										P1	Kw	1,06	1,07	1,07	1,09	1,13	1,14	1,14

a) ~Monofase 230 V

b) ~Trifase 230/400 V

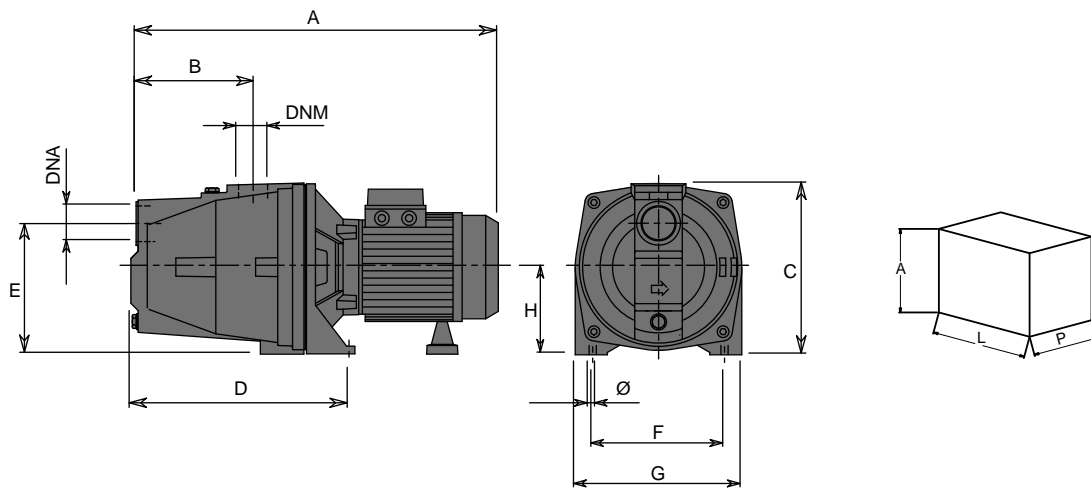

TIPO TYPE	DIMENSIONI [mm] DIMENSIONS [mm]											IMBALLO [mm] PACKING [mm]			PESO WEIGHT [kg]
	A	B	C	D	E	F	G	Ø	H	DNA	DNM	A	L	P	
STJ 102M XL*3	420	122	210	225	160	140	180	9	95	1"	1"	250	190	440	16,9
STJ 102T XL*3	420	122	210	225	160	140	180	9	95	1"	1"	250	190	440	16,3
STJ 122M XL*3	420	122	210	225	160	140	180	9	95	1"	1"	250	190	440	17,2
STJ 122T XL*3	420	122	210	225	160	140	180	9	95	1"	1"	250	190	440	17,7

APPLICATIONS



NOMENCLATURA PARTI DI RICAMBIO SPARE PARTS LIST NOMENCLATURE PIÈCES DE RECHANGE NOMENCLATURA REPUESTOS

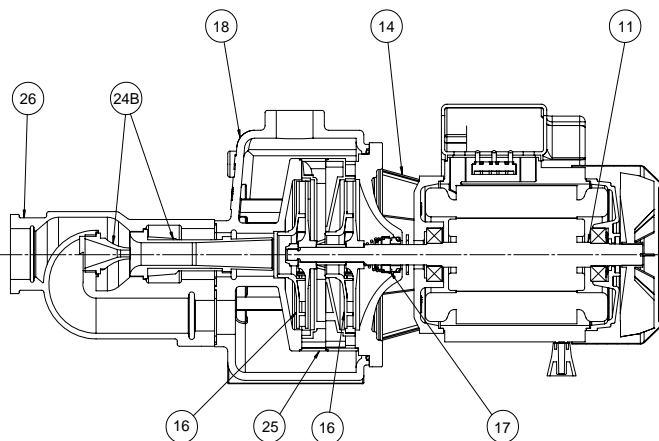

Albero con rotore – Pump shaft + rotor Arbre + rotor – Eje rotor	11
Supporto mandata – Outlet bracket Support envoyée – Soporte entrega	14
Girante – Impeller Turbine – Impulsor	16
Tenuta meccanica – Mechanical seal Garniture mécanique – Cierre mecánico	17
Corpo pompa – Pump body Corps de pompe – Cuerpo bomba	18
Ugello e venturi – Nozzle & venturi Gicleur et venturi – Tobera y venturi	24B
Diffusore – Diffuser Diffuseur – Difusor	25
Eiettore – Ejector Ejecteur – Ejector	26

ELETTROPOMPE AUTOADESCANTI BIGIRANTI

Le elettropompe centrifughe autoadescenti serie STJ sono state progettate per aspirare acque pulite da pozzi anche se miscelate a gas.

- Aspirazione fino a 8-9 m di profondità
- Temperatura del liquido fino a 35 °C per uso domestico (CEI EN 60335-2-41) o 60 °C per altri usi e temperatura ambiente fino a 40 °C
- Portate fino a 9 m³/h
- Prevalenze fino a 60 m.

CARATTERISTICHE COSTRUTTIVE

- Corpo pompa : ghisa G20 con trattamento anticorrosione
- Supporto motore : ghisa G20 con trattamento anticorrosione
- Diffusori, ugello e venturi : tecnopolimero
- Girante : tecnopolimero (ottone stampato UNI-EN 12165 disponibile a richiesta)
- Albero pompa : acciaio inox AISI 304
- Tenuta meccanica : carbone - ceramica

MOTORE

I motori di comando sono del tipo asincrono a gabbia di scoiattolo chiusi, a ventilazione esterna.

- Motoprotettore incorporato e condensatore permanentemente inserito per i tipi monofasi
- La protezione del motore nella versione trifase è a cura del cliente e si raccomandano apparecchiature in accordo con le norme vigenti
- Isolamento classe F
- Servizio S1
- Grado di protezione IP 44
- Protezione morsettiera IP 54.

ÉLECTROPOMPES AUTOAMORÇANTES À DEUX ROUES

Les électropompes centrifuges autoamorçantes série STJ ont été conçues pour aspirer des eaux propres de puits même mélangées à du gaz.

- Aspiration jusqu'à 8-9 m de profondeur
- Température du liquide jusqu'à 35 °C pour utilisation domestique (CEI EN 60335-2-41) o 60 °C pour d'autres utilisations e température ambiante jusqu'à 40 °C
- Plage d'utilisation jusqu'à 9 m³/h.
- Hauteur manométrique jusqu'à 60 m.

CARACTERISTIQUES DE CONSTRUCTION

- Corps de pompe : fonte G20 avec traitement anti-corrosion
- Lanterne : fonte G20 avec traitement anti-corrosion
- Diffuseurs et groupe venturi : technopolymère
- Turbine : technopolymère (laiton estampé UNI-EN 12165 sur demande)
- Abre de pompe : acier inox AISI 304
- Garniture mécanique : carbone - céramique

MOTOR

Les moteurs sont asynchrones à cage d'écurieil fermés à ventilation extérieure monofásicos.

- Pour les modèles monofásicos son avec protection thermique et condensateur connecté en permanence
- Pour les modèles trifásicos, la protection est à la charge de l'utilisateur. A recommandé l'équipement conformément à la réglementation
- A Classe d'isolation F
- Service S1
- Protection IP44
- Protection IP54 dans le terminal.

SELF-PRIMING ELECTRIC PUMPS 2 IMPELLERS

The self-priming centrifugal electric pumps series STJ have been designed to pump clean water from wells, even if mixed with gas.

- Maximum suction up to 8-9 m
- Liquid temperature not higher than 35 °C for domestic use (CEI EN 60335-2-41) or 60 °C for other use, while the ambient temperature must not be higher than 40 °C
- Flow rate up to 9 m³/h
- Heads up to 60 m.

TECHNICAL FEATURES

- Pump body : cast iron G20 with anti-corrosive coating
- Motor bracket : die casting aluminium UNI 5076
- Diffusers, Nozzle & Venturi tube : techno-polymer
- Impeller : techno-polymer (stamped brass UNI-EN 12165 available on demand)
- Pump shaft : stainless steel AISI 304
- Mechanical seal : carbon - ceramics

MOTOR

The control motors are asynchronous, squirrel cage-type, closed, with external ventilation.

- Incorporated motor protection and capacitor always on, for single-phase models
- The motor protection for three-phase models must be installed by the customer. Equipment compliant with current standards should be used
- Class of insulation F
- Service S1
- Degree of protection IP 44
- Terminal board protection IP 54.

ELECTROBOMBAS AUTOCEBANTES CON DOBLE IMPULSOR

Las electrobombas centrifugas autocebantes serie STJ han sido proyectadas para aspirar aguas limpias desde pozos aun en el caso de que éstas estén mezcladas con gas.

- Aspiración hasta 8-9 m de profundidad
- Temperatura max. del líquido hasta 35 °C para uso doméstico (CEI EN 60335-2-41) o 60 °C para otros usos y temperatura ambiente hasta 40 °C
- Caudal hasta 9 m³/h.
- Alturas hasta 60 m.

CARACTERISTICAS DE CONSTRUCCIÓN

- Cuerpo de bomba : fundición gris G20 con tratamiento contra-corrosión
- Soporte : fundición gris G20 con tratamiento contra-corrosión
- Difusores y el grupo venturi : tecnopolimero
- Rodetes : tecnopolimero (De latón UNI-EN12165 bajo petición)
- Eje de la bomba : acero inox AISI 304
- Cierre mecánico : cerámica - grafito

MOTOR

Los motores de accionamiento son asincrono de jaula de ardilla cerrados, ventilados externamente.

- Para los modelos monofásicos, protección térmica y condensador incorporado
- Para los modelos trifásicos se encarga el usuario de la protección del motor y se recomienda un equipo de acuerdo con las normas vigentes
- Aislamiento de Clase F
- Funcionamiento S1
- Protección IP44
- Protección IP54 para el terminal.

50 Hz - min⁻¹ ~ 2900

TIPO TYPE	Potenza nominale Nominal power		Potenza assorbita Input power [W]		Condensatore Capacitor 450 V max	Corrente assorbita Input current [A]			Portata - Capacity																											
									Q [m ³ /h]																											
									Q [l/1']																											
a	b	kW	HP	a	b	[μF]	1~ 230 V	3~ 230 V	3~ 400 V	Prevalenza (m C.A.) - Total head (m W.C.)																										
STJ 150 M	STJ 150 T	1,1	1,5	1830	1960	31,5	8,3	7,1	4,2	H	m	64	60,4	53,3	48,5	42,8	36,2	28,7																		
										Efficiency	%	0	10,8	17,9	20,1	21,6	22,2	22,5																		
										P1	Kw	1,4	1,6	1,7	1,7	1,8	1,8	1,9																		
STJ 200 M	STJ 200 T	1,47	2	2200	2200	36	9,8	6,9	4	H	m	60,9	58,7	55,4	53,3	51,0	48,4	45,5	42,3	38,9	35,7	31,3														
										Efficiency	%	0	13,5	21,7	25,9	28	29,7	31,4	31,5	31,7	31,1	30,7														
										P1	Kw	1,27	1,41	1,55	1,6	1,68	1,78	1,81	1,85	1,98	2,02	2,06														
STJ 300 M	STJ 300 T	2,2	3	2500	2580	55	12,0	9,3	5,4	H	m	58,8	56,5	54,7	53	51,6	49,5	47,3	45	42,5	40	37,3	34,8	31,9	29,1											
										Efficiency	%	0	10,3	19,4	24,3	25,8	28,1	29,4	31,4	31,5	32,1	32,3	31,7	30	29,1											
										P1	Kw	1,44	1,62	1,82	1,88	2,08	2,08	2,11	2,25	2,26	2,4	2,48	2,56	2,64	2,7											

a) ~Monofase 230 V

b) ~Trifase 230/400 V

60 Hz - min⁻¹ ~ 3400

TIPO TYPE	Potenza nominale Nominal power		Potenza assorbita Input power [W]		Condensatore Capacitor 450 V max	Corrente assorbita Input current [A]			Portata - Capacity																								
									Q [m ³ /h]																								
									Q [l/1']																								
a	b	kW	HP	a	b	[μF]	1~ 220 V	3~ 220 V	3~ 380 V	Prevalenza (m C.A.) - Total head (m W.C.)																							
STJ 150 M	STJ 150 T	1,1	1,5	2010	1350	31,5	9,4	5,6	3,1	H	m	64,2	62,8	58,3	54,8	50,5	45,4	39,5	32,9	25,4													
										Efficiency	%	0	11,8	20,2	23	25,2	26	26,2	25,7	24													
										P1	Kw	1,51	1,6	1,66	1,78	1,84	1,9	1,96	2,02	2,09													
STJ 200 M	STJ 200 T	1,47	2	2280	1550	40	10,5	6,4	3,6	H	m	59,7	56,6	52,7	50,5	48,0	45,4	42,5	39,5	36,2	32,8	29,1											
										Efficiency	%	0	11,7	20,1	23,4	26	27,6	28,7	28,8	28,6	27,4	25,6											
										P1	Kw	1,47	1,62	1,75	1,82	1,89	1,95	2,01	2,07	2,13	2,19	2,24											

a) ~Monofase 220 V

b) ~Trifase 220/380 V

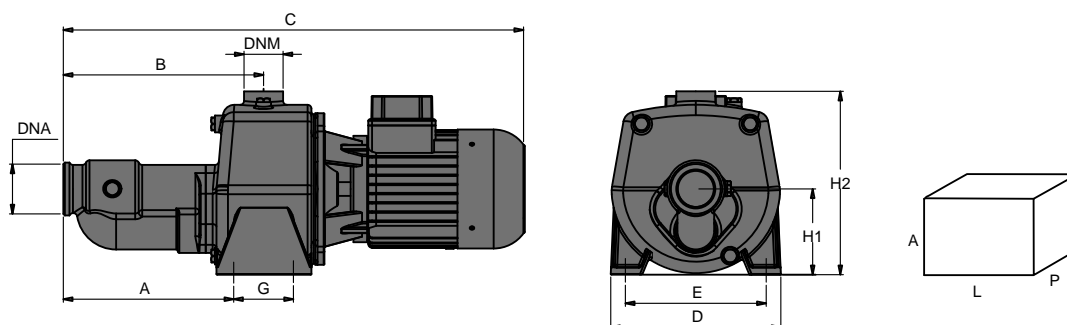

TIPO TYPE	DIMENSIONI [mm] DIMENSIONS [mm]										IMBALLO [mm] PACKING [mm]			PESO WEIGHT [kg]
	A	B	C	D	E	G	H1	H2	DNA	DNM	A	L	P	
STJ 150	209	257	596	266	174	104	120	248	1"1/2	1"	290	610	250	28,8
STJ 200	209	257	596	266	174	104	120	248	1"1/2	1"	290	610	250	31,3
STJ 300	209	257	596	266	174	104	120	248	1"1/2	1"	290	610	250	32,5



APPLICATIONS

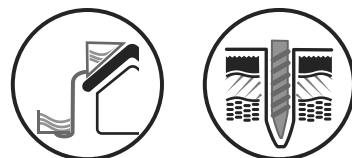

NOMENCLATURA PARTI DI RICAMBIO SPARE PARTS LIST NOMENCLATURE PIÉCES DE RECHANGE NOMENCLATURA REPUESTOS

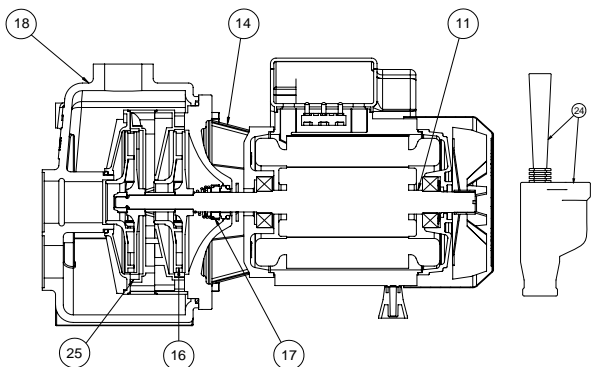
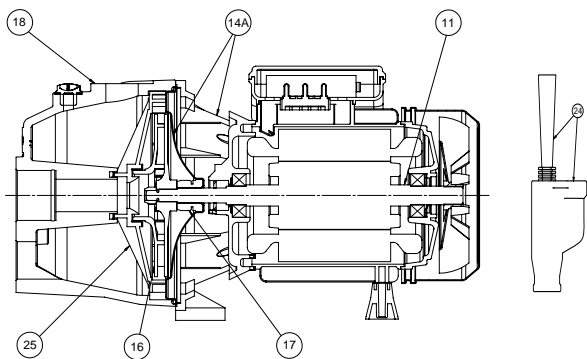

Albero con rotore – Pump shaft + rotor Arbre + rotor – Eje rotor	11
Supporto mandata – Outlet bracket Support envoyée – Soporte entrega	14
Kit supporto – Motor bracket kit Kit support – Kit soporte	14A
Girante – Impeller Turbine – Impulsor	16
Tenuta meccanica – Mechanical seal Garniture mécanique – Cierre mecánico	17
Corpo pompa – Pump body Corps de pompe – Cuerpo bomba	18
Eiettore completo – Complete ejector Ejecteur complet – Ejector completo	24
Diffusore – Diffuser Diffuseur – Difusor	25

ELETTROPOMPE PER PROFONDA ASPIRAZIONE

Le elettropompe centrifughe autoadescenti per aspirazione profonda serie STA sono state progettate per pompare acque pulite da pozzi di almeno 4" quando il livello dell'acqua supera gli 8 m di profondità.

- Temperatura del liquido fino a 35 °C per uso domestico (CEI EN 60335-2-41) o 60 °C per altri usi e temperatura ambiente fino a 40 °C
- Portate fino a 3,6 m³/h
- Prevalenze fino a 50 m.

CARATTERISTICHE COSTRUTTIVE

- Corpo pompa : ghisa G20 con trattamento anticorrosione
- Supporto motore : alluminio pressofuso UNI 5076 (ghisa per STA 1503-2003)
- Eiettore : ghisa G20 con trattamento anticorrosione
- Diffusori, ugello e venturi : tecnopolimero
- Giranti : tecnopolimero
- Albero pompa : acciaio inox AISI 304 (AISI 420 F per STA 803-1003)
- Tenuta meccanica : carbone - ceramica

MOTORE

I motori di comando sono del tipo asincrono a gabbia di scoiattolo chiusi, a ventilazione esterna.

- Motoprotettore incorporato e condensatore permanentemente inserito per i tipi monofasi
- La protezione del motore nella versione trifase è a cura del cliente e si raccomandano apparecchiature in accordo con le norme vigenti
- Isolamento classe F
- Servizio S1
- Grado di protezione IP 44
- Protezione morsettiera IP 54

ÉLECTROPOMPES POUR ASPIRATION EN PROFONDEUR

Les électropompes centrifuges autoamorçantes pour aspiration en profondeur série STA ont été conçues pour pomper des eaux propres de puits d'au moins 4" quand le niveau de l'eau dépasse les 8 m de profondeur.

- Température max. du liquide jusqu'à 35 °C pour utilisation domestique (CEI EN 60335-2-41) ou 60 °C pour d'autres utilisations et température ambiante jusqu'à 40 °C
- Plage d'utilisation jusqu'à 3,6 m³/h
- Hauteur manométrique jusqu'à 50 m.

CARACTERISTIQUES DE CONSTRUCTION

- Corps de pompe : fonte G20 avec traitement anti-corrosion
- Lanterne : fonderie d'aluminium sous pression UNI 5076 (en fonte pour STA 1503-2003)
- Ejecteur : fonte G20 avec traitement anti-corrosion
- Diffuseurs et groupe venturi : technopolymère
- Turbine : technopolymère
- Abre de pompe : acier inox AISI 304 (AISI 420 F pour STA 803-1003)
- Garniture mécanique : carbone - céramique

MOTOR

Les moteurs sont asynchrones à cage d'écurieuil fermés à ventilation extérieure monofásicos.

- Pour les modèles monophasés son avec protection thermique et condensateur connecté en permanence
- Pour les modèles triphasés, la protection est à la charge de l'utilisateur. A recommandé l'équipement conformément à la réglementation
- A Classe d'isolation F
- Service S1
- Protection IP44
- Protection IP54 dans le terminal.

DEEP SUCTION ELECTRIC PUMPS

The self-priming centrifugal deep suction electric pumps series STA have been designed to pump clean water from wells of at least 4" when the water level is more than 8 m deep.

- Liquid temperature not higher than 35 °C for domestic use (CEI EN 60335-2-41) or 60 °C for other use, while the ambient temperature must not be higher than 40 °C
- Flow rate up to 3,6 m³/h
- Heads up to 50 m.

TECHNICAL FEATURES

- Pump body : cast iron G20 with anti-corrosive coating
- Motor bracket : die casting aluminium UNI 5076 (cast iron for STA 1503-2003)
- Ejector : cast iron G20 with anti-corrosive coating
- Diffusers, Nozzle & Venturi tube : techno-polymer
- Impellers : techno-polymer
- Pump shaft : stainless steel AISI 304 (AISI 420 F for STA 803-1003)
- Mechanical seal : carbon - ceramics

MOTOR

The control motors are asynchronous, squirrel cage-type, closed, with external ventilation

- Incorporated motor protection and capacitor always on, for single-phase models
- The motor protection for three-phase models must be installed by the customer. Equipment compliant with current standards should be used
- Class of insulation F
- Service S1
- Degree of protection IP 44
- Terminal board protection: IP 54

ELECTROBOMBAS PARA ASPIRACIÓN PROFUNDA

Las electrobombas centrífugas autocebadas para aspiración profunda serie STA han sido proyectadas para bombear aguas limpias desde pozos de al menos 4" cuando el nivel del agua supera los 8 m de profundidad.

- Temperatura max. del líquido hasta 35 °C para uso doméstico (CEI EN 60335-2-41) o 60 °C para otros usos y temperatura ambiente hasta 40 °C
- Caudal hasta 3,6 m³/h
- Alturas hasta 50 m.

CARACTERÍSTICAS DE CONSTRUCCIÓN

- Cuerpo de bomba : fundición gris G20 con tratamiento contra-corrosión
- Soporte : fundición de aluminio UNI 5076 (Fundición gris G20 para las STA 1503-2003)
- Inyector : fundición gris G20 con tratamiento contra-corrosión
- Difusores y el grupo venturi : tecnopolimero
- Rodetes : tecnopolimero
- Eje de la bomba : acero Inox AISI304 (AISI 420 F para las STA 803-1003)
- Cierre mecánico : Cerámica - Grafito

MOTOR

Los motores de accionamiento son asincrono de jaula de ardilla cerrados, ventilados externamente.

- Para los modelos monofásicos, protección térmica y condensador incorporado
- Para los modelos trifásicos se encarga el usuario de la protección del motor y se recomienda un equipo de acuerdo con las normas vigentes
- Aislamiento de Clase F
- Funcionamiento S1
- Protección IP44
- Protección IP54 para el terminal

50 Hz - min⁻¹ ~ 2900

TIPO TYPE		Potenza nominale Nominal power		Potenza assorbita Input power [W]		Condensatore Capacitor 450 V max	Corrente assorbita Input current [A]			Tipo eiettore Ejector	Aspirazione Suction depth [m]	Portata - Capacity																					
a	b	kW	HP	a	b	[µF]	1~230 V	3~230 V	3~400 V			Q [m ³ /h]	0	0,2	0,4	0,6	0,9	1,2	1,5	1,8	2,1	3	3,6										
												Q [l/1']	0	3	6	10	15	20	25	30	35	50	60										
												Prevalenza (m C.A.) - Total head (m W.C.)																					
STA 803 M	STA 803 T	0,59	0,8	870	890	14	3,7	2,4	1,4	E20	15	32	28	26	23	20	17	16	12														
											20	28	24	18	15	14	12																
											E30	25	23	16	12	8																	
												30	15	8																			
STA 1003 M	STA 1003 T	0,74	1	930	970	18	5,4	4	2,3	E20	15	41	38	35	31	27	25	21	19														
											20	38	34	30	26	21	18																
											E30	25	31	26	20	15	11																
												30	14	9																			
STA 1503 M	STA 1503 T	1,1	1,5	1800	1910	31,5	9	5,9	3,5	E20	15										43	36	26	22									
											20									51	38	30	22										
											25									46	35	27											
											E30	35								50	41	20											
40									49	41																							
STA 2003 M	STA 2003 T	1,47	2	2340	2100	40	11,5	7,2	4,2	E20	15												47	35	30								
											20																						
											25																						
											E30	35																					
40																																	
STA 2003 M	STA 2003 T	1,47	2	2340	2100	40	11,5	7,2	4,2	E20	15																						
											20																						
											25																						
											E30	35																					
40																																	
STA 2003 M	STA 2003 T	1,47	2	2340	2100	40	11,5	7,2	4,2	E20	15																						
											20																						
											25																						
											E30	35																					
40																																	
STA 2003 M	STA 2003 T	1,47	2	2340	2100	40	11,5	7,2	4,2	E20	15																						
											20																						
											25																						
											E30	35																					
40																																	
STA 2003 M	STA 2003 T	1,47	2	2340	2100	40	11,5	7,2	4,2	E20	15																						
											20																						
											25																						
											E30	35																					
40																																	
STA 2003 M	STA 2003 T	1,47	2	2340	2100	40	11,5	7,2	4,2	E20	15																						
											20																						
											25																						
											E30	35																					
40																																	
STA 2003 M	STA 2003 T	1,47	2	2340	2100	40	11,5	7,2	4,2	E20	15																						
											20																						
											25																						
											E30	35																					
40																																	
STA 2003 M	STA 2003 T	1,47	2	2340	2100	40	11,5	7,2	4,2	E20	15																						
											20																						
											25																						
											E30	35																					
40																																	
STA 2003 M	STA 2003 T	1,47	2	2340	2100	40	11,5	7,2	4,2	E20	15																						
											20																						
											25																						
											E30	35																					
40																																	
STA 2003 M	STA 2003 T	1,47	2	2340	2100	40	11,5	7,2	4,2	E20	15																						
											20																						
											25																						
											E30	35																					
40																																	
STA 2003 M	STA 2003 T	1,47	2	2340	2100	40	11,5	7,2	4,2	E20	15																						
											20																						
											25																						
											E30	35																					
40																																	
STA 2003 M	STA 2003 T	1,47	2	2340	2100	40	11,5	7,2	4,2	E20	15																						
											20																						
											25																						
											E30	35																					
40																																	
STA 2003 M	STA 2003 T	1,47	2	2340	2100	40	11,5	7,2	4,2	E20	15																						
											20																						
											25																						
											E30	35																					
40																																	
STA 2003 M	STA 2003 T	1,47	2	2340	2100	40	11,5	7,2	4,2	E20	15				</																		

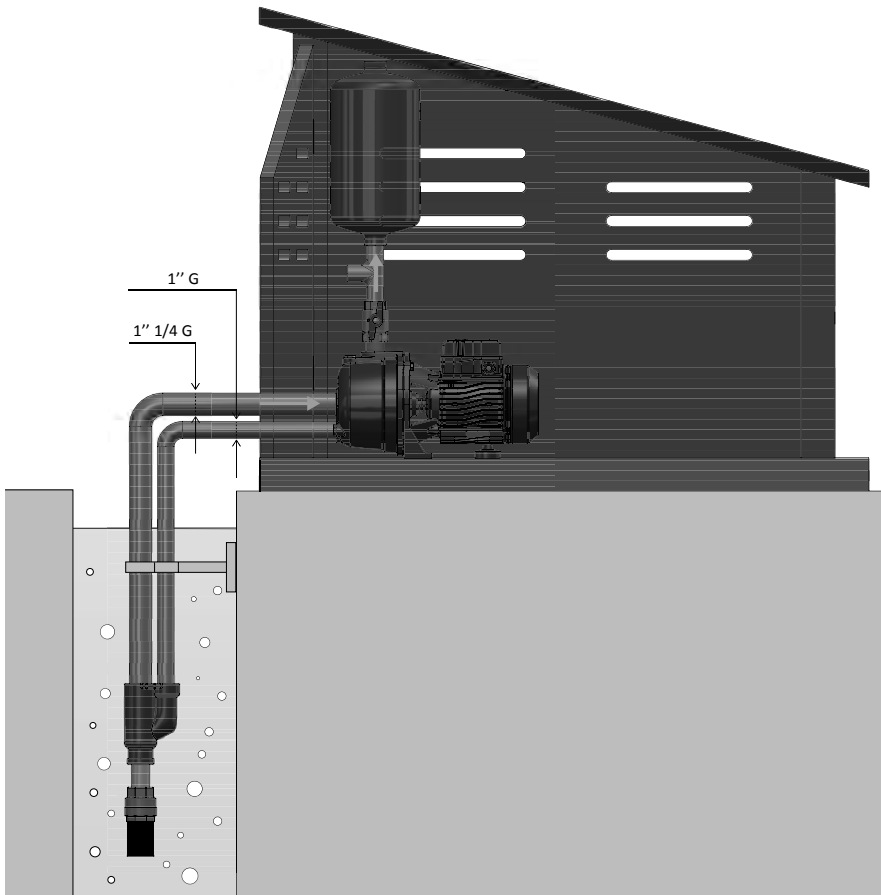

Prima dell'installazione controllare che i tubi (ferro, plastica o gomma) siano internamente puliti in modo da non intasare l'ugello dell'eiettore. Al piede dell'eiettore deve essere montata una valvola di fondo o di ritegno. A montaggio ultimato riempire completamente tubi e corpo pompa con acqua pulita. Per mantenere un'efficiente adescamento è necessario che nel circuito ci sia una certa pressione, per cui è consigliabile montare un serbatoio a membrana sulla mandata della pompa.

Before installing the pump verify that all the tubes (iron, plastic or rubber) are clean inside to avoid any obstruction of the ejector nozzle. A foot valve or a check valve must be installed at the foot of the ejector. After the pump is installed, fill tubes and pump body completely with clean water. To preserve an efficient priming a specific pressure in the circuit is necessary, therefore it is recommended to install a membrane tank at the delivery of the pump.

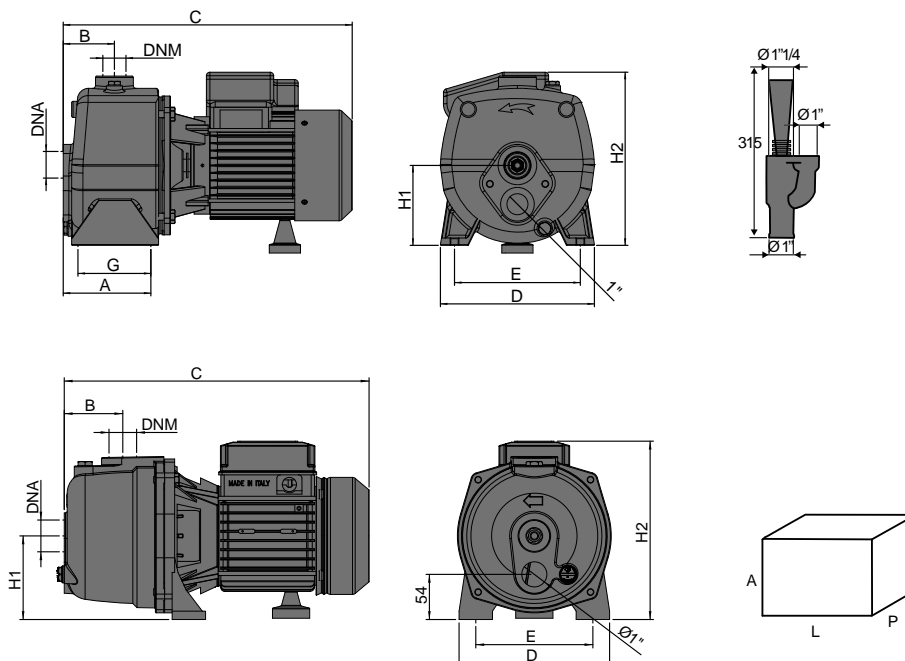

TIPO TYPE	DIMENSIONI [mm] DIMENSIONS [mm]										IMBALLO [mm] PACKING [mm]			PESO WEIGHT [kg]
	A	B	C	D	E	G	H1	H2	DNA	DNM	A	L	P	
STA 803	160	85	370	180	140	-	100	188	1 1/4	1"	250	450	190	14,2
STA 1003	160	85	370	180	140	-	100	188	1 1/4	1"	250	450	190	16
STA 1503	125	74	415	226	174	104	120	248	1 1/4	1"	350	450	250	26,8
STA 2003	125	74	415	226	174	104	120	248	1 1/4	1"	350	450	250	29,2



APPLICATIONS



Girante in acciaio - *Steel impeller*
Turbine en acier - *Rodete de acero*

NOMENCLATURA PARTI DI RICAMBIO SPARE PARTS LIST NOMENCLATURE PIÈCES DE RECHANGE NOMENCLATURA REPUESTOS

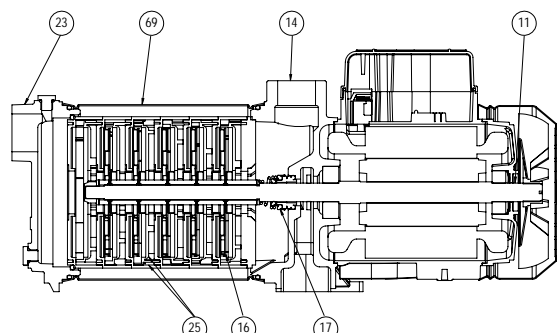

Albero con rotore – Pump shaft + rotor **11**
Arbre + rotor – Eje rotor

Supporto mandata – Outlet bracket **14**
Support envoyée – Soporte entrega

Girante – Impeller **16**
Turbine – Impulsor

Tenuta meccanica – Mechanical seal **17**
Garniture mécanique – Cierre mecánico

Corpo flangia aspirante – Suction flange body **23**
Corps bride aspirant – Cuerpo brida entrega

Diffusore – Diffuser **25**
Diffuseur – Difusor

Camicia – Cover **69**
Chemise – Camisa

ELETTROPOMPE CENTRIFUGHE MULTISTADIO

Estremamente silenziose ed affidabili le elettropompe centrifughe multistadio della serie STOA sono state progettate per pompare da serbatoi o vasche di raccolta, liquidi puliti, senza parti abrasive, senza corpi solidi in sospensione, non esplosivi o aggressivi per i materiali della pompa.

- Temperatura del liquido fino a 35 °C per uso domestico (CEI EN 60335-2-41) o 90 °C per altri usi e temperatura ambiente fino a 40 °C
- Portate fino a 10 m³/h
- Prevalenze fino a 74 m.

CARATTERISTICHE COSTRUTTIVE

- Flangia aspirazione : Ghisa G20 con trattamento anticorrosione
- Supporto mandata : Ghisa G20 con trattamento anticorrosione
- Camicia : Acciaio inox AISI 304
- Diffusori : Tecnopolimero
- Giranti : Acciaio inox AISI 304
- Albero pompa : Acciaio inox AISI 304
- Tenuta meccanica : Carbone - Ceramica

MOTORE

I motori di comando sono del tipo asincrono a gabbia di scoiattolo chiusi, a ventilazione esterna.

- Motoprotettore incorporato e condensatore permanentemente inserito per i tipi monofasi
- La protezione del motore nella versione trifase è a cura del cliente e si raccomandano apparecchiature in accordo con le norme vigenti
- Isolamento classe F
- Servizio S1
- Grado di protezione IP 44
- Protezione morsettiera IP 54

ÉLECTROPOMPES CENTRIFUGES MULTISTADIO

Extrêmement silencieuses et fiables les électropompes centrifuges multistadio de la série STOA ont été conçues pour pomper de réservoirs ou de cuves, des liquides propres, sans parties abrasives, sans corps liquides en suspension, non explosifs ou agressifs pour les matériaux de la pompe.

- Température du liquide jusqu'à 35 °C pour utilisation domestique (CEI EN 60335-2-41) ou 90 °C pour d'autres utilisations et température ambiante jusqu'à 40 °C
- Plage d'utilisation jusqu'à 10 m³/h
- Hauteur manométrique jusqu'à 74 m.

CARACTERISTIQUES DE CONSTRUCTION

- Bride d'aspiration : Fonte G20 avec traitement anti-corrosion
- Support refoulement : Fonte G20 avec traitement anti-corrosion
- Chemise : Acier inox AISI 304
- Diffuseurs : Technopolymère
- Turbine : Acier inox AISI 304
- Abre de pompe : Acier inox AISI 304
- Garniture mécanique : Carbone - Céramique

MOTOR

Les moteurs sont asynchrones à cage d'écurieil fermés à ventilation extérieure monofásicos.

- Pour le modèles monophasé son avec protection thermique et condensateur connecté en permanence
- Pour les modèles triphasés, la protection est à la charge de l'utilisateur. A recommandé l'équipement conformément à la réglementation
- A Classe d'isolation F
- Service S 1
- Protection IP44
- Protection IP54 dans le terminal.

MULTISTAGE CENTRIFUGAL ELECTRIC PUMPS

Extremely noiseless and reliable the multistage centrifugal electric pumps series STOA have been designed to pump from basins or storage tanks, clean liquids, non-explosive or aggressive for the pump's materials, without abrasives and suspended solids.

- Liquid temperature not higher than 35 °C for domestic use (CEI EN 60335-2-41) or 90 °C for other use, while the ambient temperature must not be higher than 40 °C
- Flow rate up to 10 m³/h
- Heads up to 74 m.

TECHNICAL FEATURES

- Suction flange : Cast iron G20 with anti-corrosive coating
- Outlet bracket : Cast iron G20 with anti-corrosive coating
- Cover : Stainless steel AISI 304
- Diffusers : Techno-polymer
- Impellers : Stainless steel AISI 304
- Pump shaft : Stainless steel AISI 304
- Mechanical seal : Carbon - Ceramics

MOTOR

The control motors are asynchronous, squirrel cage-type, closed, with external ventilation.

- Incorporated motor protection and capacitor always on, for single-phase models
- The motor protection for three-phase models must be installed by the customer. Equipment compliant with current standards should be used
- Class of insulation F
- Service S1
- Degree of protection IP 44
- Terminal board protection IP 54

ELECTROBOMBAS CENTRÍFUGAS MULTIETAPA

Extremadamente silenciosas y fiables las electrobombas centrifugas multietapa de la serie STOA han sido proyectadas para bombear desde depósitos o tanques de recogida, líquidos limpios sin partes abrasivas, sin cuerpos sólidos en suspensión, que no sean explosivos ni agresivos para los materiales de la bomba.

- Temperatura del líquido hasta 35 °C para uso doméstico (CEI EN 60335-2-41) o 90 °C para otros usos y temperatura ambiente hasta 40 °C
- Caudal hasta 10 m³/h
- Alturas hasta 74 m.

CARACTERÍSTICAS DE CONSTRUCCIÓN

- Brida de aspiración : Fundición gris G20 con tratamiento contra-corrosión
- Suporte de salida : Fundición gris G20 con tratamiento contra-corrosión
- Camisa : Acero Inox AISI 304
- Difusores : Tecnopolímero
- Rodetes : Acero Inox AISI 304
- Eje de la bomba : Acero Inox AISI 304
- Cierre mecánico : Cerámica - Grafito

MOTOR

Los motores de accionamiento son asincrono de jaula de ardilla cerrados, ventilados externamente.

- Para los modelos monofásicos, protección térmica y condensador incorporado
- Para los modelos trifásicos se encarga el usuario de la protección del motor y se recomienda un equipo de acuerdo con las normas vigentes
- Aislamiento de Clase F
- Funcionamiento S1
- Protección IP44
- Protección IP54 para el terminal.

50 Hz - min⁻¹ ~ 2900

TIPO TYPE		Potenza nominale Nominal power		Potenza assorbita Input power [W]		Condensatore Capacitor 450 V max	Corrente assorbita Input current [A]			Portata - Capacity							
										Q [m ³ /h]	0	1,2	2,4	3,6	4,8	5,4	
										Q [l/1']	0	20	40	60	80	90	
a	b	kW	HP	a	b	[μF]	1~ 230 V	3~ 230 V	3~ 400 V	Prevalenza (m C.A.) - Total head (m W.C.)							
STOA 80 M	STOA 80 T	0,59	0,8	960	900	16	4,2	2,8	1,62	H	m	34,5	31,5	28	22,5	15	10
										Efficiency	%	0	26	40	45	39	35
										P1	Kw	0,7	0,8	0,9	1	1,1	1,3
										NPSH	m			2,5	3	3,8	4,9
STOA 100 M	STOA 100 T	0,74	1	1360	1110	20	6	3,8	2,2	H	m	46	43,5	38,5	32	23,5	18,5
										Efficiency	%	0	26	40	45	39	35
										P1	Kw	0,9	1,2	1,2	1,3	1,4	1,4
										NPSH	m			2,5	3	3,8	4,9
STOA 120 M	STOA 120 T	0,88	1,2	1540	1420	25	7,2	4,5	2,6	H	m	58	54	48	40	29	23
										Efficiency	%	0	26	40	45	39	35
										P1	Kw	0,9	1,1	1,3	1,4	1,5	1,5
										NPSH	m			2,5	3	3,8	4,9

a) ~Monofase 230 V

b) ~Trifase 230/400 V

60 Hz - min⁻¹ ~ 3400

TIPO TYPE		Potenza nominale Nominal power		Potenza assorbita Input power [W]		Condensatore Capacitor 450 V max	Corrente assorbita Input current [A]				Portata - Capacity							
											Q [m ³ /h]	0	1,2	2,4	3,6	4,8	5,4	
											Q [l/1']	0	20	40	60	80	90	
a	b	kW	HP	a	b	[μF]	1~ 115 V	1~ 220 V	3~ 220 V	3~ 380 V	Prevalenza (m C.A.) - Total head (m W.C.)							
STOA 80 M	STOA 80 T	0,59	0,8	860	800	20	8,5	4,1	2,6	1,5	H	m	31,8	29,1	25	19,2	11,9	7,7
											Efficiency	%	0	23,8	33,6	36,6	33,9	31,8
											P1	Kw	0,5	0,7	0,8	0,8	0,9	0,9
											NPSH	m			2,5	3	3,8	4,9
STOA 100 M	STOA 100 T	0,74	1	1200	1000	25	10	5	3,5	1,75	H	m	44,5	38,8	33,5	25	16,1	9,5
											Efficiency	%	0	23,8	33,6	36,6	33,9	31,8
											P1	Kw	0,7	0,8	0,9	1	1,1	1,2
											NPSH	m			2,5	2,8	3,8	4,9
STOA 120 M	STOA 120 T	0,88	1,2	1550	1430	25	14,2	6,8	4,76	2,75	H	m	60,3	54,3	45,5	33,9	19,6	11,5
											Efficiency	%	0	23,8	33,6	36,6	33,9	31,8
											P1	Kw	1	1,1	1,2	1,4	1,5	1,5
											NPSH	m			2,5	2,8	3,8	4,9

a) ~Monofase 115/220 V

b) ~Trifase 220/380 V

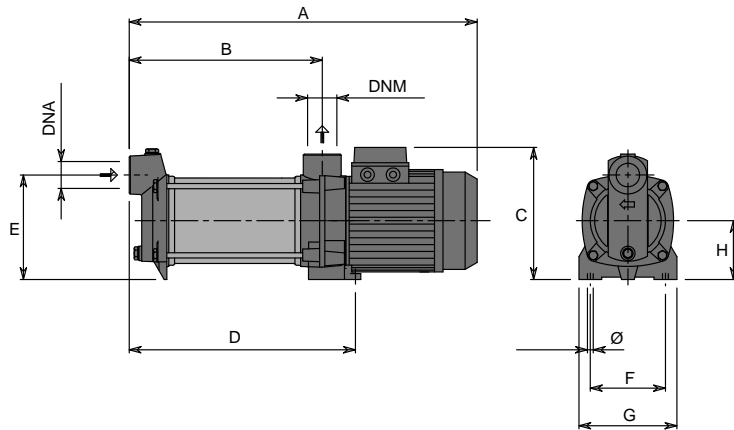

TIPO TYPE	DIMENSIONI [mm] DIMENSIONS [mm]										IMBALLO [mm] PACKING [mm]			PESO WEIGHT [kg]	
	A	B	C	D	E	F	G	Ø	H	DNA	DNM	A	L		P
STOA 80	400	185	182	225	130	110	145	9	77	1" G	1" G	230	200	450	13,9
STOA 100	422	207	182	247	130	110	145	9	77	1" G	1" G	230	200	450	14,7
STOA 120	444	230	182	269	130	110	145	9	77	1" G	1" G	230	200	450	15,8

■ GRUPPI DI PRESSURIZZAZIONE AUTOMATICI

IMPIEGHI

I gruppi di pressurizzazione automatici della serie TEAM sono stati progettati per mantenere costantemente in pressione piccoli o medi impianti idrici civili, industriali o d'irrigazione. Vengono forniti già assemblati e pronti per l'installazione.

E' possibile scegliere la soluzione più adatta alle esigenze dell'impianto, tramite la selezione dell'elettropompa in base alla portata e curva di lavoro; è anche possibile scegliere il gruppo in base alle caratteristiche degli stessi. È importante ricordare che il gruppo di pressurizzazione deve essere dimensionato in funzione della quantità d'acqua e della pressione richiesta.

SCELTA DEL GRUPPO DI PRESSURIZZAZIONE PER FABBISOGNO IDRICO

Edifici ad uso residenziale

Gli elementi principali per il calcolo del fabbisogno d'acqua sono:

- il consumo per ogni tipologia di erogazione (tab. 1)
- il numero di utenze (tab. 2)
- il fattore di contemporaneità:
il massimo fabbisogno teorico è dato dalla somma delle portate per tipologia di erogazione di un appartamento e per il numero di essi.

In pratica si verifica che soltanto una parte delle utenze vengano utilizzate contemporaneamente. Il fattore di contemporaneità permette di definire la massima portata effettiva che può essere richiesta dalle utenze.

Edifici ad uso non residenziale

Per il calcolo del fabbisogno, prendiamo in considerazione i seguenti edifici:

- uffici
- centri commerciali
- strutture ospedaliere
- hotel

Scelta del gruppo di pressurizzazione per prevalenza / pressione

La pressione agli utilizzi necessaria per un corretto funzionamento di elettrodomestici e sprinklers, non deve essere inferiore a 1,5 bar e normalmente non superiore a 4-5 bar. Gli elementi da considerare per il calcolo della pressione sono:

- dislivello geodetico tra il gruppo ed il punto di erogazione più elevata
- l'altezza di aspirazione
- la pressione iniziale (o battente positivo)
- la pressione residua minima all'utilizzo più elevato (normalmente 1,5 bar)
- le perdite di carico dell'impianto
- la differenza di pressione fra avviamento e arresto pompe.



■ AUTOMATIC PRESSURE SYSTEMS

APPLICATIONS

The automatic pressure systems series TEAM have been designed for keeping a constant water pressure on small or medium domestic, industrial or irrigation plants.

These pressure systems are supplied already assembled and ready for installation. It is possible to choose the most suitable solution for the plant's necessities through the selection of the electrical pump based on the capacity and the working curve. It is also possible to choose the pressure system for its own characteristics. It is important to remind that the size of the pressure system is determined by the quantity of water and pressure required.

CHOOSING A PRESSURE SYSTEM FOR WATER NEEDS

Residential buildings

The main data needed for calculation of the water needs are given as following:

- the typology of distribution (tab. 1)
- consumption per numbers of outlet (tab.2)
- the simultaneity factor: the maximum theoretical requirement is given by the sum of the quantities of water delivered to the various typologies of distribution and flats multiplied by the number of them.

In practice, it is generally found that only some of the outlets are used simultaneously.

The simultaneity factor allows to define the real maximum delivery that may be required by the typology of distribution.

Non-residential buildings

For calculation of quantities of water required the following types of buildings are considered:

- offices
- shopping centres
- hospitals
- hotels

Choosing a pressure system per delivery head / pressure

The outlet pressure required for proper operation of electrical appliances & sprinklers must not be lower than 1,5 bar and usually not greater than 4-5 bar. The values to consider for pressure level calculation are the following:

- the geodetic head between the pressure boosting unit and the highest outlet
- the suction lift
- the initial pressure (or positive suction head)
- the minimum residual pressure at the highest outlet (normally 1.5 bar)
- the system head loss
- the difference in pressure between starting and stopping pump

■ GROUPES DE PRESSURISATION AUTOMATIQUES

EMPLOIS

Les groupes de pressurisation automatiques de la série TEAM ont été conçus pour maintenir constamment sous pression de petites ou moyennes installations hydriques civiles, industrielles ou d'irrigation.

Ils sont fournis déjà assemblés et prêts pour l'installation. Il est possible de choisir la solution la plus adaptée aux exigences de l'installation, au moyen de la sélection de l'électropompe sur la base du débit et de la courbe de travail; il est également possible de choisir le groupe sur la base des caractéristiques de ceux-ci. Il est important de se rappeler que le groupe de pressurisation doit être dimensionné en fonction de la quantité d'eau et de la pression demandée.

CHOIX DU GROUPE DE PRESSURISATION EN FONCTION DES BESOINS HYDRIQUES

Bâtiments résidentiels

Les éléments principaux pour le calcul des besoins en eau sont:

- la consommation pour chaque type de distribution (tab. 1)
- le nombre d'utilisations (tab. 2)
- le facteur de simultanéité: les besoins maximaux théoriques sont donnés par la somme des plages d'utilisation par type de distribution d'un appartement et par le nombre de ceux-ci.

En pratique on vérifie que seulement une partie des utilisations sont utilisées en même temps.

Le facteur de simultanéité permet de définir le débit maximal effectif qui peut être demandé par les utilisations.

Bâtiments non résidentiels

Pour le calcul des besoins, nous prenons en considération les bâtiments suivants:

- bureaux
- centres commerciaux
- structures hospitalières
- hôtels

Choix du groupe de pressurisation par hauteur / pression

La pression aux utilisations nécessaires pour un fonctionnement correct d'appareils ménagers et de sprinklers, ne doit pas être inférieure à 1,5 bar et normalement pas supérieure à 4-5 bars. Les éléments à prendre en compte pour le calcul de la pression sont:

- dénivelée géodésique entre le groupe et le point de distribution le plus élevée
- la hauteur d'aspiration
- la pression initiale (ou battant positif)
- la pression résiduelle minimale à l'utilisation la plus élevée (normalment 1,5 bar)
- les pertes de charges de l'installation
- la différence de pression entre démarrage et arrêt pompe.

■ GRUPOS DE PRESURIZACIÓN AUTOMÁTICOS

USOS

Los grupos de presurización automática de la serie TEAM han sido proyectados para mantener en presión constante pequeños o medianos sistemas hídricos civiles, industriales o de irrigación. Vienen ya ensamblados y listos para su instalación. Es posible elegir la solución más adecuada a las exigencias de la instalación, a través de una selección basada en el caudal y en la curva de trabajo de la electrobomba; además puede elegirse el grupo según las características de los mismos.

Es importante recordar que el tamaño del grupo de presurización depende de la cantidad de agua y de la presión requeridas.

ELECCIÓN DEL GRUPO DE PRESURIZACIÓN CONSIDERANDO LAS NECESIDADES HÍDRICAS

Edificios de uso residencial

Los elementos principales para el cálculo de las necesidades de agua son:

- el consumo para cada tipo de suministro (tab. 1)
- el número de usuarios (tab. 2)
- el factor de contemporaneidad: la máxima necesidad teórica se obtiene sumando los caudales por tipo de su apartamento y por el número de estos.

En la práctica se verifica que sólo una parte de los consumos se utilizan contemporáneamente.

El factor de contemporaneidad permite definir el máximo caudal efectivo que los usuarios pueden requerir.

Edificios de uso no residencial

Para calcular las necesidades, tomamos en consideración los siguientes edificios:

- oficinas
- centros comerciales
- estructuras hospitalarias
- hoteles

Elección del grupo de presurización según altura / presión

La presión necesaria para un correcto funcionamiento de electrodomésticos y rociadores no debe ser inferior a 1,5 bar y normalmente no superior a 4-5 bar. Los elementos a considerar para el cálculo de la presión son:

- desnivel geodésico entre el grupo y el punto de suministro más elevado
- la altura de aspiración
- la presión inicial (o presión negativa)
- la presión residual mínima al uso más elevado (normalmente 1,5 bar)
- la pérdida de carga de la instalación
- la diferencia de presión entre arranque y parada de las bombas.

tab. 1

Prelievo per tipologia di erogazione Used per typology of distribution	Portata [l/1'.] Capacity
Bidè - Bidet - Bibet - Bibet	6
Lavabo – Washbasin - Lavabo - Lavabo	6
WC a cassetta - WC with flushing tank duties - WC de fonctions Quick Step - WC de paso rápido	6
Lavandino - Sink/Washbasin - Puits - Fregadero	9
Lavastoviglie - Dishwasher - Lave-vaisselle - Lavavajillas	10
Doccia - Shower - Douche - Ducha	12
Lavatrice - Washing machine - Machine à laver - Lavadero	12
Vasca da bagno - Bath (tub) - Baignoire - Bañera	15
WC a passo rapido - WC with quick step duties - WC de fonctions Quick Step - WC de paso rápido	90

tab. 2

N° appartamenti Flats Apartments Pisos	Portata alla massima contemporaneità [l/1'.] - Capacity at the max. simultaneity Capacités au max. simultanément - Capacidad en el máxima simultaneidad					
	WC con cassetta - WC with flushing tank duties Toilette à cassette - Bagno con cisterna			WC con passo rapido - WC with quick step duties WC de fonctions Quick Step - WC de paso rápido		
	1 WC	2 WC	3 WC	1 WC	2 WC	3 WC
1	32	40	50	61	79	84
2	45	56	70	86	112	118
3	55	69	86	105	137	145
4	63	79	100	121	158	167
5	71	88	111	136	177	187
6	78	97	122	149	194	205
8	90	112	141	172	224	236
10	100	125	158	192	250	264
15	123	153	193	235	307	324
20	142	177	223	271	354	374
25	158	198	249	303	396	418
30	173	217	273	332	434	458
35	187	234	295	359	469	494
40	200	250	315	384	501	529
45	212	265	334	407	531	561
50	224	280	352	429	560	591
60	245	307	386	470	614	647
70	265	331	417	507	663	699
80	283	354	446	542	708	748
90	300	375	473	575	751	793
100	317	396	498	606	792	836
120	347	433	546	664	868	916
140	375	468	590	718	937	989
160	401	501	631	767	1.002	1.057
180	425	531	669	814	1.063	1.121
200	448	560	705	858	1.120	1.182
220	470	587	739	899	1.175	1.240
240	491	613	772	939	1.227	1.295
260	511	636	804	978	1.277	1.346
280	530	662	834	1.015	1.325	1.399
300	549	685	863	1.050	1.372	1.448
350	593	740	933	1.135	1.462	1.564
400	633	791	997	1.213	1.584	1.672

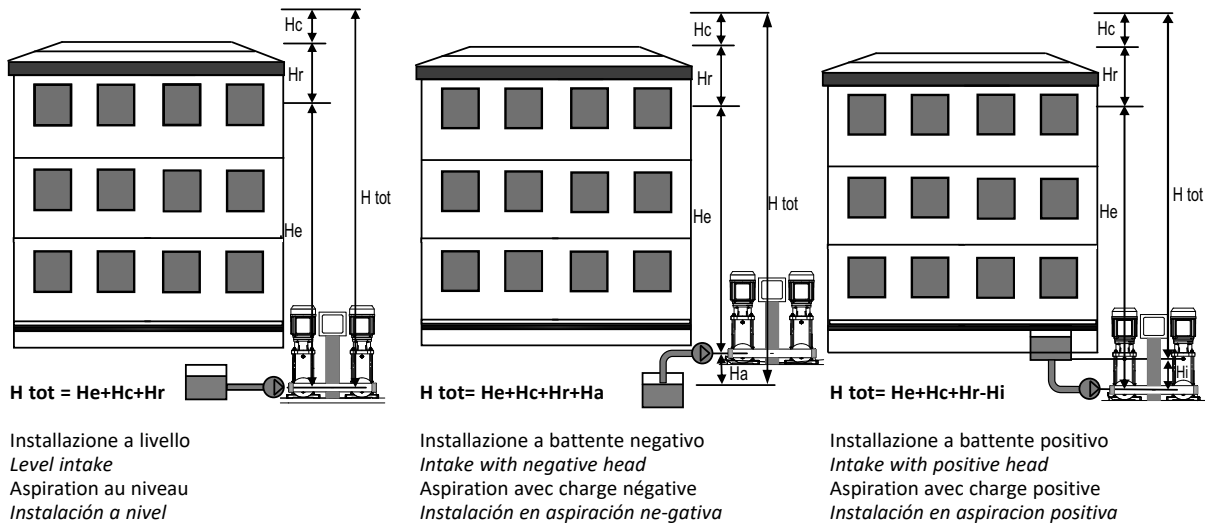

N° persone o posti letto persons or beds personnes ou les lits persona o camas	Portata alla massima contemporaneità [l/1'.] - Capacity at the max. simultaneity Capacités au max. simultanéité - Capacidad en el máxima simultaneidad					
	Uffici Offices Bureaux Oficinas	Grandi Magazzini Large complexes Grandes superficies Grandes tiendas	Ospedali Hospitals	Hotel	Hotels	Hotel in località turistiche Hotels in holiday resorts Centres de villégiature Resorts
15	7	41	45	99	118	
20	9	43	55	116	140	
25	12	55	65	134	161	
30	15	61	74	151	182	
35	18	68	84	169	202	
40	20	74	93	186	223	
45	23	81	103	203	243	
50	26	87	113	220	263	
60	31	100	131	253	303	
70	36	112	150	285	342	
80	41	125	169	317	381	
90	46	137	188	349	418	
100	51	148	206	379	455	
120	61	172	243	439	527	
140	70	194	279	497	596	
160	79	216	314	553	663	
180	87	237	349	606	727	
200	96	257	384	658	789	
250	116	305	468	779	935	
300	134	349	549	889	1.067	
350	151	390	627	990	1.188	
400	166	428	702	1.082	1.298	
450	181	463	774	1.166	1.399	
500	194	495	843	1.243	1.492	
600	220	552	974	1.381	1.657	
700	243	601	1.095	1.501	1.801	
800	265	645	1.206	1.608	1.930	
1000	310	721	1.402	1.803	2.163	
1200	358	788	1.569	1.992	2.390	
1400	413	853	1.714	2.189	2.626	
1600	476	920	1.843	2.395	2.874	
1800	546	988	1.965	2.600	3.120	
2000	621	1.054	2.089	2.778	3.333	

WAPY



APPLICATIONS

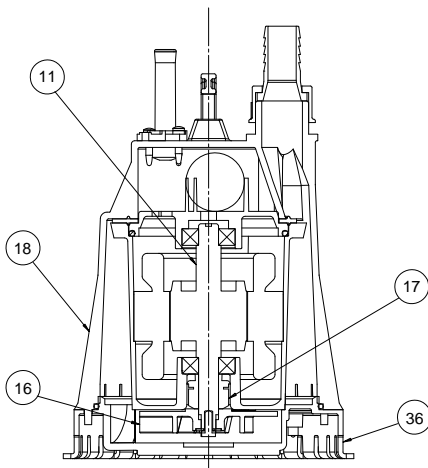

- | | |
|---|-----------|
| Albero con rotore – Pump shaft + rotor
Arbre + rotor – Eje rotor | 11 |
| Girante – Impeller
Turbine – Impulsor | 16 |
| Tenuta meccanica – Mechanical seal
Garniture mécanique – Cierre mecánico | 17 |
| Corpo pompa – Pump body
Corps de pompe – Cuerpo bomba | 18 |
| Base filtro – Filter base
Base filtre – Filtro básico | 36 |

ELETTROPOMPE SOMMERGIBILI PER DRENAGGIO

Elettropompe sommergibili a girante aperta della serie WAPY sono state progettate per pompare liquidi puliti o parzialmente sporchi, senza parti abrasive o corpi solidi in sospensione, non esplosivi o aggressivi per i materiali della pompa. Temperatura del liquido fino a 35 °C. (CEI EN 60335-2-41). Le pompe possono lavorare anche parzialmente sommerse.

CARATTERISTICHE COSTRUTTIVE

- Corpo pompa : Tecnopolimero
- Girante : Tecnopolimero
- Testata : Tecnopolimero
- Manico di trasporto : Tecnopolimero
- Base filtro : Tecnopolimero
- Corpo motore : Alluminio pressofuso UNI 5076
- Albero pompa e viti : Acciaio inox AISI 420 F
- Tenuta meccanica : Carbone - Ceramica
- 5 m cavo alimentazione H05RN-F (50 Hz), H05VV-F (60 Hz)
- Immersione max. 5 m

MOTORE

- Motore ad induzione a due poli, riavvolgibile, refrigerato dal liquido pompato
- Protezione IP68
- Isolamento classe F
- Alimentazione monofase con motoprotettore incorporato e condensatore permanentemente inserito
- Servizio continuo se completamente sommersa.

A RICHIESTA:

- Versione automatica con galleggiante flottante (WAPY Aut).

ÉLECTROPOMPES SUBMERSIBLES POUR DRAINAGE

Les électropompes submersibles à roue ouverte de la série WAPY ont été conçues pour pomper des liquides propres ou partiellement sales, sans parties abrasives ou corps solides en suspension, non explosifs ou agressifs pour les matériaux de la pompe. Température du liquide jusqu'à 35 °C. (CEI EN 60335-2-41). Les pompes peuvent fonctionner même partiellement immergées.

CARACTERISTIQUES DE CONSTRUCTION

- Corps de pompe : Tecnopolimère
- Turbine : Tecnopolimère
- Couvercle avec la poignée : Tecnopolimère
- Filtre : Tecnopolimère
- Carcasse moteur : Fonderie d'aluminium sous pression UNI 5076
- Abre de pompe et visserie : Acier inox AISI 420 F
- Garniture mécanique : Carbone - Céramique
- Câble d'alimentation 5 m H05RN-F (50 Hz), H05VV-F (60 Hz)
- Immersion max 5 mt

MOTOR

- Moteur à induction à deux pôles rebobinable, refroidi par le liquide pompé
- Protection IP68
- Classe d'isolation F
- Le modèles monophasé son avec protection thermique et condensateur connecté en permanence
- Service S1

SUR DEMANDE:

- Version avec flotteur automatique (WAPY Aut).

SUBMERSIBLE DRAINING ELECTRIC PUMPS

The submersible electric pumps with open impeller series WAPY have been designed to pump clear or slightly dirty liquids, without abrasives and suspended solids, non-explosive or aggressive for the pump's materials.

Liquid temperature not higher than 35 °C (CEI EN 60335-2-41). The pumps may work also partially immersed.

TECHNICAL FEATURES

- Pump body : Technopolymer
- Impeller : Technopolymer
- Outer motor casing : Technopolymer
- Filter base : Technopolymer
- Handle : Technopolymer
- Motor body : Die casting aluminium UNI 5076
- Pump shaft and screws : Stainless steel AISI 420 F
- Mechanical seal : Carbon - Ceramics
- 5 m feeding cable H05RN-F (50 Hz), H05VV-F (60 Hz)
- Max. immersion 5 m

MOTOR

- Two poles induction rewindable motor, cooled by the pumped liquid
- Protection IP 68
- Class F insulation
- Single-phase feeding with incorporated motor protector and capacitor permanently connected
- Continuous duty if completely submerged.

ON REQUEST:

- Automatic version with float switch (WAPY Aut).

ELECTROBOMBAS SUMERGIBLES DE DRENAJE

Electrobombas sumergibles a impulsor con impulsor abierto de la serie WAPY han sido proyectadas para bombear líquidos limpios o parcialmente sucios, sin partes abrasivas o cuerpos sólidos en suspensión, que no sean explosivos ni agresivos para los materiales de la bomba.

Temperatura del líquido hasta 35 °C. (CEI EN 60335-2-41).

Las bombas pueden funcionar incluso sumergidas parcialmente.

CARACTERISTICAS DE CONSTRUCCIÓN

- Cuerpo de bomba : Tecnopolímero
- Rodete : Tecnopolímero
- Filtro : Tecnopolímero
- Tapa con el mango : Tecnopolímero
- Cuerpo de motor : Fundición de aluminio UNI 5076
- Eje de la bomba y tornillo : Acero Inox AISI 420 F
- Cierre mecánico : Cerámica - Grafito
- Cable de alimentación 5 mt H05RN-F (50 Hz), H05VV-F (60 Hz)
- Máxima inmersión 5 mt

MOTOR

- Motor a induction de dos poles rebobinables, enfriado por el líquido bombeado
- Protección IP68
- Aislamiento de clase F
- Para los modelos monofásicos, protección térmica y condensador incorporado
- Funcionamiento S1

BAJO DEMANDA:

- Versión con interruptor de nivel automático (WAPY Aut).

50 Hz min⁻¹ ~ 2900

TIPO TYPE	Potenza nominale Nominal power		Potenza assorbita Input power [W]	Condensatore Capacitor 450 V max	Corrente assorbita Input current [A]	Portata - Capacity											
						Q [m ³ /h]	0	0,6	1,2	1,8	2,4	3	3,6	4,2	4,8	5,4	
a	kW	HP	a	[μF]	1~230 V	Prevalenza (m C.A.) - Total head (m W.C.)											
WAPY 35 AUT	0,26	0,35	240	6,3	1	H	m	6	5,3	4,7	4,1	3,6	3,1	2,6	2,2	1,8	1,5
						Efficiency	%	0	4,4	7,7	10,2	11,5	12,1	11,7	10,7	8,6	5,9
						P1	Kw	0,18	0,19	0,2	0,2	0,21	0,22	0,22	0,23	0,24	0,24

a) ~Monofase 230 V

60 Hz min⁻¹ ~ 3400

TIPO TYPE	Potenza nominale Nominal power		Potenza assorbita Input power [W]	Condensatore Capacitor 450 V max	Corrente assorbita Input current [A]	Portata - Capacity											
						Q [m ³ /h]	0	0,6	1,2	1,8	2,4	3	3,6	4,2	4,8	5,4	
a	kW	HP	a	[μF]	1~220 V	Prevalenza (m C.A.) - Total head (m W.C.)											
WAPY 35 AUT	0,26	0,35	320	4	1,52	H	m	9,5	8,6	7,5	6,4	5,2	4	2,6	1,2		
						Efficiency	%	0	6	9,4	11,6	11,5	10,5	7,6	3,6		
						P1	Kw	0,17	0,19	0,21	0,23	0,26	0,28	0,3	0,32		

a) ~Monofase 220 V

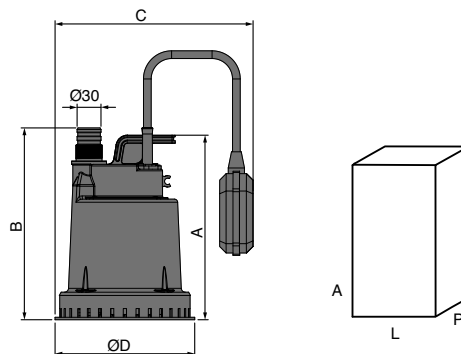

TIPO TYPE	DIMENSIONI [mm] DIMENSIONS [mm]					IMBALLO [mm] PACKING [mm]			PESO WEIGHT [kg]
	A	B	C	D	DNM	A	L	P	
WAPY 35	240	220	275	163	1"	300	250	180	3,5



APPLICATIONS

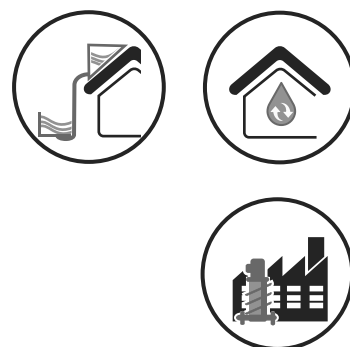

NOMENCLATURA PARTI DI RICAMBIO SPARE PARTS LIST NOMENCLATURE PIÈCES DE RECHANGE NOMENCLATURA REPUESTOS

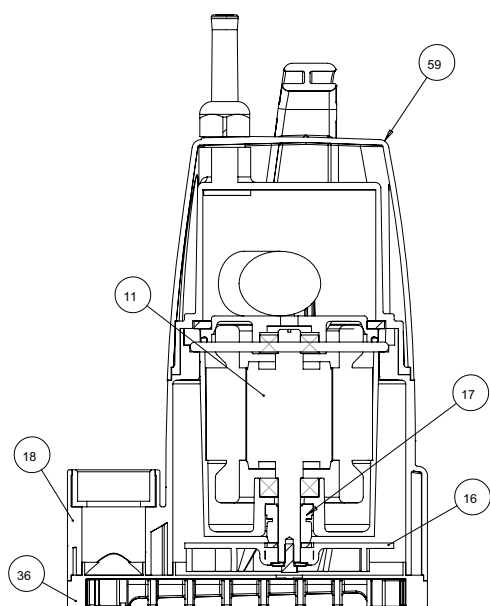

Albero con rotore – Pump shaft + rotor Arbre + rotor – Eje rotor	11
Girante – Impeller Turbine – Impulsor	16
Tenuta meccanica – Mechanical seal Garniture mécanique – Cierre mecánico	17
Corpo pompa – Pump body Corps de pompe – Cuerpo bomba	18
Base filtro – Filter base Base filtre – Filtro básico	36

ELETTROPOMPE SOMMERGIBILI PER DRENAGGIO

Elettropompe sommergibili a girante aperta della serie UP sono state progettate per pompare liquidi puliti o parzialmente sporchi, senza parti abrasive o corpi solidi in sospensione, non esplosivi o aggressivi per i materiali della pompa.

Massimo passaggio libero di corpi solidi Ø 25mm per 525-725. Temperatura max. del liquido fino a 35 °C.(CEI EN 60335-2-41). Le pompe possono lavorare anche parzialmente sommerse.

CARATTERISTICHE COSTRUTTIVE

- Corpo pompa : Tecnopolimero
- Girante : Tecnopolimero
- Testata : Tecnopolimero
- Manico di trasporto : Tecnopolimero
- Base filtro : Tecnopolimero
- Corpo motore : Alluminio pressofuso UNI 5076
- Albero pompa e viti : Acciaio inox AISI 420 F
- Tenuta meccanica : Carbone - Ceramica
- 10 m cavo alimentazione H05RN-F
- Immersione max. 5 m

MOTORE

- Motore ad induzione a due poli, riavvolgibile, refrigerato dal liquido pompato
- Protezione IP68
- Isolamento classe F
- Alimentazione monofase con motoprotettore incorporato e condensatore permanentemente inserito
- Servizio continuo se completamente sommersa.

A RICHIESTA:

- Versione automatica con galleggiante flottante (UP Aut).

ÉLECTROPOMPES SUBMERSIBLES POUR DRAINAGE

Les électropompes submersibles à roue ouverte de la série UP ont été conçues pour pomper des liquides propres ou partiellement sales, sans parties abrasives, non explosifs ou agressifs pour les matériaux de la pompe.

Passage libre maximal de corps solides jusqu'à Ø25mm pour 525-725.

Température max. du liquide jusqu'à 35 °C. (CEI EN 60335-2-41). Les pompes peuvent fonctionner même partiellement immergées.

CARACTERISTIQUES DE CONSTRUCTION

- Corps de pompe : Technopolimère
- Turbine : Technopolimère
- Couvercle avec la poignée : Technopolimère
- Filtre : Technopolimère
- Carcasse moteur : Fonderie d'aluminium sous pression UNI 5076
- Abre de pompe et visserie : Acier inox AISI 420 F
- Garniture mécanique : Carbone - Céramique
- Câble d'alimentation 10 m H05RN-F
- Immersion max 5 mt

MOTOR

- Moteur à induction à deux pôles rebobinable, refroidi par le liquide pompé
- Protection IP68
- Classe d'isolation F
- Le modèles monophasé son avec protection thermique et condensateur connecté en permanence
- Service S1

SUR DEMANDE:

- Version avec flotteur automatique (UP Aut.).

SUBMERSIBLE DRAINING ELECTRIC PUMPS

The submersible electric pumps with open impeller series UP have been designed to pump clear or slightly dirty liquids, without abrasives, non-explosive or aggressive for the pump's materials.

Max. Free passage of suspended solids up to Ø25mm for 525-725. Liquid temperature not higher than 35 °C (CEI EN 60335-2-41).

The pumps may work also partially immersed.

TECHNICAL FEATURES

- Pump body : Technopolymer
- Impeller : Technopolymer
- Outer motor casing : Technopolymer
- Filter base : Technopolymer
- Handle : Technopolymer
- Motor body : Die casting aluminium UNI 5076
- Pump shaft and screws : Stainless steel AISI 420 F
- Mechanical seal : Carbon - Ceramics
- 10 m feeding cable H05RN-F
- Max. immersion 5 m

MOTOR

- Two poles induction rewindable motor, cooled by the pumped liquid
- Protection IP 68
- Class F insulation
- Single-phase feeding with incorporated motor protector and capacitor permanently connected
- Continuous duty if completely submerged.

ON REQUEST:

- Automatic version with float switch (UP Aut).

ELECTROBOMBAS SUMERGIBLES DE DRENAJE

Electrobombas sumergibles a impulsor con impulsor abierto de la serie UP han sido proyectadas para bombear líquidos limpios o parcialmente sucios, sin partes abrasivas, que no sean explosivos ni agresivos para los materiales de la bomba.

Máximo paso libre de cuerpos sólidos hasta Ø 25 mm para 525-725.

Temperatura max. del líquido hasta 35 °C.(CEI EN 60335-2-41). Las bombas pueden funcionar incluso sumergidas parcialmente.

CARACTERÍSTICAS DE CONSTRUCCIÓN

- Cuerpo de bomba : Tecnopolímero
- Rodete : Tecnopolímero
- Filtro : Tecnopolímero
- Tapa con el mango : Tecnopolímero
- Cuerpo de motor : Fundición de aluminio UNI 5076
- Eje de la bomba y tornillo : Acero Inox AISI 420 F
- Cierre mecánico : Cerámica - Grafito
- Cable de alimentación 10 mt H05RN-F
- Máxima inmersión 5 mt

MOTOR

- Motor a induction de dos poles rebobinables, enfriado por el líquido bombeado
- Protección IP68
- Aislamiento de clase F
- Para los modelos monofásicos, protección térmica y condensador incorporado
- Funcionamiento S1

BAJO DEMANDA:

- Versión con interruptor de nivel automático (UP Aut).

50 Hz min⁻¹ ~ 2900

TIPO TYPE	Potenza nominale Nominal power		Potenza assorbita Input power	Condensatore Capacitor 450 V max	Corrente assorbita Input current [A]	Portata - Capacity								
	kW	HP				Q [m ³ /h]	0	1,2	2,4	3,6	4,8	6	7,2	
a			a	[mF]	1~ 230 V	Q [l/1']	0	20	40	60	80	100	120	
						Prevalenza (m C.A.) - Total head (m W.C.)								
UP 300	0,3	0,4	310	6,3	1,4	H	m	6,3	5,2	4,2	3,1	2,1	1,1	
						Efficiency	%	0	6,9	10,5	11,2	9,5	6,3	
						P2	Kw	0,3	0,3	0,3	0,3	0,3	0,3	
UP 500	0,4	0,5	430	10	2,3	H	m	8,6	8	7	5,9	4,7	3,4	2,3
						Efficiency	%	0	6,5	10,7	12,5	13	11,7	9,5
						P2	Kw	0,4	0,4	0,4	0,4	0,5	0,5	0,5
UP 525	0,4	0,5	500	10	2,2	H	m	5,9	5,7	5,4	5	4,5	3,9	3,3
						Efficiency	%	0	4,1	7,5	10,7	12,6	13,7	13,3
						P2	Kw	0,4	0,4	0,4	0,5	0,5	0,5	0,5
UP 725	0,6	0,8	660	12,5	2,9	H	m	7,1	7	6,6	6,3	5,8	5,3	4,7
						Efficiency	%	0	4,1	7,4	10,6	12,8	14,5	15,4
						P2	Kw	0,5	0,5	0,6	0,6	0,6	0,6	0,6

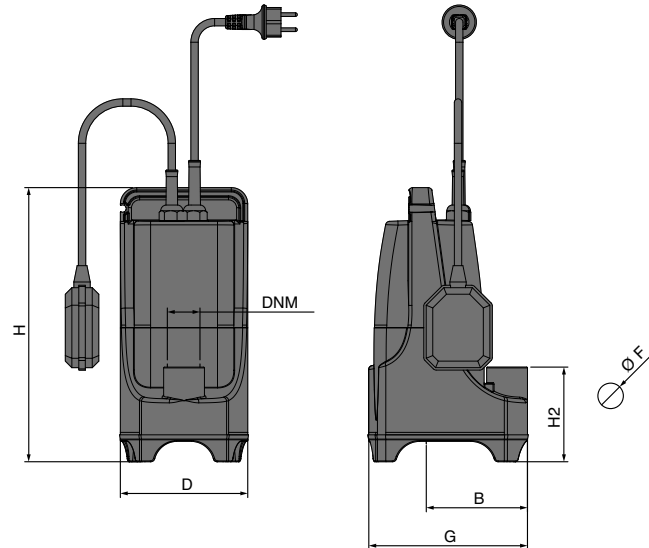

TIPO TYPE	DIMENSIONI [mm] DIMENSIONS [mm]							IMBALLO [mm] PACKING [mm]			PESO WEIGHT
	B	D	G	H	H1	F	DNM	A	L	P	[kg]
UP 300	95	158	200	290	75	∅ 2	1" 1/4	240	400	190	4,8
UP 500	95	158	200	290	75	∅ 2	1" 1/4	240	400	190	5,8
UP 525	95	158	200	340	116	∅ 25	1" 1/4	240	400	190	6
UP 725	95	158	200	340	116	∅ 25	1" 1/4	240	400	190	7

DC



APPLICATIONS



NOMENCLATURA PARTI DI RICAMBIO SPARE PARTS LIST NOMENCLATURE PIÉCES DE RECHANGE NOMENCLATURA REPUESTOS

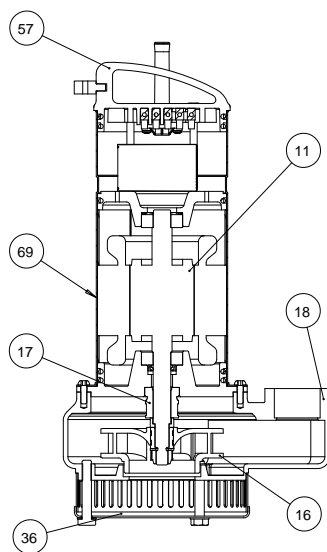

Albero con rotore – Pump shaft + rotor **11**
Arbre + rotor – Eje rotor

Girante – Impeller **16**
Turbine – Impulsor

Tenuta meccanica – Mechanical seal **17**
Garniture mécanique – Cierre mecánico

Corpo pompa – Pump body **18**
Corps de pompe – Cuerpo bomba

Manico – Handle **57**
Poignée – Manejar

Camicia – Cover **69**
Chemise – Camisa

Filtro - Filter **36**
Filtre - Filtro

ELETTROPOMPE SOMMERGIBILI PER DRENAGGIO

Le elettropompe sommergibili della serie DC sono particolarmente adatte al sollevamento di liquidi puliti o parzialmente sporchi, anche con corpi solidi in sospensione con un \varnothing massimo di 4 mm, non esplosivi e chimicamente non aggressivi per i materiali della pompa, senza parti abrasive.

Temperatura max. 35 °C (CEI EN 60335-2-41).

CARATTERISTICHE COSTRUTTIVE

- Corpo motore : Acciaio inox AISI 304
- Corpo pompa : Ghisa G20 con trattamento anticorrosione
- Girante : Tecnopolimero
- Albero pompa : Acciaio inox AISI 420
- Tenuta meccanica lato pompa : Carbone - ceramica
- Tenuta meccanica lato motore : A labbro in NBR
- Cavo di alimentazione 10 m H07RN-F
- Immersione max. 5 m

MOTORE

- Motore ad induzione a due poli riavvolgibile
- Protezione IP68
- Isolamento classe F
- Alimentazione monofase con motoprotettore incorporato e condensatore permanentemente inserito
- Alimentazione trifase con protezione obbligatoria a cura dell'utente
- Servizio continuo se completamente sommersa.

A RICHIESTA:

- Versione monofase automatica con galleggiante flottante (AUT).

ÉLECTROPOMPES SUBMERSIBLES POUR EAUX USÉES

Les électropompes submersibles de la série DC sont particulièrement adaptées au relèvement de liquides propres ou partiellement sales, même avec des corps solides en suspension avec un \varnothing maximum de 4 mm, non explosifs et chimiquement non agressifs pour les matériaux de la pompe, sans parties abrasives.

Température max. 35 °C. (CEI EN 60335-2-41).

CARACTERISTIQUES DE CONSTRUCTION

- Carcasse moteur : Acier inox AISI 304
- Corps de pompe : En fonte G20 avec traitement anti-corrosion
- Turbine : Technopolymère
- Abris de pompe : Acier inox AISI 420
- Garniture mécanique partie pompe : Carbone - Céramique
- Garniture mécanique partie moteur : à lèvres en élastomère
- Câble d'alimentation 10 m H07RN-F
- Immersion max. 5 m

MOTOR

- Moteur à induction à deux pôles rebobinable, refroidi par le liquide pompé
- Protection IP68
- Classe d'isolation F
- Les modèles monophasés sont avec protection thermique et condensateur connecté en permanence
- Pour les modèles triphasés, la protection est à la charge de l'utilisateur. A recommander l'équipement conformément à la réglementation
- Service S1 (s'il est complètement immergé)

SUR DEMANDE:

- Version Monophasée avec flotteur automatique (AUT).

SUBMERSIBLE ELECTRIC WASTEWATER PUMPS

The submersible draining electric pump series DC have been designed for pumping clear or slightly dirty liquids, non-explosive or chemically aggressive for the pump's materials, either containing suspended solids max \varnothing 4 mm, without abrasives parts. Temperatures not higher 35 °C (CEI EN 60335-2-41).

TECHNICAL FEATURES

- Motor body : Stainless steel AISI 304
- Pump body : Cast iron G20 with anti-corrosive coating
- Impeller : Techno-polymer
- Pump shaft : Stainless steel AISI 420
- Pump's side mechanical seal : Carbon - ceramics
- Motor's side seal : Lip ring in NBR
- Feeding cable 10 m H07RN-F
- Max. immersion 5 m

MOTOR

- Two poles induction rewinDCble motor
- Protection IP 68
- Class F insulation
- Single-phase feeding with incorporated motor protector and capacitor permanently connected
- Three-phase feeding with compulsory protection to be provided by the user
- Continuous duty if completely submerged.

ON REQUEST:

- Single-phase automatic version with float switch (AUT).

ELECTROBOMBAS SUMERGIBLES PARA AGUAS RESIDUALES

Las electrobombas sumergibles de la serie DC son especialmente adecuadas para la elevación de líquidos limpios o parcialmente sucios, incluso con cuerpos sólidos en suspensión con un \varnothing máximo de 4 mm, que no sean explosivos ni químicamente agresivos para los materiales de la bomba, sin partes abrasivas.

Temperatura max. 35 °C. (CEI EN 60335-2-41).

CARACTERISTICAS DE CONSTRUCCIÓN

- Cuerpo de motor : Acero Inox AISI304
- Cuerpo de bomba : Fundición gris G20 con tratamiento contra-corrosión
- Rodete : Tecnopolimero
- Eje de la bomba : Acero Inox AISI 420
- Cierre mecánico lado bombas : Cerámica-grafito
- Cierre mecánico lado motor : Anillo de cierre en NBR
- Cable de alimentación 10 mt H07RN-F
- Máxima inmersión 5 mt

MOTOR

- Motor a inducción de dos polos rebobinables, enfriado por el líquido bombeado
- Protección IP68
- Aislamiento de clase F
- Para los modelos monofásicos, protección térmica y condensador incorporado
- Para los modelos trifásicos de la protección se encarga el usuario y el equipo recomendado de acuerdo con las normas
- Funcionamiento S1 (si es completamente sumergido)

BAJO DEMANDA:

- Versión Monofásico con interruptor de nivel automático (AUT).

50 Hz min⁻¹ ~ 2900

TIPO TYPE		Potenza nominale Nominal power		Potenza assorbita Input power [W]		Condensatore Capacitor 450 V max	Corrente assorbita Input current [A]		Portata - Capacity									
									Q [m ³ /h]	0	3	6	9	12	15	18	21	
									Q [l/1']	0	50	100	150	200	250	300	350	
a	b	KW	HP	a	b	[μF]	1~ 230 V	3~ 400 V	Prevalenza (m C.A.) - Total head (m W.C.)									
DC 100 M	-	0,74	1	1040	-	20	4,7	-	H	m	11,6	11	10,9	10	9,1	7,5	6	
									Efficiency	%	0	12,3	22,4	28,9	32	31,1	29	
									P1	Kw	0,7	0,7	0,8	0,9	0,9	1	1	
DC 120 M	DC 120 T	0,88	1,2	1390	1460	25	6,2	3,8	H	m	13,9	13,5	13,3	12,8	11,0	9,5	8,0	6,5
									Efficiency	%	0	12	21,8	27,6	29,8	29,4	28,4	26,9
									P1	Kw	0,9	0,9	1	1,1	1,2	1,3	1,3	1,4

a) ~Monofase 230 V

b) ~Trifase 400 V

60 Hz min⁻¹ ~ 3400

TIPO TYPE		Potenza nominale Nominal power		Potenza assorbita Input power [W]		Condensatore Capacitor 450 V max	Corrente assorbita Input current [A]		Portata - Capacity									
									Q [m ³ /h]	0	3	6	9	12	15	18	21	
									Q [l/1']	0	50	100	150	200	250	300	350	
a	b	KW	HP	a	b	[μF]	1~ 220 V	3~ 380 V	Prevalenza (m C.A.) - Total head (m W.C.)									
DC 100 M	-	0,74	1	1040	-	20	4,7	-	H	m	11	10,5	10,4	9,5	8,6	7,1	5,7	
									Efficiency	%	0	12,3	22,4	28,9	32	31,1	29	
									P1	Kw	0,7	0,7	0,8	0,9	0,9	1	1	
DC 120 M	DC 120 T	0,88	1,2	1390	1460	25	6,2	2,7	H	m	13,2	12,8	12,6	12,2	10,5	9,0	7,6	6,2
									Efficiency	%	0	12	21,8	27,6	29,8	29,4	28,4	26,9
									P1	Kw	0,9	0,9	1	1,1	1,2	1,3	1,3	1,4

a) ~Monofase 220 V

b) ~Trifase 380 V

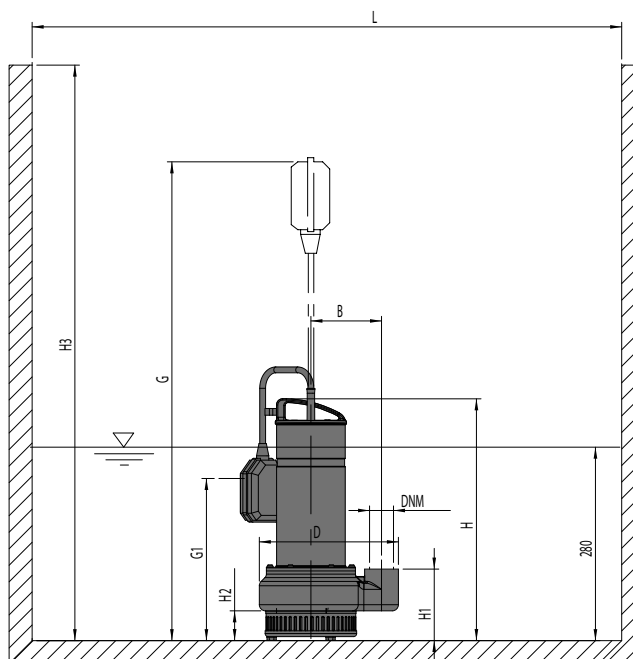

TIPO TYPE	DIMENSIONI [mm] DIMENSIONS [mm]											IMBALLO [mm] PACKING [mm]			PESO WEIGHT [kg]
	H	H1	H2	H3	B	D	F	G	G1	L	DNM	A	L	P	
DC 100 AUT	400	120	50	700	120	230	4	500	200	600X600	1" 1/4	290	610	250	13,2
DC 120 AUT	400	120	50	700	120	230	4	/	/	600X600	1" 1/4	290	610	250	14,3
DC 120 T	400	120	50	700	120	230	4	500	200	600X600	1" 1/4	290	610	250	14,3

Sistema di adescamento sicuro
 Servizio continuo parzialmente sommersa
 Connettore estraibile a tenuta stagna con innesto rapido
 Anello d'usura facilmente sostituibile

Anti air-lock system
Continuous duty partially submerged
Quick cable coupling watertight connector
Easily replaceable wear ring

Système d'amorçage sûr
 Service continu partiellement immergé
 Connecteur extractible étanche avec accrochage rapide
 Bague d'usure facilement remplaçables

Sistema de cebado seguro
Servicio continuo parcialmente sumergida
Conector extraíble estanco de acoplamiento rápido
Anillo de desgaste fácilmente reemplazables



APPLICATIONS



NOMENCLATURA PARTI DI RICAMBIO SPARE PARTS LIST NOMENCLATURE PIECES DE RECHANGE NOMENCLATURA REPUESTOS

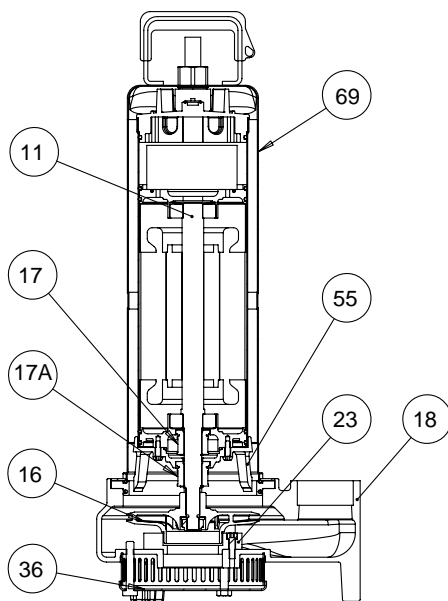

Albero con rotore – Pump shaft + rotor Arbre + rotor – Eje rotor	11
Girante – Impeller Turbine – Impulsor	16
Tenuta meccanica – Mechanical seal Garniture mécanique – Cierre mecánico	17
Tenuta meccanica inferiore – Mechanical seal Garniture mécanique inférieur – Cierre mecánico inferior	17A
Corpo pompa – Pump body Corps de pompe – Cuerpo bomba	18
Anello d'usura - Wear ring Bague d'usure - Anillo de desgaste	23
Base filtro – Base filter Base filtre – Filtro de base	36
Supporto tenuta – Seal support Support garniture – Soporte cierre	55
Camicia – Cover Chemise – Camisa	69

ELETTROPOMPE SOMMERGIBILI PER DRENAGGIO

Le elettropompe sommergibili della serie DCX sono particolarmente adatte al sollevamento di liquidi puliti o parzialmente sporchi, anche con corpi solidi in sospensione con un \varnothing massimo di 4 mm, non esplosivi e chimicamente non aggressivi per i materiali della pompa, senza parti abrasive.
Temperatura max. 35 °C (CEI EN 60335-2-41).

CARATTERISTICHE COSTRUTTIVE

- Corpo motore e coperchio con manico : Acciaio inox AISI 304
- Corpo pompa : Ghisa G20 con trattamento anticorrosione
- Girante : Ottone stampato UNI –EN 12165
- Anello di usura : Tecnopolimero
- Albero pompa : Acciaio inox AISI 304
- Tenuta meccanica lato pompa : Carburo di silicio-allumina
- Tenuta meccanica lato motore : Graffite - allumina
- Connettore estraibile a tenuta stagna con innesto rapido
- Cavo di alimentazione 10 m H07RN-F

MOTORE

- Motore ad induzione a due poli, riavvolgibile
- Protezione IP68
- Isolamento classe F
- Alimentazione monofase con motoprotettore incorporato e condensatore permanentemente inserito
- Alimentazione trifase con protezione obbligatoria a cura dell'utente
- Servizio continuo

A RICHIESTA:

- Versione monofase automatica con galleggiante flottante (AUT).

ÉLECTROPOMPES SUBMERSIBLES POUR EAUX USÉES

Les électropompes submersibles de la série DCX sont particulièrement adaptées au relèvement de liquides propres ou partiellement sales, même avec des corps solides en suspension avec un \varnothing maximum de 4 mm, non explosifs et chimiquement non agressifs pour les matériaux de la pompe, sans parties abrasives.
Température max. 35 °C (CEI EN 60335-2-41).

CARACTERISTIQUES DE CONSTRUCTION

- Carcasse moteur et le couvercle avec la poignée : Acier inox AISI 304
- Corps de pompe : Fonte G20 avec traitement anti-corrosion
- Turbine : Laiton étampé UNI-EN 12165
- Bague d'usure : Tecnopolymère
- Abre de pompe : Acier inox AISI 304
- Garniture mécanique partie pompe : Carbure de silicium et aluminium
- Garniture mécanique partie moteur : Graphite et aluminium
- Connecteur étanche extractible avec attache rapide
- Câble d'alimentation 10 m H07RN-F

MOTOR

- Moteur à induction à deux pôles rebobinable, refroidi par le liquide pompé
- Protection IP68
- Classe d'isolation F
- Le modèles monophasé son avec protection thermique et condensateur connecté en permanence
- Pour les modèles triphasés, la protection est à la charge de l'utilisateur. A recommandé l'équipement conformément à la réglementation
- Service S1

SUR DEMANDE:

- Version Monophasée avec flotteur automatique (AUT).

SUBMERSIBLE DRAINING ELECTRIC PUMPS

The submersible draining electric pump series DCX have been designed for pumping clear or slightly dirty liquids, non-explosive or chemically aggressive for the pump's materials, either containing suspended solids max \varnothing 4 mm, without abrasives parts.
Temperatures not higher 35 °C (CEI EN 60335-2-41).

TECHNICAL FEATURES

- Motor body and cover with handle : Stainless steel AISI 304
- Pump body : Cast iron G20 with anti-corrosive coating
- Impeller : Stamped brass UNI-EN 12165
- Wear ring : Techno-polymer
- Pump shaft : Stainless steel AISI 304
- Pump's side mechanical seal : Silicon carbide- alumina
- Motor's side mechanical seal : Graphite - alumina
- Quick cable coupling watertight connector
- Feeding cabl 10 m H07RN-F

MOTOR

- Two poles induction rewindable motor
- Protection IP 68
- Class F insulation
- Single-phase feeding with incorporated motor protector and capacitor permanently connected.
- Three-phase feeding with compulsory protection to be provided by the user
- Continuous duty

ON REQUEST:

- Single-phase automatic version with float switch (AUT).

ELECTROBOMBAS SUMERGIBLES PARA AGUAS RESIDUALES

Las electrobombas sumergibles de la serie DCX son especialmente adecuadas para la elevación de líquidos limpios o parcialmente sucios, incluso con cuerpos sólidos en suspensión con un \varnothing máximo de 4 mm, que no sean explosivos ni químicamente agresivos para los materiales de la bomba, sin partes abrasivas.
Temperatura max. 35 °C (CEI EN 60335-2-41).

CARACTERISTICAS DE CONSTRUCCIÓN

- Cuerpo de motor y tapa con el mango : Acero Inox AISI304
- Cuerpo de bomba : Fundición gris G20 con tratamiento contra-corrosión
- Rodete : Latón UNI-EN 12165
- Anillo de desgaste : Tecnopolimero
- Eje de la bomba : Acero Inox AISI304
- Cierre mecánico lado bombas : Carburo de silicio y alúmina
- Cierre mecánico lado motor : Grafito y alúmina
- Conector extraíble impermeable con cierre rápido
- Cable de alimentación 10 mt H07RN-F

MOTOR

- Motor a induction de dos poles rebobinables, enfriado por el líquido bombeado
- Protección IP68
- Aislamiento de clase F
- Para los modelos monofásicos, protección térmica y condensador incorporado
- Para los modelos trifásicos de la protección se encarga el usuario. y el equipo recomendado de acuerdo con las normas
- funcionamiento S1

BAJO DEMANDA:

- Versión Monofásico con interruptor de nivel automático (AUT).

50 Hz min⁻¹ ~ 2900

TIPO TYPE		Potenza nominale Nominal power		Potenza assorbita Input power [W]		Condensatore Capacitor 450 V max	Corrente assorbita Input current [A]		Portata - Capacity												
									Q [m ³ /h]	0	6	9	12	15	18	21	24	27	30	33	
									Q [l/1']	0	100	150	200	250	300	350	400	450	500	550	
a	b	kW	HP	a	b	[μF]	1~ 230 V	3~ 400 V	Prevalenza (m C.A.) - Total head (m W.C.)												
DCX 150 M	DCX 150 T	1,1	1,5	1740	1750	30	8,2	4,3	H	m	16,7	15,5	14,6	13,3	11,8	10,6	9,4	8	6,6	4,7	
									Efficiency	%	0	18,5	24,5	28,1	29,9	31,5	31,9	30,6	28,1	22,1	
									P1	Kw	1,1	1,4	1,5	1,6	1,6	1,7	1,7	1,7	1,7		
DCX 200 M	DCX 200 T	1,47	2	1920	2040	45	9,0	4,4	H	m	20,3	18	17	15,8	14,6	13,5	11,9	10,8	8,7	7,2	5,5
									Efficiency	%	0	18,9	25,1	29,7	33,8	36,4	36,5	37,2	33,5	30,5	26
									P1	Kw	1,3	1,6	1,7	1,7	1,8	1,8	1,9	1,9	1,9	1,9	1,9

a) ~Monofase 230 V b) ~Trifase 400 V

60 Hz min⁻¹ ~ 3400

TIPO TYPE		Potenza nominale Nominal power		Potenza assorbita Input power [W]		Condensatore Capacitor 450 V max	Corrente assorbita Input current [A]		Portata - Capacity												
									Q [m ³ /h]	0	6	9	12	15	18	21	24	27	30	33	
									Q [l/1']	0	100	150	200	250	300	350	400	450	500	550	
a	b	kW	HP	a	b	[μF]	1~ 230 V	3~ 380 V	Prevalenza (m C.A.) - Total head (m W.C.)												
DCX 150 M	DCX 150 T	1,1	1,5	1740	1750	30	10,9	3,6	H	m	16,7	15,5	14,6	13,3	11,8	10,6	9,4	8	6,6	4,7	
									Efficiency	%	0	18,5	24,5	28,1	29,9	31,5	31,9	30,6	28,1	22,1	
									P1	Kw	1,1	1,4	1,5	1,6	1,6	1,7	1,7	1,7	1,7		
DCX 200 M	DCX 200 T	1,47	2	2040	1900	45	12,0	4,5	H	m	20,3	18	17	15,8	14,6	13,5	11,9	10,8	8,7	7,2	5,5
									Efficiency	%	0	18,9	25,1	29,8	33,8	36,4	36,5	37,2	33,5	30,5	26
									P1	Kw	1,3	1,6	1,7	1,7	1,8	1,8	1,9	1,9	1,9	1,9	1,9

a) ~Monofase 220 V b) ~Trifase 380 V

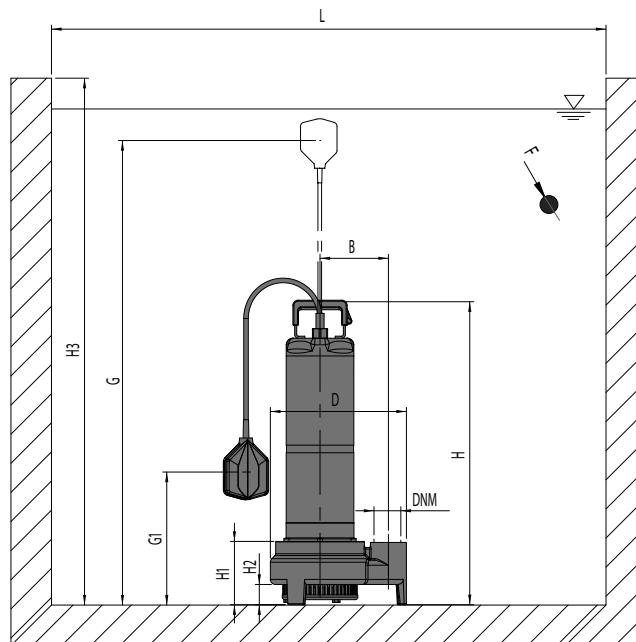

TIPO TYPE	DIMENSIONI [mm] DIMENSIONS [mm]											IMBALLO [mm] PACKING [mm]			PESO WEIGHT
	H	H1	H2	H3	B	D	F	G	G1	L	DNM	A	L	P	[kg]
DCX 150	545	125	40	700	140	270	4	-	-	600X600	2"	600	280	280	21,5
DCX 150 AUT	545	125	40	700	140	270	4	570	270	600X600	2"	600	280	280	22
DCX 200	610	125	40	700	140	270	4	-	-	600X600	2"	700	280	280	24
DCX 200 AUT	610	125	40	700	140	270	4	620	320	600X600	2"	700	280	280	24,5

SPX - SFX



SPX



SFX

APPLICATIONS



NOMENCLATURA PARTI DI RICAMBIO SPARE PARTS LIST NOMENCLATURE PIÉCES DE RECHANGE NOMENCLATURA REPUESTOS

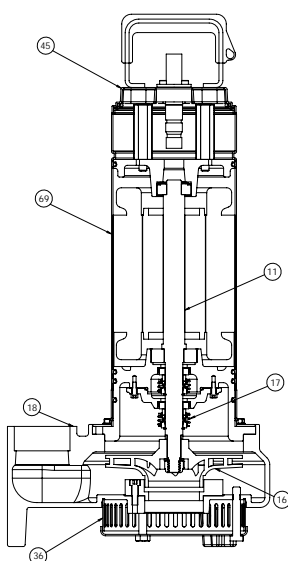

SPX

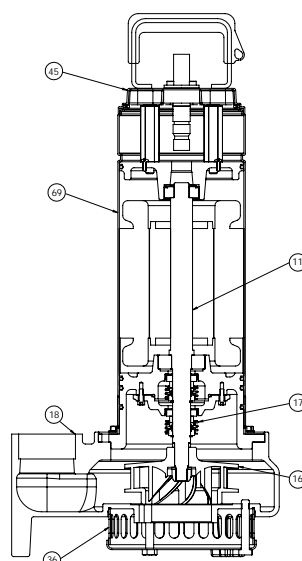

SFX

Albero con rotore – Pump shaft + rotor Arbre + rotor – Eje rotor	11
Girante – Impeller Turbine – Impulsor	16
Tenuta meccanica – Mechanical seal Garniture mécanique – Cierre mecánico	17
Corpo pompa – Pump body Corps de pompe – Cuerpo bomba	18
Base filtro - Filter base Base filtre - Filtro básico	36
Coperchio motore – Motor cover Couvercle de moteur – Tapa del motor	45
Manico – Handle Poignée – Manejar	57
Camicia – Cover Chemise – Camisa	69

ELETTROPOMPE SOMMERGIBILI PER DRENAGGIO

Le elettropompe sommergibili delle serie SPX e SFX sono state progettate per pompare liquidi sporchi, non esplosivi e chimicamente non aggressivi per i materiali della pompa, anche con corpi solidi in sospensione con un \varnothing massimo di 4 mm per le SPX e 10 mm per le SFX. Temperatura max. 35 °C (CEI EN 60335-2-41).

CARATTERISTICHE COSTRUTTIVE

- Corpo motore: Acciaio inox AISI 304
- Corpo pompa: Ghisa G20 con trattamento anticorrosione
- Girante: Ottone stampato UNI-EN 12165 per SPX, Ghisa G20 con trattamento anticorrosione per SFX
- Albero pompa: Acciaio inox AISI 304
- Tenuta meccanica lato pompa: modello BT Burgmann Q7 ad alta efficienza in carburo di silicio
- Tenuta lato motore: modello BT Burgmann Q7 ad alta efficienza in carburo di silicio
- Cavo di alimentazione 10 m H07RN-F

MOTORE

- Motore ad induzione a due poli riavvolgibile
- Protezione IP68
- Isolamento classe F
- Alimentazione monofase con "Q di quadro" obbligatorio
- Alimentazione trifase con protezione obbligatoria a cura dell'utente o con "Q di quadro"
- Servizio continuo se completamente sommersa.

ÉLECTROPOMPES SUBMERSIBLES POUR EAUX USÉES

Les électropompes submersibles SPX et SFX ont été conçues pour pomper des liquides sales, non explosifs et chimiquement non agressifs pour les matériaux de la pompe, même avec des corps solides en suspension avec un \varnothing maximum de 4 mm pour SPX et 10 mm pour SFX.

Température max. 35 °C (CEI EN 60335-2-41).

CARACTERISTIQUES DE CONSTRUCTION

- Carcasse moteur: Acier inox AISI 304
- Corps de pompe: Fonte G20 avec traitement anti-corrosion
- Turbine: Laiton étampé UNI-EN 12165 pour SPX, fonte G20 avec traitement anti-corrosion pur SFX
- Abre de pompe: Acier inox AISI 304
- Garniture mécanique partie pompe: Modèle BT Burgmann Q7 à haut rendement en carbure de silicium
- Garniture partie moteur: Modèle BT Burgmann Q7 à haut rendement en carbure de silicium
- Câble d'alimentation 10 m H07RN-F

MOTEUR

- Moteur à induction à deux pôles rebobinable, refroidi par le liquide pompé
- Protection IP68
- Classe d'isolation F
- Alimentation monophasée avec "Q di quadro" obligatoire
- Alimentation triphasée avec protection obligatoire par l'utilisateur ou avec "Q di quadro"
- Service S1

SUBMERSIBLE ELECTRIC WASTEWATER PUMPS

The submersible draining electric pumps SPX and SFX have been designed for pumping dirty liquids, non-explosive or chemically aggressive for the pump's materials, either containing suspended solids with a maximum \varnothing of 4 mm for SPX and 10 mm for SFX. Temperatures not higher 35 °C (CEI EN 60335-2-41).

TECHNICAL FEATURES

- Motor body: Stainless steel AISI 304
- Pump body: Cast iron G20 with anti-corrosive coating
- Impeller: Stamped brass UNI-EN 12165 for SPX, Cast iron G20 with anti-corrosive coating for SFX
- Pump shaft: Stainless steel AISI 304
- Pump's side mechanical seal: BT Burgmann Q7 model with high efficiency in silicon carbide
- Motor's side seal: BT Burgmann Q7 model with high efficiency in silicon carbide
- Feeding cable 10 m H07RN-F

MOTOR

- Two poles induction rewindable motor
- Protection IP 68
- Class F insulation
- Single-phase feeding with compulsory "Q di quadro"
- Three-phase feeding with compulsory protection to be provided by the user or with "Q di quadro"
- Continuous duty if completely submerged.

ELECTROBOMBAS SUMERGIBLES PARA AGUAS RESIDUALES

Las electrobombas sumergibles SPX y SFX han sido proyectadas para bombear líquidos sucios, no explosivos y químicamente no agresivos para los materiales de la bomba, incluso con cuerpos sólidos en suspensión con un \varnothing máximo de 4 mm para SPX y 10 mm para SFX. Temperatura max. 35 °C (CEI EN 60335-2-41).

CARACTERISTICAS DE CONSTRUCCIÓN

- Cuerpo de motor: Acero Inox AISI304
- Cuerpo de bomba: Fundición gris G20 con tratamiento contra-corrosión
- Rodete: Latón UNI-EN 12165 para SPX, fundición gris G20 con tratamiento contra-corrosión para SFX
- Eje de la bomba: Acero Inox AISI 304
- Cierre mecánico lado bombas: Modelo BT Burgmann Q7 con alta eficiencia en carburo de silicio
- Cierre lado motor: Modelo BT Burgmann Q7 con alta eficiencia en carburo de silicio
- Cable de alimentación 10 mt H07RN-F

MOTOR

- Motor a induction de dos poles rebobinables, enfriado por el líquido bombeado
- Protección IP68
- Aislamiento de clase F
- Fuente de alimentación monofásica con "Q di quadro" obligatorio
- Fuente de alimentación trifásica con protección obligatoria por parte del usuario o con "Q di quadro"
- Funcionamiento S1

50 Hz - min⁻¹ ~ 2900

TIPO TYPE		Potenza nominale Nominal power		Potenza assorbita Input power [W]		Condensatore Capacitor 450 V max	Corrente assorbita Input current [A]		Portata - Capacity														
a	b	kW	HP	a	b	[μF]	1~ 230 V	3~ 400 V	Prevalenza (m C.A.) - Total head (m W.C.)														
									Q [m ³ /h]	0	6	9	12	15	18	21	24	27	30	33			
SPX 150 M		1,1	1,5	1470	1390	31,5	6,7	3,2	Q [l/1']	0	100	150	200	250	300	350	400	450	500	550			
		Prevalenza (m C.A.) - Total head (m W.C.)																					
		H	m	17,6	16,1	15,3	14,2	12,9	11,4	9,8	8,1	6,2	2,8	1,6									
		Efficiency	%	0	24,8	31,8	36,7	39,6	41,4	41,6	39,6	34,7	18	17,3									
		P1	kW	0,96	1,22	1,32	1,43	1,49	1,53	1,52	1,5	1,46	1,41	1,35									
SPX 200 M		1,47	2	1750	1660	36	7,8	3,9	H	m	22	20,2	19,1	17,7	16,1	14,3	12,3	10,2	7,7	3,5	2		
		Efficiency	%	0	25,6	32,8	37,8	40,8	42,7	42,9	40,8	35,8	18,5	17,9									
		P1	kW	1,04	1,33	1,43	1,55	1,62	1,66	1,65	1,63	1,59	1,53	1,47									

a) ~Monofase 230 V

b) ~Trifase 400 V

60 Hz - min⁻¹ ~ 3400

TIPO TYPE		Potenza nominale Nominal power		Potenza assorbita Input power [W]		Condensatore Capacitor 450 V max	Corrente assorbita Input current [A]		Portata - Capacity														
a	b	kW	HP	a	b	[μF]	1~ 220 V	3~ 380 V	Prevalenza (m C.A.) - Total head (m W.C.)														
									Q [m ³ /h]	0	6	9	12	15	18	21	24	27	30	33			
SPX 150 M		1,1	1,5	1470	1390	31,5	6,7	3,2	Q [l/1']	0	100	150	200	250	300	350	400	450	500	550			
		Prevalenza (m C.A.) - Total head (m W.C.)																					
		H	m	17	15,6	14,8	13,7	12,5	11,1	9,5	7,9	6	2,7	1,6									
		Efficiency	%	0	24,8	31,8	36,7	39,6	41,4	41,6	39,6	34,7	18	17,3									
		P1	kW	0,96	1,22	1,32	1,43	1,49	1,53	1,52	1,5	1,46	1,41	1,35									
SPX 200 M		1,47	2	1750	1660	36	7,8	3,9	H	m	21,3	19,6	18,5	17,2	15,7	13,9	11,9	9,9	7,5	3,3	1,9		
		Efficiency	%	0	25,6	32,8	37,8	40,8	42,7	42,9	40,8	35,8	18,5	17,9									
		P1	kW	1,04	1,33	1,43	1,55	1,62	1,66	1,65	1,63	1,59	1,53	1,47									

a) ~Monofase 220 V

b) ~Trifase 380 V

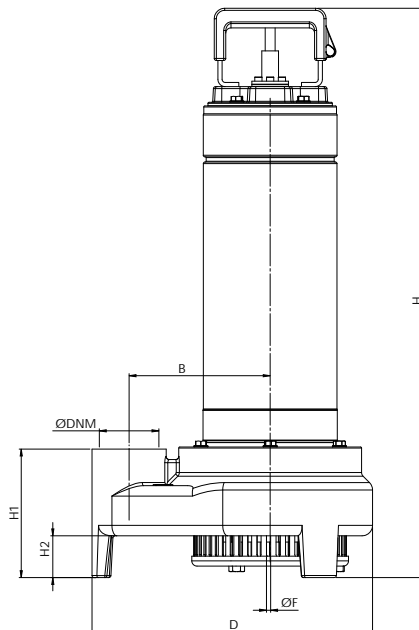

TIPO TYPE	DIMENSIONI [mm] DIMENSIONS [mm]								IMBALLO [mm] PACKING [mm]			PESO WEIGHT [kg]
	H	H1	H2	H.min	B	D	F	DNM	A	L	P	
SPX 150	545	120	40	470	140	270	4	2"	600	300	300	25,5
SPX 200	545	120	40	470	140	270	4	2"	600	300	300	26,5

50 Hz - min⁻¹ ~ 2900

TIPO TYPE		Potenza nominale Nominal power		Potenza assorbita Input power [W]		Condensatore Capacitor 450 V max	Corrente assorbita Input current [A]		Portata - Capacity													
a	b	kW	HP	a	b	[μF]	1~ 230 V	3~ 400 V	Q [m ³ /h]	0	6	12	15	18	24	27	30	36	42	48		
									Q [l/1']	0	100	200	250	300	400	450	500	600	700	800		
									Prevalenza (m C.A.) - Total head (m W.C.)													
									H	m	10,7	10,4	9,9	9,4	9	7,8	7,2	6,1	4,7			
									Efficiency	%	0	15,8	26,2	30,1	32,9	35,4	35,7	35,3	33,7			
									P1	kW	0,87	0,98	1,02	1,13	1,17	1,26	1,28	1,3	1,5			
SFX 150 M	SFX 150 T	1,1	1,5	1750	1710	31,5	7,9	3,5	H	m	15,3	14,8	14,1	13,4	12,9	11,2	10,3	8,7	6,7	4,5	3	
									Efficiency	%	0	16,5	27,3	31,4	34,3	36,8	37,2	36,8	35,1	32,3	28,2	
									P1	kW	1,08	1,16	1,35	1,41	1,56	1,68	1,71	1,77	1,8	1,9	1,98	
SFX 200 M	SFX 200 T	1,5	2	2400	2330	36	9,9	4,2	H	m	19,3	19	18,4	17,7	17	15	14,1	13	10,9	8,5	6,8	
									Efficiency	%	0	19,4	31,9	35,8	39,4	42	42,4	41,8	40,6	37	34	
									P1	kW	1,57	1,83	2,11	2,23	2,33	2,56	2,66	2,75	2,90	2,89	2,82	
SFX 300 M	SFX 300 T	2,2	3	2900	2700	55	12,7	5	H	m	10,4	10	9,6	9,1	8,8	7,6	7	5,9	4,5			
									Efficiency	%	0	15,8	26,2	30,1	32,9	35,4	35,7	35,3	33,7			
									P1	kW	0,87	0,98	1,02	1,13	1,17	1,26	1,28	1,3	1,5			

a) ~Monofase 230 V

b) ~Trifase 400 V

60 Hz - min⁻¹ ~ 3400

TIPO TYPE		Potenza nominale Nominal power		Potenza assorbita Input power [W]		Condensatore Capacitor 450 V max	Corrente assorbita Input current [A]		Portata - Capacity													
a	b	kW	HP	a	b	[μF]	1~ 220 V	3~ 380 V	Q [m ³ /h]	0	6	12	15	18	24	27	30	36	42	48		
									Q [l/1']	0	100	200	250	300	400	450	500	600	700	800		
									Prevalenza (m C.A.) - Total head (m W.C.)													
									H	m	10,4	10	9,6	9,1	8,8	7,6	7	5,9	4,5 <td colspan="3"></td>			
									Efficiency	%	0	15,8	26,2	30,1	32,9	35,4	35,7	35,3	33,7			
									P1	kW	0,87	0,98	1,02	1,13	1,17	1,26	1,28	1,3	1,5			
SFX 150 M	SFX 150 T	1,1	1,5	1750	1710	31,5	7,9	3,5	H	m	14,8	14,4	13,7	13	12,5	10,9	10	8,4	6,5	4,4	2,9	
									Efficiency	%	0	16,5	27,3	31,4	34,3	36,8	37,2	36,8	35,1	32,3	28,2	
									P1	kW	1,08	1,16	1,35	1,41	1,56	1,68	1,71	1,77	1,8	1,9	1,98	
SFX 200 M	SFX 200 T	1,47	2	2400	2330	36	9,9	4,2	H	m	18,7	18,4	17,8	17,2	16,5	14,6	13,7	12,6	10,6	8,2	6,6	
									Efficiency	%	0	19,4	31,9	35,8	39,4	42	42,4	41,8	40,6	37	34	
									P1	kW	1,57	1,83	2,11	2,23	2,33	2,56	2,66	2,75	2,9	2,89	2,82	
SFX 300 M	SFX 300 T	2,2	3	2900	2700	55	12,7	5	H	m	10,4	10	9,6	9,1	8,8	7,6	7	5,9	4,5			
									Efficiency	%	0	15,8	26,2	30,1	32,9	35,4	35,7	35,3	33,7			
									P1	kW	0,87	0,98	1,02	1,13	1,17	1,26	1,28	1,3	1,5			

a) ~Monofase 220 V

b) ~Trifase 380 V

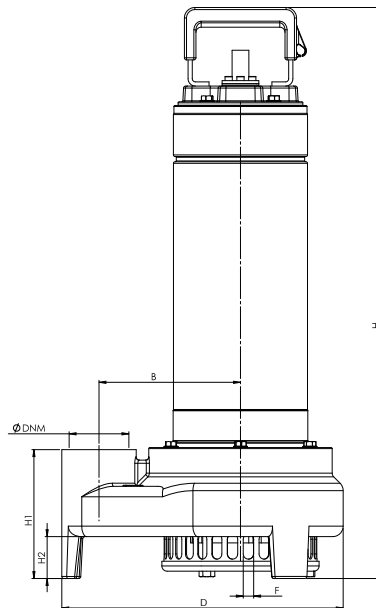

TIPO TYPE	DIMENSIONI [mm] DIMENSIONS [mm]								IMBALLO [mm] PACKING [mm]			PESO WEIGHT
	H	H1	H2	H.min	B	D	F	DNM	A	L	P	[kg]
SFX 150	545	125	40	470	140	270	10	2"	600	300	300	25,5
SFX 200	545	125	40	470	140	270	10	2"	600	300	300	26,5
SFX 300	545	125	40	470	140	270	10	2"	600	300	300	27

VJ

six[®]
team



APPLICATIONS



NOMENCLATURA PARTI DI RICAMBIO SPARE PARTS LIST NOMENCLATURE PIECES DE RECHANGE NOMENCLATURA REPUESTOS

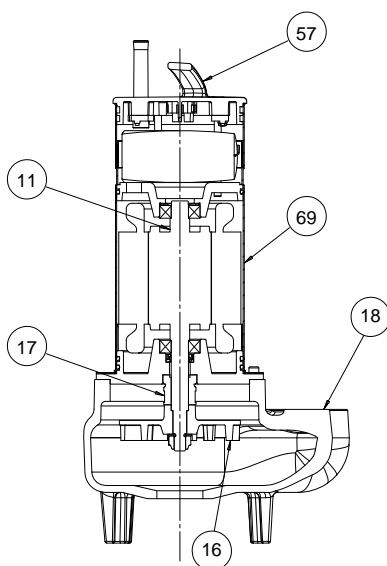

Albero con rotore – Pump shaft + rotor Arbre + rotor – Eje rotor	11
Girante – Impeller Turbine – Impulsor	16
Tenuta meccanica – Mechanical seal Garniture mécanique – Cierre mecánico	17
Corpo pompa – Pump body Corps de pompe – Cuerpo bomba	18
Manico – Handle Poignée – Manejar	57
Camicia – Cover Chemise – Camisa	69

■ ELETTOPOMPE SOMMERGIBILI PER ACQUE REFLUE

Le elettropompe sommergibili con girante a vortice della serie VJ sono state progettate per pompare liquidi sporchi, anche con corpi solidi in sospensione con un \varnothing massimo di 40 mm, non esplosivi e chimicamente non aggressivi per i materiali della pompa. Temperatura max. 35 °C (CEI EN 60335-2-41).

CARATTERISTICHE COSTRUTTIVE

- Corpo motore : Acciaio inox AISI 304
- Corpo pompa : Ghisa G20 con trattamento anticorrosione
- Girante : Ghisa G20 con trattamento anticorrosione
- Albero pompa : Acciaio inox AISI 420
- Tenuta meccanica lato pompa : Carbone - ceramica
- Tenuta lato motore : A labbro in NBR
- Cavo di alimentazione 10 m H07RN-F

MOTORE

- Motore ad induzione a due poli riavvolgibile
- Protezione IP68
- Isolamento classe F
- Alimentazione monofase con motoprotettore incorporato e condensatore permanentemente inserito
- Alimentazione trifase con protezione obbligatoria a cura dell'utente
- Servizio continuo se completamente sommersa.

A RICHIESTA:

- Versione monofase automatica con galleggiante flottante (AUT).
- Portagomma \varnothing 50 in ottone.

■ ÉLECTROPOMPES SUBMERSIBLES POUR EAUX USÉES

Les électropompes submersibles à roue vortex de la série VJ ont été conçues pour pomper des liquides sales, même avec des corps solides en suspension avec un \varnothing maximum de 40 mm, non explosifs et chimiquement non agressifs pour les matériaux de la pompe. Température max. 35 °C (CEI EN 60335-2-41).

CARACTERISTIQUES DE CONSTRUCTION

- Carcasse moteur : Acier inox AISI 304
- Corps de pompe : Fonte G20 avec traitement anti-corrosion
- Turbine : Fonte G20 avec traitement anti-corrosion
- Abre de pompe : Acier inox AISI 420
- Garniture mécanique partie pompe : Carbone - Céramique
- Garniture partie moteur : à lèvres en élastomère
- Câble d'alimentation 10 m H07RN-F

MOTOR

- Moteur à induction à deux pôles rebobinable, refroidi par le liquide pompé
- Protection IP68
- Classe d'isolation F
- Le modèles monophasé son avec protection thermique et condensateur connecté en permanence
- Pour les modèles triphasés, la protection est à la charge de l'utilisateur. A recommandé l'équipement conformément à la réglementation
- Service S1

SUR DEMANDE:

- Version Monophasée avec flotteur automatique (AUT).
- Raccord \varnothing 50 en laiton.

■ SUBMERSIBLE ELECTRIC WASTEWATER PUMPS

The submersible draining electric pump with vortex impeller series VJ have been designed for pumping dirty liquids, non-explosive or chemically aggressive for the pump's materials, either containing suspended solids max \varnothing 40 mm. Temperatures not higher 35 °C (CEI EN 60335-2-41).

TECHNICAL FEATURES

- Motor body : Stainless steel AISI 304
- Pump body : Cast iron G20 with anti-corrosive coating
- Impeller : Cast iron G20 with anti-corrosive coating
- Pump shaft : Stainless steel AISI 420
- Pump's side mechanical seal : Carbon - ceramics
- Motor's side seal : Lip ring in NBR
- Feeding cable 10 m H07RN-F

MOTOR

- Two poles induction rewindable motor
- Protection IP 68
- Class F insulation
- Single-phase feeding with incorporated motor protector and capacitor permanently connected
- Three-phase feeding with compulsory protection to be provided by the user
- Continuous duty if completely submerged.

ON REQUEST:

- Single-phase automatic version with float switch (AUT).
- Brass hose connector \varnothing 50 mm.

■ ELECTROBOMBAS SUMERGIBLES PARA AGUAS RESIDUALES

Las electrobombas sumergibles con impulsor de torbellino de la serie VJ han sido proyectadas para bombear líquidos sucios incluso con cuerpos sólidos en suspensión con un \varnothing máximo de 40 mm, no explosivos y químicamente no agresivos para los materiales de la bomba. Temperatura max. 35 °C (CEI EN 60335-2-41).

CARACTERISTICAS DE CONSTRUCCIÓN

- Cuerpo de motor : Acero Inox AISI304
- Cuerpo de bomba : Fundición gris G20 con tratamiento contra-corrosión
- Rodete : Fundición gris G20 con tratamiento contra-corrosión
- Eje de la bomba : Acero Inox AISI 420
- Cierre mecánico lado bombas : Cerámica-grafito
- Cierre lado motor : Anillo de cierre en NBR
- Cable de alimentación 10 mt H07RN-F

MOTOR

- Motor a induction de dos poles rebobinables, enfriado por el líquido bombeado
- Protección IP68
- Aislamiento de clase F
- Para los modelos monofásicos, protección térmica y condensador incorporado
- Para los modelos trifásicos de la protección se encarga el usuario y el equipo recomendado de acuerdo con las normas
- Funcionamiento S1

BAJO DEMANDA:

- Versión Monofásico con interruptor de nivel automático (AUT).
- Ajuste de \varnothing 50 en latón.

50 Hz min⁻¹ ~ 2900

TIPO TYPE		Potenza nominale Nominal power		Potenza assorbita Input power [W]		Condensatore Capacitor 450 V max	Corrente assorbita Input current [A]		Portata - Capacity										
									Q [m ³ /h]	0	3	6	9	12	15	18	21	24	
a	b	kW	HP	a	b	[μF]	1~ 230 V	3~ 400 V	Prevalenza (m C.A.) - Total head (m W.C.)										
VJ 100 M	-	0,74	1	980	-	20	4,6	-	H	m	8,2	6,9	6,1	5	3,9	2,6	1,4		
									Efficiency	%	0	6,5	10,2	11,5	10,8	8,3	4,4		
									P1	Kw	0,7	0,7	0,8	0,8	0,9	1	1,1		
VJ 120 M	VJ 120 T	0,88	1,2	1500	1510	25	6,8	2,9	H	m	9,9	8,8	7,7	6,8	5,9	5,1	4,1	3,3	2
									Efficiency	%	0	6,5	11,3	14,4	16	16,2	15,1	12,6	9
									P1	Kw	1	1	1,1	1,2	1,2	1,3	1,4	1,4	1,5

a) ~Monofase 230 V b) ~Trifase 400 V

60 Hz min⁻¹ ~ 3400

TIPO TYPE		Potenza nominale Nominal power		Potenza assorbita Input power [W]		Condensatore Capacitor 450 V max	Corrente assorbita Input current [A]		Portata - Capacity										
									Q [m ³ /h]	0	3	6	9	12	15	18	21	24	
a	b	kW	HP	a	b	[μF]	1~ 220 V	3~ 380 V	Prevalenza (m C.A.) - Total head (m W.C.)										
VJ 100 M	-	0,74	1	1000	-	20	4,8	-	H	m	7,8	6,6	5,8	4,7	3,7	2,5	1,3		
									Efficiency	%	0	6,3	10,2	11,9	11,4	9,1	5,1		
									P1	Kw	0,6	0,7	0,8	0,8	0,9	1	1		
VJ 120 M	VJ 120 T	0,88	1,2	1480	1500	25	6,4	2,7	H	m	9,4	8,3	7,4	6,4	5,6	4,8	3,9	3,1	1,9
									Efficiency	%	0	6,5	11,2	14,5	16,3	16,7	15,6	13,1	9,5
									P1	Kw	1	1	1,1	1,2	1,3	1,3	1,4	1,5	1,6

a) ~Monofase 220 V

b) ~Trifase 380 V

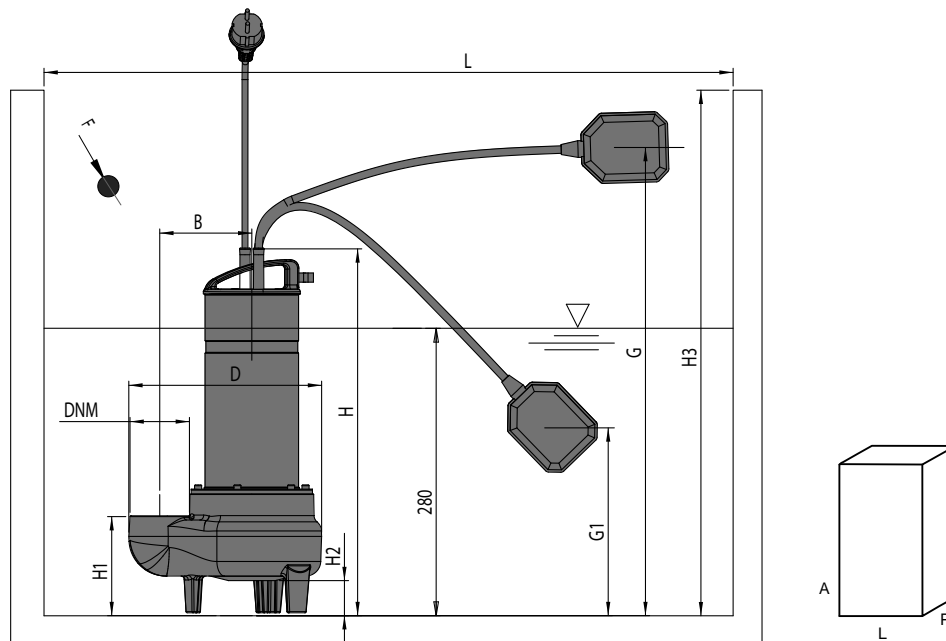

TIPO TYPE	DIMENSIONI [mm] DIMENSIONS [mm]											IMBALLO [mm] PACKING [mm]			PESO WEIGHT [kg]
	H	H1	H2	H3	B	D	F	G	G1	L	DNM	A	L	P	
VJ 100 AUT	440	120	40	850	120	230	40	700	200	600X600	2"	290	610	250	14,2
VJ 120	440	120	40	850	120	230	40	-	-	600X600	2"	290	610	250	15,6
VJ 120 AUT	440	120	40	850	120	230	40	700	200	600X600	2"	290	610	250	15,6



Sistema di adescamento sicuro
Servizio continuo parzialmente sommersa
Connettore estraibile a tenuta stagna con
innesto rapido

Anti air-lock system
Continuous duty partially submerged
Quick cable coupling watertight connector

Système d'amorçage sûr
Service continu partiellement immergé
Connecteur extractible étanche avec
accrochage rapide

Sistema de cebado seguro
Servicio continuo parcialmente sumergida
Conector extraíble estanco de
acoplamiento rápido



APPLICATIONS



NOMENCLATURA PARTI DI RICAMBIO
SPARE PARTS LIST
NOMENCLATURE PIECES DE RECHANGE
NOMENCLATURA REPUESTOS

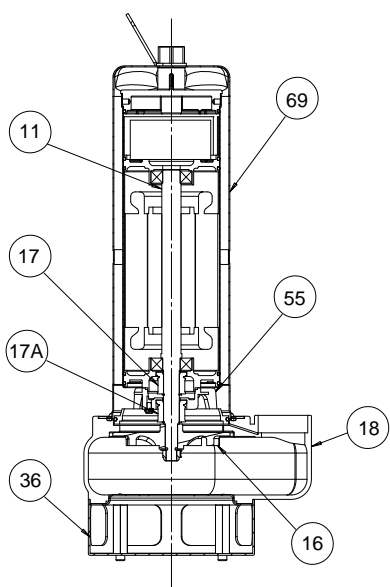

Albero con rotore – Pump shaft + rotor Arbre + rotor – Eje rotor	11
Girante – Impeller Turbine – Impulsor	16
Tenuta meccanica – Mechanical seal Garniture mécanique – Cierre mecánico	17
Tenuta meccanica inferiore – Mechanical seal Garniture mécanique inférieur – Cierre mecánico inferior	17A
Corpo pompa – Pump body Corps de pompe – Cuerpo bomba	18
Base filtro – Filter base Base filtre – Filtro básico	36
Supporto tenuta – Seal support Support garniture – Soporte cierre	55
Camicia – Cover Chemise – Camisa	69

ELETTROPOMPE SOMMERGIBILI PER DRENAGGIO

Le elettropompe sommergibili con girante a vortice della serie VX sono state progettate per pompare liquidi sporchi, anche con corpi solidi in sospensione con un \varnothing massimo di 50 mm, non esplosivi e chimicamente non aggressivi per i materiali della pompa.
Temperatura max. 35 °C (CEI EN 60335-2-41).

CARATTERISTICHE COSTRUTTIVE

- Corpo motore e coperchio con manico : Acciaio inox AISI 304
- Corpo pompa : Ghisa G20 con trattamento anticorrosione
- Girante : Ghisa G20 con trattamento anticorrosione
- Albero pompa : Acciaio inox AISI 304
- Tenuta meccanica lato pompa : Carburo di silicio-allumina
- Tenuta meccanica lato motore : Graffite - allumina
- Connettore estraibile a tenuta stagna con innesto rapido
- Cavo di alimentazione 10 m H07RN-F

MOTORE

- Motore ad induzione a due poli, riavvolgibile
- Protezione IP68
- Isolamento classe F
- Alimentazione monofase con motoprotettore incorporato e condensatore permanentemente inserito
- Alimentazione trifase con protezione obbligatoria a cura dell'utente.
- Servizio continuo

A RICHIESTA:

- Versione monofase automatica con galleggiante flottante (AUT).
- Portagomma \varnothing 60 in ottone.

ÉLECTROPOMPES SUBMERSIBLES POUR EAUX USÉES

Les électropompes submersibles à roue vortex de la série VX ont été conçues pour pomper des liquides sales, même avec des corps solides en suspension avec un \varnothing maximum de 50 mm, non explosifs et chimiquement non agressifs pour les matériaux de la pompe.
Température max. 35 °C (CEI EN 60335-2-41).

CARACTERISTIQUES DE CONSTRUCTION

- Carcasse moteur et le couvercle avec la poignée : Acier inox AISI 304
- Corps de pompe : Fonte G20 avec traitement anti-corrosion
- Turbine : Fonte G20 avec traitement anti-corrosion
- Abre de pompe : Acier inox AISI 304
- Garniture mécanique partie pompe : Carbure de silicium-carbure de silicium
- Garniture mécanique partie moteur : Graphite - alumina
- Connecteur étanche extractible avec attache rapide
- Câble d'alimentation 10 m H07RN-F

MOTOR

- Moteur à induction à deux pôles rebobinable, refroidi par le liquide pompé
- Protection IP68
- Classe d'isolation F
- Le modèles monophasé son avec protection thermique et condensateur connecté en permanence
- Pour les modèles triphasés, la protection est à la charge de l'utilisateur. A recommandé l'équipement conformément à la réglementation
- Service S1

SUR DEMANDE:

- Version Monophasée avec flotteur automatique (AUT).
- Raccord \varnothing 50 en laiton.

SUBMERSIBLE DRAINING ELECTRIC PUMPS

The submersible draining electric pump with vortex impeller series VX have been designed for pumping dirty liquids, non-explosive or chemically aggressive for the pump's materials, either containing suspended solids max \varnothing 50 mm.
Temperatures not higher 35 °C (CEI EN 60335-2-41).

TECHNICAL FEATURES

- Motor body and cover with handle : Stainless steel AISI 304
- Pump body : Cast iron G20 with anti-corrosive coating
- Impeller : Cast iron G20 with anti-corrosive coating
- Pump shaft : Stainless steel AISI 304
- Pump's side mechanical seal : Silicon carbide- alumina
- Motor's side seal : Graphite - alumina
- Quick cable coupling watertight connector
- Feeding cable 10 m H07RN-F

MOTOR

- Two poles induction rewindable motor
- Protection IP 68
- Class F insulation
- Single-phase feeding with incorporated motor protector and capacitor permanently connected
- Three-phase feeding with compulsory protection to be provided by the user
- Continuous duty

ON REQUEST:

- Single-phase automatic version with float switch (AUT).
- Brass hose connector \varnothing 60 mm.

ELECTROBOMBAS SUMERGIBLES PARA AGUAS RESIDUALES

Las electrobombas sumergibles con impulsor de torbellino de la serie VX han sido proyectadas para bombear líquidos sucios incluso con cuerpos sólidos en suspensión con un \varnothing máximo de 50 mm, no explosivos y químicamente no agresivos para los materiales de la bomba.

Temperatura max. 35 °C (CEI EN 60335-2-41).

CARACTERISTICAS DE CONSTRUCCIÓN

- Cuerpo de motor y tapa con el mango : Acero Inox AISI 304
- Cuerpo de bomba : Fundición gris G20 con tratamiento contra-corrosión
- Rodete : Fundición gris G20 con tratamiento contra-corrosión
- Eje de la bomba : Acero Inox AISI304
- Cierre mecánico lado bombas : Carburo de silicio y alúmina
- Cierre mecánico lado motor : Grafito y alúmina
- Conector extraíble impermeable con cierre rápido
- Cable de alimentación 10 mt H07RN-F

MOTOR

- Motor a induction de dos poles rebobinables, enfriado por el líquido bombeado
- Protección IP68
- Aislamiento de clase F
- Para los modelos monofásicos, protección térmica y condensador incorporado
- Para los modelos trifásicos de la protección se encarga el usuario y el equipo recomendado de acuerdo con las normas
- Funcionamiento S1

BAJO DEMANDA:

- Versión Monofásico con interruptor de nivel automático (AUT).
- Ajuste de \varnothing 50 en latón.

50 Hz min⁻¹ ~ 2900

TIPO TYPE		Potenza nominale Nominal power		Potenza assorbita Input power [W]		Condensatore Capacitor 450 V max	Corrente assorbita Input current [A]		Portata - Capacity													
a	b	kW	HP	a	b	[μF]	1~ 230 V	3~ 400 V	Prevalenza (m C.A.) - Total head (m W.C.)													
									Q [m ³ /h]	0	3	6	9	12	15	18	21	24	27	30		
									Q [l/1']	0	50	100	150	200	250	300	350	400	450	500		
VX 120 M	VX 120 T	0,88	1,2	1550	1570	25	7,2	3,3	H	m	9,8	8,8	7,9	7,0	6,1	5,3	4,6	3,9	3,2			
									Efficiency	%	0	9,6	16,3	19,9	21,9	21,3	20	17,3	14,1			
									P1	Kw	1,0	1,0	1,1	1,1	1,2	1,3	1,4	1,4	1,5			
VX 150 M	VX 150 T	1,1	1,5	1700	1680	30	7,8	3,5	H	m	12,4	11,3	10,2	9,2	8,1	7,1	6,1	5,1	4,2	3,2		
									Efficiency	%	0	11,3	18,8	23,9	26,8	27,6	25,6	22,1	19,6	14,4		
									P1	Kw	1,1	1,1	1,2	1,3	1,3	1,4	1,5	1,6	1,6	1,7		
VX 200 M	VX 200 T	1,47	2	2430	2350	45	10,9	4,4	H	m	15,2	13,9	12,7	11,5	10,4	9,4	8,4	7,1	6,4	5,3	4,7	
									Efficiency	%	0	8,8	15,8	21,1	23,9	25,7	26,2	25,7	24,8	22,7	21	
									P1	Kw	1,5	1,6	1,6	1,7	1,7	1,8	1,9	2,0	2,1	2,2	2,3	

a) ~Monofase 230 V

b) ~Trifase 400 V

60 Hz min⁻¹ ~ 3400

TIPO TYPE		Potenza nominale Nominal power		Potenza assorbita Input power [W]		Condensatore Capacitor 450 V max	Corrente assorbita Input current [A]		Portata - Capacity												
a	b	kW	HP	a	b	[μF]	1~ 220 V	3~ 380 V	Prevalenza (m C.A.) - Total head (m W.C.)												
									Q [m ³ /h]	0	3	6	9	12	15	18	21	24	27	30	
									Q [l/1']	0	50	100	150	200	250	300	350	400	450	500	
VX 120 M	VX 120 T	0,88	1,2	1800	1300	25	8,4	2,9	H	m	10	7,9	7,0	6,2	5,4	4,6	3,7	2,7			
									Efficiency	%	0	7,3	11,4	14,1	15,5	14,8	13	10,3			
									P1	Kw	1,1	1,2	1,3	1,4	1,5	1,6	1,7	1,8			
VX 150 M	VX 150 T	1,1	1,5	2300	1640	30	10,9	3,5	H	m	12,7	11,2	9,8	8,5	7,5	6,6	5,6	4,4	3,4	2,2	
									Efficiency	%	0	7,3	11,4	16	17,6	17,8	16,7	14,4	11,3	7,8	
									P1	Kw	1,2	1,5	1,6	1,7	1,8	1,9	2,0	2,1	2,3	2,4	
VX 200 M	VX 200 T	1,47	2	2800	1900	40	13	4,3	H	m	15,1	13,8	12,6	11,4	10,2	9,1	7,8	6,7	5,4	4,1	3,1
									Efficiency	%	0	8,1	15	19,7	23	24,3	24,2	22,8	20	16,4	11,5
									P1	Kw	1,7	1,8	1,8	1,9	2,0	2,1	2,2	2,3	2,5	2,6	2,8

a) ~Monofase 220 V

b) ~Trifase 380 V

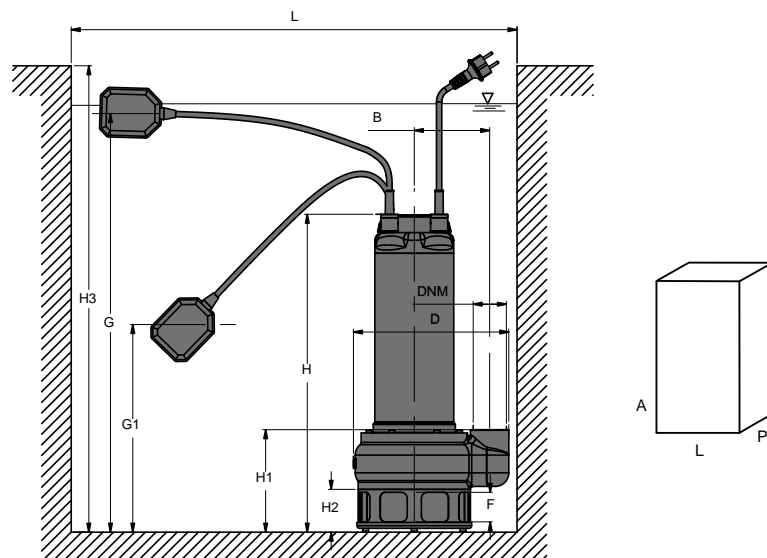

TIPO TYPE	DIMENSIONI [mm] DIMENSIONS [mm]										IMBALLO [mm] PACKING [mm]			PESO WEIGHT [kg]		
	H	H1	H2	H3	B	D	F	G	G1	L	DNM	A	L		P	
VX 120	545	167	67	650	160	270	50				600X600	2"	700	320	250	23,5
VX 120 AUT	545	167	67	650	160	270	50	570	270		600X600	2"	700	320	250	21,3
VX 150	545	167	67	650	160	270	50				600X600	2"	700	320	250	24
VX 150 AUT	545	167	67	650	160	270	50	570	270		600X600	2"	700	320	250	21,8
VX 200	600	167	67	650	160	270	50				600X600	2"	700	320	250	26,2
VX 200 AUT	600	167	67	650	160	270	50	625	325		600X600	2"	700	320	250	23,4

VS 65-80-100



APPLICATIONS



NOMENCLATURA PARTI DI RICAMBIO SPARE PARTS LIST NOMENCLATURE PIECES DE RECHANGE NOMENCLATURA REPUESTOS

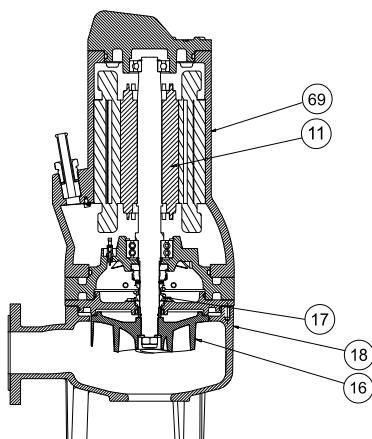

Albero con rotore – Pump shaft + rotor Arbre + rotor – Eje rotor	11
Girante – Impeller Turbine – Impulsor	16
Tenuta meccanica – Mechanical seal Garniture mécanique – Cierre mecánico	17
Corpo pompa – Pump body Corps de pompe – Cuerpo bomba	18
Manico – Handle Poignée – Manejar	57
Camicia – Cover Chemise – Camisa	69

ELETTROPOMPE SOMMERGIBILI PER ACQUE REFLUE 3"

Le elettropompe sommergibili con girante a vortice non intasabile della serie VS sono state progettate per pompare liquidi luridi, chimicamente non aggressivi per i materiali della pompa, anche con corpi solidi in sospensione con un massimo: Ø 63mm per VS65, Ø 78mm per VS80, Ø 88mm per VS100.
Temperatura max. 35 °C (CEI EN 60335-2-41).

CARATTERISTICHE COSTRUTTIVE

- Corpo motore e pompa : Ghisa meccanica G25 con trattamento anticorrosione
- Girante : vortice in ghisa meccanica G25 con trattamento anticorrosione
- Albero pompa : Acciaio inox AISI 420
- Tenuta meccanica lato pompa : Carburo di silicio-carburo di silicio
- Tenuta meccanica lato motore : Allumina - carbone
- Controflange filettate : Acciaio zincato complete di guarnizioni in EPDM
- Cavo di alimentazione 10 m in neoprene H07RN-F

MOTORE

- Motore ad induzione a due poli o quattro poli, riavvolgibile
- Protezione IP68
- Isolamento classe F
- Alimentazione trifase ad avviamento diretto con protezione obbligatoria a cura dell'utente
- Servizio continuo entro i campi di lavoro previsti e se completamente immersa.

A RICHIESTA:

- Sonda per rilevamento di eventuali infiltrazioni di liquido nella camera olio
- Cavo elettrico di alimentazione per avviamento stella triangolo
- Piede d'accoppiamento e dispositivo di discesa rapida mediante tubi di guida.

ÉLECTROPOMPES SUBMERSIBLES POUR EAUX USÉES

Les électropompes submersibles à roue vortex non obturable de la série VS ont été conçues pour pomper des liquides sales, chimiquement non agressifs pour les matériaux de la pompe, même avec des corps solides en suspension avec un maximum: Ø 63mm pour VS65, Ø 78mm pour VS80, Ø 88mm pour les VS100.
Température max. 35 °C (CEI EN 60335-2-41).

CARACTERISTIQUES DE CONSTRUCTION

- Carcasse moteur et de pompe : Fonte G25 avec traitement anti-corrosion
- Turbine : Vortex en fonte G25 avec traitement anti-corrosion
- Abre de pompe : Acier inox AISI 420
- Garniture mécanique partie pompe : Carbure de silicium-carbure de silicium
- Garniture mécanique partie moteur : Alumine - charbon
- Contre brides filetées : Acier galvanisé avec joints en EPDM
- Câble d'alimentation 10 mt H07RN-F

MOTOR

- Moteur à induction à deux pôles rebobinable
- Protection IP68
- Classe d'isolation F
- Pour les modèles triphasés, la protection est à la charge de l'utilisateur. A recommandé l'équipement conformément à la réglementation
- Service S1 (s'il est complètement immergé)

SUR DEMANDE:

- La sonde de détection de fuite de liquide dans la chambre à huile
- Câble d'alimentation électrique pour démarreur étoile-triangle
- Dispositif d'accouplement des pieds et raccord rapide.

SUBMERSIBLE ELECTRIC WASTEWATER PUMPS 3"

The submersible electric wastewater pumps with non-clog vortex impeller of the series VS have been designed to pump waste water, chemically not aggressive for the pumps' material. also with suspended solids with a max: Ø 63mm for VS65, Ø 78mm for VS80, Ø 88 for VS100.
Temperature not higher than 35 °C (CEI EN 60335-2-41).

TECHNICAL FEATURES

- Motor and pump body : Cast iron G25 with anti-corrosive coating
- Impeller : Vortex impeller in cast iron G25 with anti-corrosive coating
- Pump shaft : Stainless steel AISI 420
- Mechanical seal pump side : Silicon carbide-silicon carbide
- Mechanical seal motor side : Alumina - carbon
- Threaded counter flange : Galvanized steel complete with EPDM gaskets
- Feeding cable 10 m in Neoprene H07RN-F

MOTOR

- Two or four poles induction rewindable motor
- Protection IP 68
- Class F insulation
- Compulsory three-phase feeding protection with DOL starting is to be supplied by the user
- Continuous duty within the range areas and if completely submerged.

ON REQUEST:

- Seal probe to detect water ingress into oil chamber
- Electric power cable for star-delta starting
- Coupling foot and rapid guide rails device.

ELECTROBOMBAS SUMERGIBLES PARA AGUAS RESIDUALES

Las electrobombas sumergibles con impulsor de torbellino no atascable de la serie VS han sido proyectadas para bombear líquidos fecales, químicamente no agresivos para los materiales de la bomba, incluso con cuerpos sólidos en suspensión con un máximo: Ø 63mm para VS65, Ø 78mm para VS80, Ø 88 para la VS100.
Temperatura max. 35 °C (CEI EN 60335-2-41).

CARACTERISTICAS DE CONSTRUCCIÓN

- Cuerpo de motor y de bombe : Fundición gris G25 con tratamiento contra-corrosión
- Rodete : Vortex Fundición gris G25 con tratamiento contra-corrosión
- Eje de la bomba : Acero Inox AISI 420
- Cierre mecánico lado bombas : Carburo de silicio-silicio
- Cierre mecánico lado motor : Alumina - carbon
- Contra bridas roscadas :Acero galvanizado con juntas de EPDM
- Cable de alimentación : 10 mt H07RN-F

MOTOR

- Motor a induction de dos poles rebobinables
- Protección IP68
- Aislamiento de clase F
- Para los modelos trifásicos de la protección se encarga el usuario y el equipo recomendado de acuerdo con las normas
- Funcionamiento S1 (si es completamente sumergida)

BAJO DEMANDA:

- Sonda para la detección de cualquier fuga de líquido en la cámara de aceite
- Cable eléctrico de alimentación para la estrella-triángulo
- Pie de acoplamiento y de elevación rápida.

50 Hz min⁻¹ ~ 2900

TIPO TYPE	Potenza nominale Nominal power		Potenza assorbita Input power [W]	RPM	Corrente assorbita Input current [A]	Portata - Capacity																
						Q [m ³ /h]		0	4,0	9,0	18	30,0	42,0	48,0	54,0	60	76,0	86,0				
						Q [l/1']		0	66	150	300	500	700	800	900	1000	1266	1434				
b	kW	HP	b		3~ 400 V	Prevalenza (m C.A.) - Total head (m W.C.)																
VS 65-18 4T	1,85	2,5	2500	1450	4,4	H	m	9,9	9,5	8,7	7,7	5,6	2,7									
						Efficiency	%	0	9,4	18	27,8	29,9	18,3									
						P1	Kw	0,4	0,8	1,2	1,5	1,5	1,7									
VS 65-18 2T	1,85	2,5	2600	2850	4,4	H	m	14,9	14,1	13,1	10,5	7	3,5									
						Efficiency	%	0	10,3	19,7	29,4	30,1	20,8									
						P1	Kw	1,2	1,4	16	1,8	1,9	2									
VS 65-22 2T	2,2	3	3310	2850	5,4	H	m	17,4	16,3	14,8	12,7	9,3	5,8	3,8								
						Efficiency	%	0	8,6	16,9	27	31,5	26,0	19,8								
						P1	Kw	1,59	1,8	2,1	2,3	2,4	2,5	2,5								
VS 65-30 2T	3	4	4100	2850	6,8	H	m	19,1	18	16,5	14	10,6	7	5	2,8							
						Efficiency	%	0	7,2	14,8	24,2	29,2	25,6	20,8	14,1							
						P1	Kw	2,4	2,5	2,7	2,9	3	3,1	3,1	3,1							
VS 65-40 2T	4	5,5	5600	2850	10	H	m	24,0	22,8	22,2	20,3	18,5	15,5	14	12,5	10,8	7	2,2				
						Efficiency	%	0	8,8	17,9	30,6	41,6	46	45,9	44,3	41,4	27,3	14,1				
						P1	Kw	2,6	2,7	2,9	3,2	3,6	3,9	4,1	4,2	4,3	4,4	4,4	4,3			

b) ~Trifase 400 V

50 Hz min⁻¹ ~ 2900

TIPO TYPE	Potenza nominale Nominal power		Potenza assorbita Input power [W]	RPM	Corrente assorbita Input current [A]	Portata - Capacity																
						Q [m ³ /h]		0	9	20	30	40	48	60	78	84	90	96				
						Q [l/1']		0	150	333	500	666	800	1000	1300	1400	1500	1600				
b	kW	HP	b		3~ 400 V	Prevalenza (m C.A.) - Total head (m W.C.)																
VS 80-22 4T	2,2	3	2900	1450	5,2	H	m	11,6	11,5	10,7	8,9	7,8	6,1	3,5	2,1							
						Efficiency	%	0	18,5	34,5	40,9	41,6	39,2	29,2	20,4							
						P1	Kw	1,6	2	2,2	2,4	2,6	2,7	2,8	2,9							
VS 80-22 2T	2,2	3	2800	2850	5,4	H	m	14,8	13,6	11,1	9	6,5	4,7	2,3								
						Efficiency	%	0	28,1	36	38,3	33,6	28,7	18,5								
						P1	Kw	1,10	1,6	2,2	2,5	2,6	2,7	2,7								
VS 380-30 2T	3	4	4200	2850	6,8	H	m	17,5	16	13,7	10,7	9	6,7	3,5								
						Efficiency	%	0	15,4	26,6	31,4	31,4	28,6	14,4								
						P1	Kw	3,2	3,4	3,7	3,9	4,1	4,1	4,2								
VS 80-40 2T	4	5,5	5400	2850	6,5	H	m	20,2	18,6	16,8	15	13	11,4	9	5,2	4,3						
						Efficiency	%	0	12,5	24,3	30,9	35	36,2	34,9	26,5	22,6						
						P1	Kw	4,2	4,4	4,6	4,8	5	5,1	5,2	5,4	5,4						
VS 80-55 2T	5,5	7,5	6400	2850	12,5	H	m	26,1	24,5	22,6	20,5	18,4	16,5	13,8	9	8	6,5	5,7				
						Efficiency	%	0	22,7	30,2	36	43,2	44,5	45,7	38,8	37,5	36	28,6				
						P1	Kw	4,2	4,6	5,2	5,6	5,9	6,1	6,2	6,3	6,3	6,3	6,3	6,4			
VS 80-75 2T	7,5	10	9000	2850	16,8	H	m	31	29,4	27,5	25,3	23,3	21,4	18,7	14	13	11,5	9,1				
						Efficiency	%	0	14,1	24,6	29,6	34,5	37	40,8	40,6	38,8	36,5	32,9				
						P1	Kw	5,3	6,1	7	7,6	8,1	8,4	8,6	8,7	8,7	8,8	8,8	8,9			

b) ~Trifase 400 V

50 Hz min⁻¹ ~ 2900

TIPO TYPE	Potenza nominale Nominal power		Potenza assorbita Input power [W]	RPM	Corrente assorbita Input current [A]	Portata - Capacity												
						Q [m ³ /h]	0	9	20	30	40	48	60	78	84	90	96	
						Q [l/1']	0	150	333	500	666	800	1000	1300	1400	1500	1600	
b	kW	HP	b		3~ 400 V	Prevalenza (m C.A.) - Total head (m W.C.)												
VS 100-55 2T	5,5	7,5	6400	2850	12,5	H	m	25,1	23,8	22,2	20,5	18,5	16,5	14,2	9,9	9,3	8,3	7,9
						Efficiency	%	0	19,2	29,7	40,9	43,4	46,5	47,1	42,6	41,4	40,5	39,7
						P1	Kw	2,2	3,5	5,2	5,8	5,9	5,9	6,2	6,3	6,4	6,4	6,4
VS 100-75 2T	7,5	10	9000	2850	16,8	H	m	29,8	28,5	26,8	25	22,9	21	18,4	13,6	12,5	11	10
						Efficiency	%	0	12,8	24	31,1	34,9	38,5	40,1	38,8	37,6	36,2	34,4
						P1	Kw	5,4	6,2	7	7,6	8,2	8,3	8,6	8,8	8,8	7,8	8,9

~Trifase 400 V

60 Hz min⁻¹ ~ 3400

TIPO TYPE	Potenza nominale Nominal power		Potenza assorbita Input power [W]	RPM	Corrente assorbita Input current [A]	Portata - Capacity												
						Q [m ³ /h]	0	4,0	9,0	18	30,0	42,0	48,0	54,0	60	76,0	86,0	
						Q [l/1']	0	66	150	300	500	700	800	900	1000	1266	1434	
b	kW	HP	b		3~ 380 V	Prevalenza (m C.A.) - Total head (m W.C.)												
VS 65-18 4T	1,85	2,5	2500	1750	4,4	H	m	9,9	9,5	8,7	7,7	5,6	2,7					
						Efficiency	%	0	9,5	18	27,7	29,9	18,1					
						P1	Kw	0,5	0,9	1,2	1,46	1,5	1,7					
VS 65-18 2T	1,85	2,5	2600	3400	4,4	H	m	14,9	14,1	13,1	10,5	7	3,5					
						Efficiency	%	0	10,4	19,8	29,4	30,1	20,3					
						P1	Kw	1,2	1,4	1,6	1,8	1,9	2					
VS 65-22 2T	2,2	3	3310	3400	5,4	H	m	17,4	16,3	14,8	12,7	9,3	5,8	3,8				
						Efficiency	%	0	8,6	17	27	31,4	26	19,9				
						P1	Kw	1,6	1,8	2	2,3	2,4	2,5	2,5				
VS 65-30 2T	3	4	4100	3400	6,8	H	m	19,1	18	16,5	14	10,6	7	5	2,8			
						Efficiency	%	0	7,2	14,8	24,2	29,2	25,6	20,8	13,9			
						P1	Kw	2,4	2,5	2,7	2,9	3	3,1	3,1	3,1			
VS 65-40 2T	4	5,5	5600	3400	10	H	m	24,0	22,8	22,2	20,3	19,5	15,5	14	12,5	10,8	7	2,2
						Efficiency	%	0	8,9	17,9	30,6	41,7	46	45,9	44,4	41,4	27,3	13,7
						P1	Kw	2,6	2,7	2,9	3,2	3,6	3,9	4,1	4,2	4,3	4,4	4,3

b) ~Trifase 380V

60 Hz min⁻¹ ~ 3400

TIPO TYPE	Potenza nominale Nominal power		Potenza assorbita Input power [W]	RPM	Corrente assorbita Input current [A]	Portata - Capacity												
						Q [m ³ /h]		0	9	20	30	40	48	60	78	84	90	96
						Q [l/1']		0	150	333	500	666	800	1000	1300	1400	1500	1600
b	kW	HP	b		3~ 380V	Prevalenza (m C.A.) - Total head (m W.C.)												
VS 80-22 4T	2,2	3	2900	1750	5,2	H	m	11,6	11,5	10,7	8,9	7,8	6,1	3,5	2,1			
						Efficiency	%	0	18,5	34,5	41,4	42,3	39,2	29,2	20,4			
						P1	Kw	1,6	2	2,3	2,4	2,6	2,7	2,8	2,9			
VS 80-22 2T	2,2	3	2800	3400	5,4	H	m	14,8	13,6	11,1	8	6,5	4,7	2,3				
						Efficiency	%	0	28,1	36	36,2	33,0	28,7	18,5				
						P1	Kw	1,1	1,7	2,3	2,5	2,6	2,7	2,7				
VS 380-30 2T	3	4	4200	3400	6,8	H	m	17,5	16	13,7	10,7	9,0	6,7	3,5				
						Efficiency	%	0	15,4	26,6	31,6	31,2	28,6	14,4				
						P1	Kw	3,2	3,5	3,8	3,9	4,0	4,1	4,2				
VS 80-40 2T	4	5,5	5400	3400	6,5	H	m	20,2	18,6	16,8	15	13,0	11,4	9,0	5,2	4,3		
						Efficiency	%	0	14,1	24,3	31,2	35	36,0	34,9	26,5	22,6		
						P1	Kw	4,2	4,4	4,6	4,8	5	5,1	5,2	5,4	5,4		
VS 80-55 2T	5,5	7,5	6400	3400	12,5	H	m	26,1	24,5	22,6	16,5	18,4	16,5	13,8	9	8	6,5	5,7
						Efficiency	%	0	26,8	30,2	34,7	43,2	47,2	45,7	38,5	39,3	38,8	28,6
						P1	Kw	4,2	4,6	5,2	5,6	5,9	6	6,2	6,3	6,3	6,4	6,4
VS 80-75 2T	7,5	10	9000	3400	16,8	H	m	31	29,4	27,5	25,3	23,3	21,4	18,7	14	13,0	11,5	9,1
						Efficiency	%	0	15,3	24,6	31,8	35,5	39,5	40,8	40,7	39,4	37,1	32,9
						P1	Kw	5,4	6,2	7	7,6	8,2	8,3	8,6	8,8	8,8	8,8	8,9

b) ~Trifase 380 V

60 Hz min⁻¹ ~ 3400

TIPO TYPE	Potenza nominale Nominal power		Potenza assorbita Input power [W]	RPM	Corrente assorbita Input current [A]	Portata - Capacity												
						Q [m ³ /h]		0	9	20	30	40	48	60	78	84	90	96
						Q [l/1']		0	150	333	500	666	800	1000	1300	1400	1500	1600
b	kW	HP	b		3~ 380V	Prevalenza (m C.A.) - Total head (m W.C.)												
VS 100-55 2T	5,5	7,5	6400	3400	12,5	H	m	25,1	23,8	22,2	20,5	18,5	16,5	14,2	9,9	9,3	8,3	7,9
						Efficiency	%	0	26,2	29,7	34,4	43,4	45,9	47,1	46,4	44	40,4	39,7
						P1	Kw	2,2	3,8	5,2	5,6	5,9	6	6,2	6,3	6,3	6,4	6,4
VS 100-75 2T	7,5	10	9000	3400	16,8	H	m	29,8	28,5	26,8	25,0	22,9	21,0	18,4	13,6	12,5	11	10
						Efficiency	%	0	12,5	24	30,9	34,9	38,3	40,1	38,5	37,5	36	34,4
						P1	Kw	5,4	6	7	7,6	8,2	8,3	8,6	8,7	8,7	8,8	8,9

~Trifase 380 V

- Dal 3.7 kW sovradimensionamento dell'albero e dei cuscinetti (cuscinetto inferiore a doppia sfera di corona)
- From 3.7 kW version shaft and bearing (lower bearing double row angular contact ball type)
- A partire de puissance de 3.7 kW arbre moteur et roulements robustes (roulement infeieur a double billes couronnes)
- Desde sobredimensionamiento 3.7 kW eje y cojionetes (Baja teniendo doble esfera de coronas)
- Miglior efficienza idraulica
Nuovo sistema di giranti vortex che garantisce una minor instabilità
- Increased Hydraulic Efficiency
New system of vortex impellers designed to prevent clogging
- Meilleur rendement hydraulique
Nouveau système hydraulique qui garantit une colmatage inférieure
- Mejor eficiencia hydraulica
Sistema nuevo del vòrtice rodete asegurando así un paralización menor

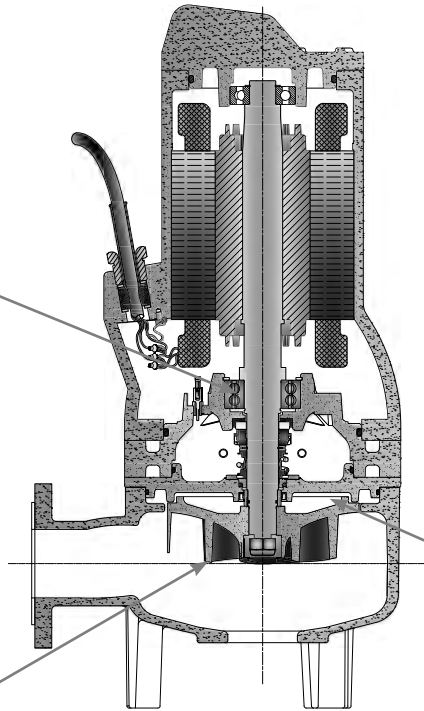

- Sistema di protezione della tenuta meccanica inferiore migliorata con anello di tenuta radiale
- Improved protection of the lower mechanical seal by means of radial seal ring
- Système de protection de la garniture mécanique inférieure améliorée avec bague d'étanchéité radiale
- Protector seal automated inferior mejorado mecánico con el anillo de junta

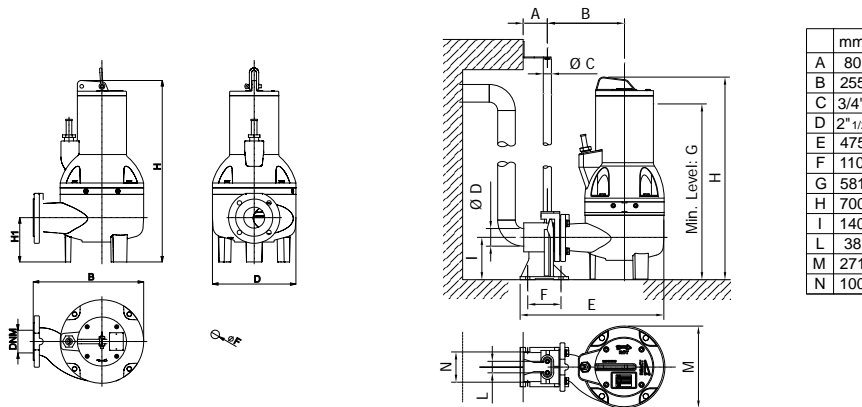

TIPO TYPE	DIMENSIONI [mm] DIMENSIONS [mm]						IMBALLO [mm] PACKING [mm]			PESO WEIGHT [kg]
	B	D	F	H	H1	DNM	A	L	P	
VS 65-18 4T	344	260	63	565	138	2" 1/2	670	280	380	58,3
VS 65-18 2T	344	260	63	565	138	2" 1/2	670	280	380	57
VS 65-22 2T	344	260	63	565	138	2" 1/2	670	280	380	61,7
VS 65-30 2T	344	260	63	565	138	2" 1/2	670	280	380	62,1
VS 65-40 2T	350	262	63	668	138	2" 1/2	670	280	380	89,5

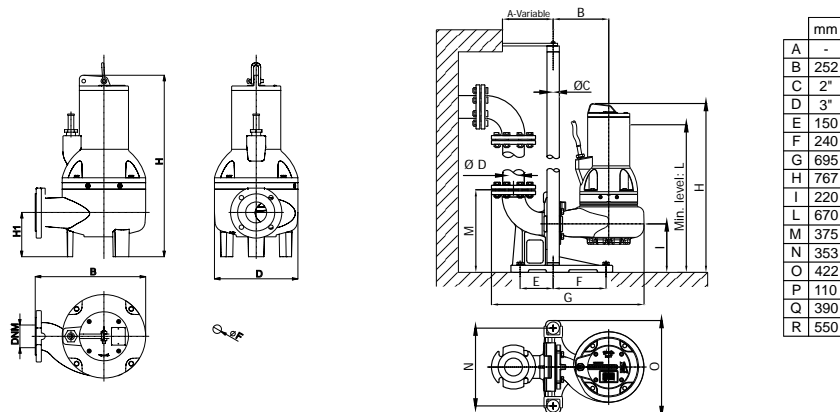

TIPO TYPE	DIMENSIONI [mm] DIMENSIONS [mm]						IMBALLO [mm] PACKING [mm]			PESO WEIGHT [kg]
	B	D	F	H	H1	DNM	A	L	P	
VS 80-22 4T	401	322	78	650	92	3"	800	350	430	78,3
VS 80-22 2T	401	322	78	650	92	3"	800	350	430	71
VS 80-30 2T	401	322	78	650	92	3"	800	350	430	72,3
VS 80-40 2T	401	322	78	750	92	3"	800	350	430	104,3
VS 80-55 2T	401	322	78	750	92	3"	800	350	430	111,4
VS 80-75 2T	401	322	78	750	92	3"	800	350	430	111,3

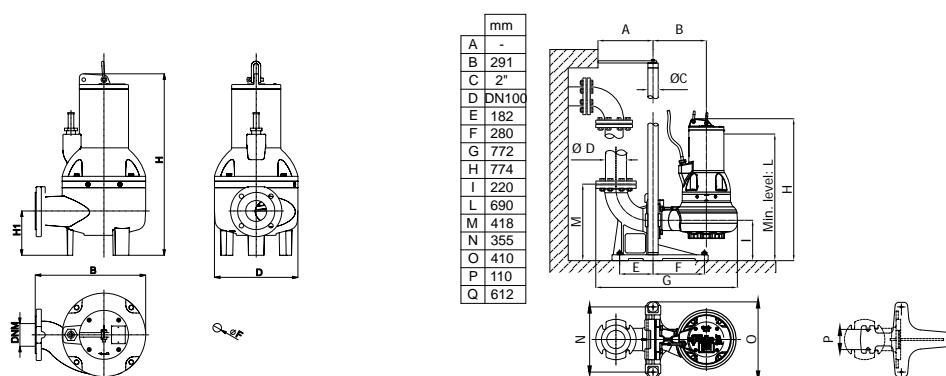

TIPO TYPE	DIMENSIONI [mm] DIMENSIONS [mm]						IMBALLO [mm] PACKING [mm]			PESO WEIGHT [kg]
	B	D	F	H	H1	DNM	A	L	P	
VS 100-55 2T	450	340	88	760	100	4"	800	500	350	110
VS 100-75 2T	450	340	88	760	100	4"	800	500	350	112



SGR



SVX

APPLICATIONS



NOMENCLATURA PARTI DI RICAMBIO SPARE PARTS LIST NOMENCLATURE PIÈCES DE RECHANGE NOMENCLATURA REPUESTOS

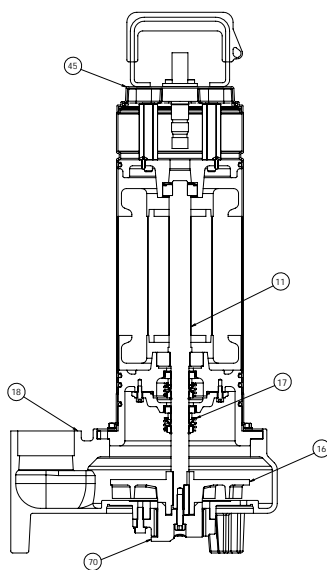

SGR

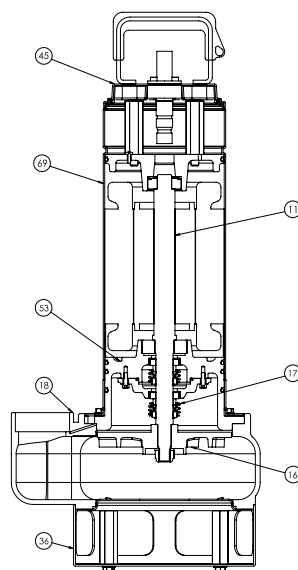

SVX

Albero con rotore – Pump shaft + rotor 11
Arbre + rotor – Eje rotor

Girante – Impeller 16
Turbine – Impulsor

Tenuta meccanica – Mechanical seal 17
Garniture mécanique – Cierre mecánico

Corpo pompa – Pump body 18
Corps de pompe – Cuerpo bomba

Base filtro - Filter base 36
Base filtre - Filtro básico

Coperchio motore – Motor cover 45
Couvercle de moteur – Tapa del motor

Camicia - Cover 69
Chemise - Camisa

Trituratore completo – Crushing system 70
Triturant complet – Desfibradora completo

ELETTROPOMPE SOMMERGIBILI PER ACQUE NERE

Le elettropompe sommergibili con sistema trituratore SGR sono state progettate per tritare eventuali corpi solidi o filamentososi in sospensione e pompare liquidi luridi, non esplosivi e chimicamente non aggressivi per i materiali della pompa.

Le elettropompe sommergibili con girante a vortice SVX sono state progettate per pompare liquidi sporchi, anche con corpi solidi in sospensione con un \varnothing massimo di 50 mm, non esplosivi e chimicamente non aggressivi per i materiali della pompa. Temperatura max. 35 °C (CEI EN 60335-2-41).

CARATTERISTICHE COSTRUTTIVE

- Corpo motore: Acciaio inox AISI 304
- Corpo pompa: Ghisa G20 con trattamento anticorrosione
- Girante: Ghisa G20 con trattamento anticorrosione
- Albero pompa: Acciaio inox AISI 420
- Tenuta meccanica lato pompa: modello BT Burgmann Q7 ad alta efficienza in carburo di silicio
- Tenuta lato motore: modello BT Burgmann Q7 ad alta efficienza in carburo di silicio
- Cavo di alimentazione 10 m H07RN-F
- Sistema trituratore per serie SGR: microfusione d'acciaio temperato AISI 440 C

MOTORE

- Motore ad induzione a due poli riavvolgibile
- Protezione IP68
- Isolamento classe F
- Alimentazione monofase con "Q di quadro" obbligatorio
- Alimentazione trifase con protezione obbligatoria a cura dell'utente o con "Q di quadro"
- Servizio continuo se completamente sommersa.

ÉLECTROPOMPES SUBMERSIBLES POUR EAUX USÉES

Les électropompes submersibles avec système broyeur SGR ont été conçues pour broyer d'éventuels corps solides ou filamenteux en suspension et pomper des liquides sales, non explosifs et chimiquement non agressifs pour les matériaux de la pompe.

Les électropompes submersibles à roue vortex SVX ont été conçues pour pomper des liquides sales, même avec des corps solides en suspension avec un \varnothing maximum de 50 mm, non explosifs et chimiquement non agressifs pour les matériaux de la pompe. Température max. 35 °C (CEI EN 60335-2-41).

CARACTERISTIQUES DE CONSTRUCTION

- Carcasse moteur: Acier inox AISI 304
- Corps de pompe: Fonte G20 avec traitement anti-corrosion
- Turbine: Fonte G20 avec traitement anti-corrosion
- Arbre de pompe: Acier inox AISI 420
- Garniture mécanique partie pompe: Modèle BT Burgmann Q7 à haut rendement en carbure de silicium
- Garniture partie moteur: Modèle BT Burgmann Q7 à haut rendement en carbure de silicium
- Câble d'alimentation 10 m H07RN-F
- Système de broyage pour la série SGR: acier moulé de précision en AISI 440 C

MOTEUR

- Moteur à induction à deux pôles rebobinable, refroidi par le liquide pompé
- Protection IP68
- Classe d'isolation F
- Alimentation monophasée avec "Q di quadro" obligatoire
- Alimentation triphasée avec protection obligatoire par l'utilisateur ou avec "Q di quadro"
- Service S1 s'il est complètement immergé.

SUBMERSIBLE ELECTRIC WASTEWATER PUMPS

The submersible draining electric pump with crushing system of the series SGR have been designed to crush possible suspended solids parts or fibres and draining dirty liquids, non-explosive or chemically aggressive for the pump's materials.

The submersible draining electric pump with vortex impeller series SVX have been designed for pumping dirty liquids, non-explosive or chemically aggressive for the pump's materials, either contaminating suspended solids max \varnothing 50 mm. Temperatures not higher 35 °C (CEI EN 60335-2-41).

TECHNICAL FEATURES

- Motor body: Stainless steel AISI 304
- Pump body: Cast iron G20 with anti-corrosive coating
- Impeller: Cast iron G20 with anti-corrosive coating
- Pump shaft: Stainless steel AISI 420
- Pump's side mechanical seal: BT Burgmann Q7 model with high efficiency in silicon carbide
- Motor's side seal: BT Burgmann Q7 model with high efficiency in silicon carbide
- Feeding cable 10 m H07RN-F
- Crushing system for SGR series: precision-cast temperate stainless steel AISI 440 C

MOTOR

- Two poles induction rewindable motor
- Protection IP 68
- Class F insulation
- Single-phase feeding with compulsory "Q di quadro"
- Three-phase feeding with compulsory protection to be provided by the user or with "Q di quadro"
- Continuous duty if completely submerged.

ELECTROBOMBAS SUMERGIBLES PARA AGUAS RESIDUALES

Las electrobombas sumergibles con sistema triturador SGR han sido proyectadas para triturar eventuales cuerpos sólidos o filamentosos en suspensión y bombear líquidos sucios, que no sean explosivos ni químicamente agresivos para los materiales de la bomba.

Las electrobombas sumergibles con impulsor de torbellino SVX han sido proyectadas para bombear líquidos sucios incluso con cuerpos sólidos en suspensión con un \varnothing máximo de 50 mm, no explosivos y químicamente no agresivos para los materiales de la bomba. Temperatura max. 35 °C (CEI EN 60335-2-41).

CARACTERÍSTICAS DE CONSTRUCCIÓN

- Cuerpo de motor: Acero Inox AISI304
- Cuerpo de bomba: Fundición gris G20 con tratamiento contra-corrosión
- Rodete: Fundición gris G20 con tratamiento contra-corrosión
- Eje de la bomba: Acero Inox AISI 420
- Cierre mecánico lado bombas: Modelo BT Burgmann Q7 con alta eficiencia en carburo de silicio
- Cierre lado motor: Modelo BT Burgmann Q7 con alta eficiencia en carburo de silicio
- Cable de alimentación 10 mt H07RN-F
- Sistema de trituración para la serie SGR: acero fundido de precisión en AISI 440 C

MOTOR

- Motor a induction de dos poles rebobinables, enfriado por el líquido bombeado
- Protección IP68
- Aislamiento de clase F
- Fuente de alimentación monofásica con "Q di quadro" obligatorio
- Fuente de alimentación trifásica con protección obligatoria por parte del usuario o con "Q di quadro"
- Funcionamiento S1 si es completamente sumergida.

50 Hz - min⁻¹ ~ 2900

TIPO TYPE		Potenza nominale Nominal power		Potenza assorbita Input power [W]		Condensatore Capacitor 450 V max	Corrente assorbita Input current [A]		Portata - Capacity												
									Q [m ³ /h]	0	1,2	2,4	3,6	4,8	6	7,2	8,4	9,6	10,8	12	
									Q [l/1']	0	20	40	60	80	100	120	140	160	180	200	
a	b	kW	HP	a	b	[μF]	1~ 230 V	3~ 400 V	Prevalenza (m C.A.) - Total head (m W.C.)												
SGR 150 M	SGR 150 T	1,1	1,5	1870	1610	31,5	8,5	2,7	H	m	15,2	14,7	14	13,5	13	12,5	11,7	10	7,8	6	
									Efficiency	%	0	6,7	9	10,8	12,5	14,2	15,7	15,5	13,3	11	
									P1	kW	1,22	1,24	1,28	1,32	1,35	1,39	1,44	1,54	1,6	1,61	
SGR 200 M	SGR 200 T	1,47	2	2097	2030	36	9,5	3,6	H	m	19,1	18,4	17,5	17	16,6	16,1	15,1	14,2	13,2	11,9	10,9
									Efficiency	%	0	7,1	9,9	12,6	14,3	16	17,8	18,4	18,8	18	17,3
									P1	kW	1,44	1,5	1,53	1,56	1,6	1,64	1,7	1,77	1,81	1,91	1,94
-	SGR 300 T	2,2	3	-	2340	-	-	4,7	H	m	23,6	23,2	22,8	22,1	21,5	20,6	19,5	18,2	15	10,9	7
									Efficiency	%	0	5,4	9,5	13,3	16,3	18,7	20,6	21,5	20,1	16,2	11,8
									P1	kW	1,72	1,8	1,88	1,96	2,04	2,13	2,22	2,29	2,34	2,34	2,32

a) ~Monofase 230 V

b) ~Trifase 400 V

60 Hz - min⁻¹ ~ 3400

TIPO TYPE		Potenza nominale Nominal power		Potenza assorbita Input power [W]		Condensatore Capacitor 450 V max	Corrente assorbita Input current [A]		Portata - Capacity												
									Q [m ³ /h]	0	1,2	2,4	3,6	4,8	6	7,2	8,4	9,6	10,8	12	
									Q [l/1']	0	20	40	60	80	100	120	140	160	180	200	
a	b	kW	HP	a	b	[μF]	1~ 220 V	3~ 380 V	Prevalenza (m C.A.) - Total head (m W.C.)												
SGR 150 M	SGR 150 T	1,1	1,5	1870	1610	31,5	8,5	2,7	H	m	14,7	14,3	13,6	13,1	12,6	12,1	11,3	9,7	7,6	5,8	
									Efficiency	%	0	6,7	9	10,8	12,5	14,2	15,7	15,5	13,3	11	
									P1	kW	1,22	1,24	1,28	1,32	1,35	1,39	1,44	1,54	1,6	1,61	
SGR 200 M	SGR 200 T	1,47	2	2097	2030	36	9,5	3,6	H	m	18,5	17,8	17	16,5	16,1	15,6	14,6	13,8	12,8	11,5	10,6
									Efficiency	%	0	7,1	10	12,6	14,3	16	17,8	18,4	18,8	18	17,3
									P1	kW	1,44	1,50	1,53	1,56	1,60	1,64	1,7	1,77	1,81	1,91	1,94
-	SGR 300 T	2,2	3	-	2340	-	-	4,7	H	m	22,9	22,5	22,1	21,4	20,9	20	18,9	17,7	14,6	10,5	6,8
									Efficiency	%	0	5,4	9,5	13,3	16,3	18,7	20,6	21,5	20,1	16,2	11,8
									P1	kW	1,72	1,80	1,88	1,96	2,04	2,13	2,22	2,29	2,34	2,34	2,32

a) ~Monofase 220 V

b) ~Trifase 380 V

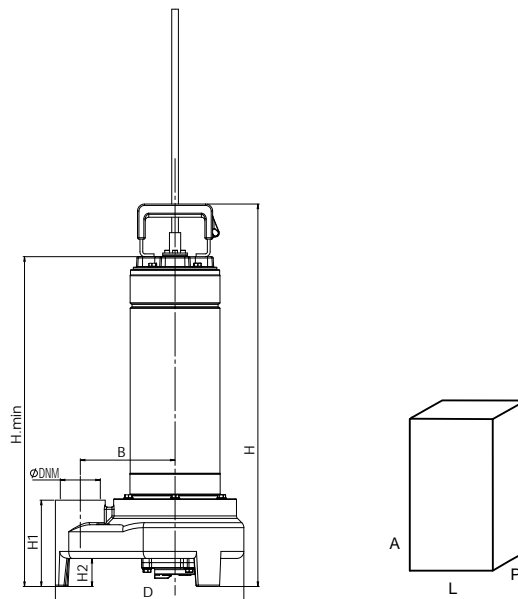

TIPO TYPE	DIMENSIONI [mm] DIMENSIONS [mm]							IMBALLO [mm] PACKING [mm]			PESO WEIGHT
	H	H1	H2	H.min	B	D	DNM	A	L	P	[kg]
SGR 150	545	125	40	470	140	270	2"	600	300	300	25,5
SGR 200	545	125	40	470	140	270	2"	600	300	300	26,5
SGR 300	545	125	40	470	140	270	2"	600	300	300	27

50 Hz - min⁻¹ ~ 2900

TIPO TYPE		Potenza nominale Nominal power		Potenza assorbita Input power [W]		Condensatore Capacitor 450 V max	Corrente assorbita Input current [A]		Portata - Capacity												
									Prevalenza (m C.A.) - Total head (m W.C.)												
									Q [m ³ /h]	0	3	6	9	12	15	18	21	24	27	30	
									Q [l/1']	0	50	100	150	200	250	300	350	400	450	500	
a	b	kW	HP	a	b	[µF]	1~ 230 V	3~ 400 V	Prevalenza (m C.A.) - Total head (m W.C.)												
SVX 150 M	SVX 150 T	1,1	1,5	1700	1670	31,5	7,8	3,4	H	m	11,8	10,9	10	8,3	7,6	7	5,7	4,4	3,6	2,5	
									Efficiency	%	0	6,9	13,2	15,6	19,5	19,8	18,5	16,8	14,6	11,7	
									P1	kW	1,06	1,12	1,16	1,27	1,32	1,41	1,45	1,57	1,65	1,7	
SVX 200 M	SVX 200 T	1,47	2	2350	2340	36	9,8	4,3	H	m	14,5	13,2	12,1	11	9,9	8,9	8	6,8	6,1	5	4,5
									Efficiency	%	0	7,9	15,2	17,9	22,5	22,8	21,3	19,3	16,8	13,5	13,2
									P1	kW	1,51	1,56	1,62	1,72	1,78	1,88	1,92	2,08	2,09	2,2	2,34
SVX 300 M	SVX 300 T	2,2	3	3080	2870	55	10,6	5,2	H	m	15,9	14,9	13,6	12,5	11,4	10,4	9,2	8,2	7,1	6,2	5,2
									Efficiency	%	0	8,7	16,7	19,7	24,7	25,1	23,4	21,2	18,5	14,8	14,5
									P1	kW	1,75	1,83	1,96	2,07	2,17	2,29	2,42	2,54	2,66	2,76	2,9

a) ~Monofase 230 V

b) ~Trifase 400 V

60 Hz - min⁻¹ ~ 3400

TIPO TYPE		Potenza nominale Nominal power		Potenza assorbita Input power [W]		Condensatore Capacitor 450 V max	Corrente assorbita Input current [A]		Portata - Capacity												
									Prevalenza (m C.A.) - Total head (m W.C.)												
									Q [m ³ /h]	0	3	6	9	12	15	18	21	24	27	30	
									Q [l/1']	0	50	100	150	200	250	300	350	400	450	500	
a	b	kW	HP	a	b	[µF]	1~ 220 V	3~ 380 V	Prevalenza (m C.A.) - Total head (m W.C.)												
SVX 150 M	SVX 150 T	1,1	1,5	1700	1670	31,5	7,8	3,4	H	m	11,4	10,6	9,7	8,1	7,4	6,8	5,5	4,3	3,5	2,4	
									Efficiency	%	0	6,9	13,2	15,6	19,5	19,8	18,5	16,8	14,6	11,7	
									P1	kW	1,06	1,12	1,16	1,27	1,32	1,41	1,45	1,57	1,65	1,7	
SVX 200 M	SVX 200 T	1,47	2	2350	2	36	9,8	4,3	H	m	14	12,8	11,7	10,6	9,6	8,6	7,7	6,6	5,9	4,9	4,4
									Efficiency	%	0	7,9	15,2	17,9	22,5	22,8	21,3	19,3	16,8	13,5	13,2
									P1	kW	1,51	1,56	1,62	1,72	1,78	1,88	1,92	2,08	2,09	2,2	2,34
SVX 300 M	SVX 300 T	2,2	3	3060	2800	55	10,5	5	H	m	15,4	14,5	13,2	12,1	11,1	10,1	8,9	8	6,9	6	5
									Efficiency	%	0	8,7	16,7	19,7	24,7	25,1	23,4	21,2	18,5	14,8	14,5
									P1	kW	1,75	1,83	1,96	2,07	2,17	2,29	2,42	2,54	2,66	2,76	2,9

a) ~Monofase 220 V

b) ~Trifase 380 V

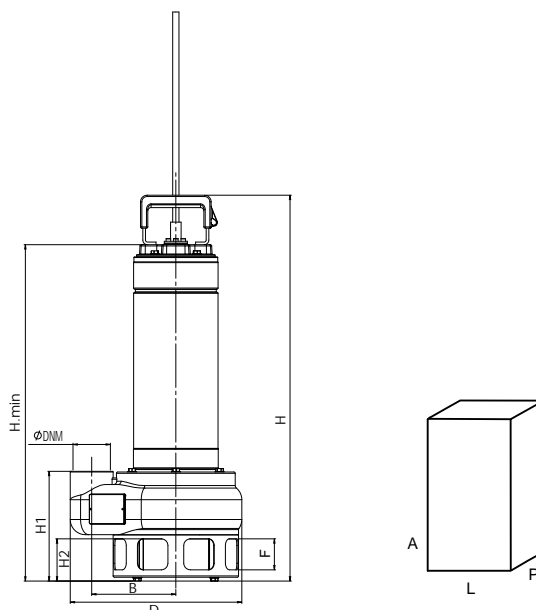

TIPO TYPE	DIMENSIONI [mm] DIMENSIONS [mm]								IMBALLO [mm] PACKING [mm]			PESO WEIGHT
	H	H1	H2	H.min	B	D	F	DNM	A	L	P	[kg]
SVX 150	585	167	67	510	160	270	50	2"	600	300	300	25,5
SVX 200	585	167	67	510	160	270	50	2"	600	300	300	26,5
SVX 300	585	167	67	510	160	270	50	2"	600	300	300	27



APPLICATIONS

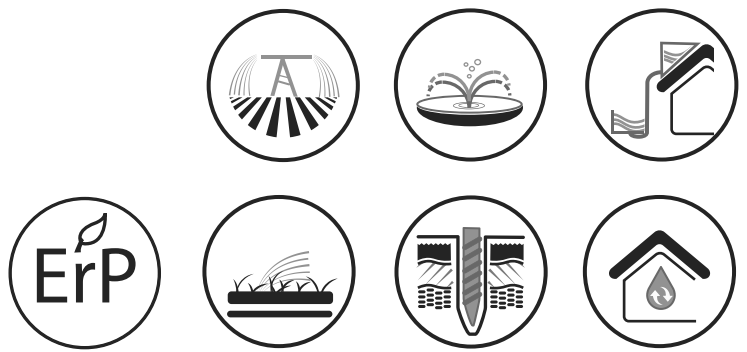

NOMENCLATURA PARTI DI RICAMBIO SPARE PARTS LIST NOMENCLATURE PIECES DE RECHANGE NOMENCLATURA REPUESTOS

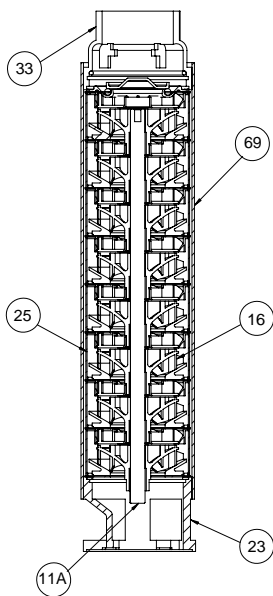

Albero pompa – Pump shaft Arbre pompe – Eje de la bomba	11A
Girante – Impeller Turbine – Impulsor	16
Corpo flangia aspirante – Suction flange body Corps bride aspirant – Cuerpo brida entrega	23
Diffusore – Diffuser Diffuseur – Difusor	25
Flangia mandata – Outlet flange Bride envoyée – Brida entrega	33
Camicia – Cover Chemise – Camisa	69

■ POMPE SOMMERSE DA 4" IN ACCIAIO INOX

Le pompe sommerse da 4" della serie ST sono state progettate per essere installate in pozzi di almeno da Ø 4" (100mm) e per pompare acque pulite o con leggera presenza di sabbia (250 g/m³ max.), senza corpi solidi in sospensione, non esplosivi o aggressivi per i materiali della pompa.

Temperatura del liquido fino a 35 °C per uso domestico (CEI EN 60335-2-41) o 40 °C per altri usi.

Le innovative giranti flottanti, oltre a ridurre i problemi di bloccaggio determinati dalla presenza di sabbia, riducono notevolmente la spinta assiale, dando maggior durata al motore.

Sono inoltre protette da una particolare costruzione della valvola di non ritorno che essendo integrata nella testata preserva le giranti ed i diffusori dal peso della colonna d'acqua e da eventuali colpi d'ariete.

CARATTERISTICHE COSTRUTTIVE

- Flangia di aspirazione: Microfusione di acciaio inox AISI 304
- Testata pompa: Microfusione di acciaio inox AISI 304
- Valvola di non ritorno: Acciaio inox AISI 304
- Albero pompa: Acciaio inox AISI 304
- Camicia esterna e filtro: Acciaio inox AISI 304
- Diffusori: Tecnopolimero
- Giranti: Tecnopolimero

■ POMPES IMMERGÉES DE 4" EN ACIER INOX

Les pompes immergées de 4" de la série ST ont été conçues pour être installées dans des puits d'au moins de Ø 4" (100mm) et pour pomper des eaux propres ou avec une légère présence de sable (250 g/m³ max.), sans corps liquides en suspension, non explosifs ou agressifs pour les matériaux de la pompe.

Température du liquide jusqu'à 35 °C pour utilisation domestique (CEI EN 60335-2-41) ou 40 °C pour d'autres utilisations.

Les innovantes roues flottantes, en plus de réduire les problèmes de blocage déterminés par la présence de sable, réduisent énormément la poussée axiale, donnant ainsi une plus grande durée au moteur.

De plus, elles sont protégées par une construction particulière du clapet de non-retour qui étant intégré dans la tête préserve les roues et les diffuseurs du poids de la colonne d'eau et d'éventuels coups de bélier.

CARACTERISTIQUES DE CONSTRUCTION

- Tête de pompe: Moulage de précision d'acier inox AISI 304
- Bride d'accouplement: Moulage de précision d'acier inox AISI 304
- Clapet anti-retour: Acier inox AISI 304
- Abre de pompe: Acier inox AISI 304
- Chemise extérieures et le filtre: Acier inox AISI 304
- Diffuseurs: Technopolymère
- Turbine: Technopolymère

■ SUBMERSIBLE PUMPS FOR 4" WELLS IN STAINLESS STEEL

The 4" submersible pumps of the series ST have been designed to be installed in 4" wells (100mm) and to pump clean water or water with the slight presence of sand (250 g/m³ max.), without suspended solids.

Temperatures not higher than 35 °C for domestic use (CEI EN 60335-2-41) or 40 °C for other use.

The innovative floating impellers, besides that the blockage problems caused by the presence of sand are reduced, also the axial thrust is remarkably reduced granting a longer life to the motor.

Further the particular construction of the non-return valve integrated in the upper head protects the impellers and diffusers from the weight of the column and eventual water hammers.

TECHNICAL FEATURES

- Upper head of the pump: Precision-cast stainless steel AISI 304
- Suction flange: Precision-cast stainless steel AISI 304
- Check valve: Stainless steel AISI 304
- Pump shaft: Stainless steel AISI 304
- Outside sleeve: Stainless steel AISI 304
- Diffusers: Techno-polymer
- Impellers: Techno-polymer

■ BOMBAS SUMERGIDAS DE 4" EN ACERO INOX

Las bombas sumergidas de 4" de la serie ST han sido proyectadas para su instalación en pozos de al menos Ø 4" (100mm) y para el bombeo de aguas limpias o con ligera presencia de arena (250 g/m³ max.), sin cuerpos sólidos en suspensión, que no sean explosivos ni agresivos para los materiales de la bomba.

Temperatura del líquido hasta 35 °C para uso doméstico (CEI EN 60335-2-41) o 40 °C para otros usos.

Los innovadores impulsores flotantes, además de reducir los problemas de bloqueo causado por la presencia de arena, moderan notablemente el empuje axial, dando por tanto una mayor duración al motor.

Estos además están protegidos por una construcción especial de la válvula de anti-retorno que al estar integrada en el cabezal preserva los impulsores y los difusores del peso de la columna de agua y de eventuales golpes de ariete.

CARACTERÍSTICAS DE CONSTRUCCIÓN

- Cabeza de la bomba: Fundición de acero inoxidable AISI 304
- Brida de conexión: Fundición de acero inoxidable AISI 304
- Válvula de retención: Acero Inox AISI 304
- Eje de la bomba: Acero Inox AISI304
- Camisa y filtro de aspiración: Acero Inox AISI 304
- Difusores: Tecnopolimero
- Rodetes: Tecnopolimero

50 Hz min⁻¹ ~ 2900

TIPO TYPE	Potenza nominale Nominal power		Portata - Capacity																		
			Q [m ³ /h]	0	1,2	1,8	2,4	3	5,4	6	7,5	9	10,5	12	13,5	15	16,5	18	21		
a	kW	HP	Prevalenza (m C.A.) - Total head (m W.C.)																		
			Q [l/1']	0	20	30	40	50	90	100	125	150	175	200	225	250	275	300	350		
ST 50 - 05	0,37	0,5	H	m	44	39	33	24	12												
ST 50 - 08	0,55	0,75			69	61	51	38	19												
ST 50 - 10	0,74	1			95	83	70	51	27												
ST 50 - 15	1,1	1,5			139	121	103	75	39												
ST 50 - 20	1,47	2			183	160	135	99	51												
ST 50			Efficiency	%	0	45	52,5	52	42												
ST 70 - 08	0,55	0,75	H	m	47	44	43	40	36												
ST 70 - 10	0,74	1			67	63	61	57	51												
ST 70 - 15	1,1	1,5			100	95	91	85	76												
ST 70 - 20	1,47	2			134	127	122	114	102												
ST 70 - 30	2,2	3			194	184	176	165	148												
ST 70			Efficiency	%	0	40,5	51	57	58												
ST 100 - 08	0,55	0,75	H	m	43			39	37	19											
ST 100 - 10	0,74	1			57			52	49	25											
ST 100 - 15	1,1	1,5			85			77	74	37											
ST 100 - 20	1,47	2			114			103	99	50											
ST 100 - 30	2,2	3			170			155	148	75											
ST 100 - 40	3	4			225			204	195	99											
ST 100 - 55	4	5,5	303			275	263	133													
ST 100			Efficiency	%	0		52	60	42												
ST 140 - 10	0,74	1	H	m	34				30	26	25	21									
ST 140 - 15	1,1	1,5			54				48	42	40	33									
ST 140 - 20	1,47	2			74				67	58	55	45									
ST 140 - 30	2,2	3			107				97	84	80	66									
ST 140 - 40	3	4			147				133	116	110	90									
ST 140 - 55	4	5,5			201				182	158	150	123									
ST 140 - 75	5,5	7,5			263				237	207	196	161									
ST 140			Efficiency	%	0			45	61,5	62	60										
ST 200 - 20	1,47	2	H	m	50					46	43	39	33	25							
ST 200 - 30	2,2	3			71						66	62	56	47	36						
ST 200 - 40	3	4			100						93	86	78	66	50						
ST 200 - 55	4	5,5			135						126	117	106	89	68						
ST 200 - 75	5,5	7,5			192						179	166	150	127	96						
ST 200 - 100	7,5	10			251						234	217	197	166	126						
ST 200			Efficiency	%	0				58	60	61	60	55								
ST 400 - 30	2,2	3	H	m	51									33	29	25	22	19	11		
ST 400 - 40	3	4			70											47	42	35	32	27	15
ST 400 - 55	4	5,5			81											65	59	49	45	37	21
ST 400 - 75	5,5	7,5			97											88	80	67	61	50	29
ST 400 - 100	7,5	10			125											116	105	88	80	66	38
ST 400			Efficiency	%	0									61	59	60,5	60	59,8	51		

(1) Accoppiato con motore 4"

(1) Coupled with 4" motor

60 Hz min⁻¹ ~ 3400

TIPO TYPE	Potenza nominale Nominal power		Portata - Capacity																		
			Q [m ³ /h]	0	1,5	1,8	2,4	3	3,6	4,8	5,4	6	7,2	8,4	10,2	11,1	15,6	18	20,4		
			Q [l/1']	0	25	30	40	50	60	80	90	100	120	140	170	185	260	290	340		
a	kW	HP	Prevalenza (m C.A.) - Total head (m W.C.)																		
ST 50 - 05	0,37	0,5	H	m	57	48	45	37	27	14											
ST 50 - 08	0,55	0,75			76	64	60	49	35	19											
ST 50 - 10	0,75	1			105	88	82	68	49	26											
ST 50 - 15	1,1	1,5			143	120	112	92	66	36											
ST 50 - 20	1,5	2			182	151	142	117	84	46											
ST 50			Efficiency	%	0	40	50	55	54	45											
ST 70 - 08	0,55	0,75	H	m	59		54	52	48	44											
ST 70 - 10	0,75	1			79		72	69	64	58											
ST 70 - 15	1,1	1,5			108		99	95	89	80											
ST 70 - 20	1,5	2			138		135	122	113	102											
ST 70 - 30	2,2	3			187		180	165	153	138											
ST 70			Efficiency	%	0		53	58	60	58											
ST 100 - 08	0,55	0,75	H	m	52					45	39	34	27								
ST 100 - 10	0,75	1			63						54	46	40	33							
ST 100 - 15	1,1	1,5			94						82	70	61	49							
ST 100 - 20	1,5	2			115						100	85	74	60							
ST 100 - 30	2,2	3			168						145	124	108	88							
ST 100 - 40	3	4			220						191	163	141	115							
ST 100			Efficiency	%	0					57	60	58	51								
ST 140 - 10	0,74	1	H	m	39								32	29	26						
ST 140 - 15	1,1	1,5			49									40	37	33					
ST 140 - 20	1,47	2			69									56	51	46					
ST 140 - 30	2,2	3			98									80	74	65					
ST 140 - 40	3	4			127									104	96	85					
ST 140 - 55	4	5,5			176									144	132	117					
ST 140 - 75	5,5	7,5			245									201	184	163					
ST 140			Efficiency	%	0							60	61,5	62							
ST 200 - 20	1,47	2	H	m	53										46	42	40				
ST 200 - 30	2,2	3			63											56	51	48			
ST 200 - 40	3	4			95											83	76	72			
ST 200 - 55	4	5,5			126											110	102	96			
ST 200 - 75	5,5	7,5			179											157	144	135			
ST 200			Efficiency	%	0									60	61	61,5					
ST 400 - 30	2,2	3	H	m	42												31	25	22	17	
ST 400 - 40	3	4			62													47	37	34	25
ST 400 - 55	4	5,5			83													62	50	45	34
ST 400 - 75	5,5	7,5			125													93	75	67	51
ST 400			Efficiency	%	0											47	58	60	61		

(1) Accoppiato con motore 4"

(1) Coupled with 4" motor

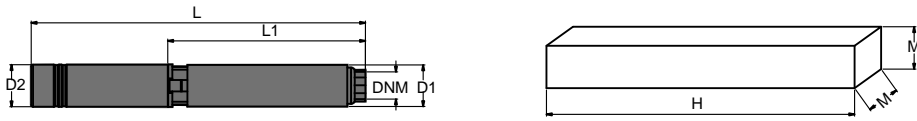

TIPO TYPE	DIMENSIONI [mm] DIMENSIONS [mm]				IMBALLO [mm] PACKING [mm]		PESO WEIGHT	
	L1	L	D1	DNM	H	M	Pompa	Totale
ST 50 - 05	290	615	98	1" 1/4	665	160	2,9	9,9
ST 50 - 08	332	657	98	1" 1/4	707	160	3,5	11,1
ST 50 - 10	402	752	98	1" 1/4	802	160	4,2	12,9
ST 50 - 15	507	902	98	1" 1/4	952	160	6,4	14,5
ST 50 - 20	580	1000	98	1" 1/4	1050	160	8	16
ST 70 - 08	283	608	98	1" 1/4	658	160	2,9	11,9
ST 70 - 10	342	692	98	1" 1/4	742	160	3,4	12,1
ST 70 - 15	430	825	98	1" 1/4	875	160	4,2	14,5
ST 70 - 20	519	939	98	1" 1/4	989	160	5	17
ST 70 - 30	749	1219	98	1" 1/4	1269	160	7,1	21,3
ST 100 - 08	301	626	98	1" 1/4	676	160	3	10,6
ST 100 - 10	344	694	98	1" 1/4	744	160	3,3	12
ST 100 - 15	452	847	98	1" 1/4	897	160	4,1	14,4
ST 100 - 20	538	958	98	1" 1/4	1008	160	4,7	16,7
ST 100 - 30	757	1227	98	1" 1/4	1277	160	6,2	20,4
ST 100 - 40	934	1478	98	1" 1/4	1528	160	7,9	23,4
ST 100 - 55	1128	1702	98	1" 1/4	1752	160	9,3	24,8
ST 140 - 10	390	740	98	2"	790	160	3,7	12,4
ST 140 - 15	483	878	98	2"	928	160	4,4	13,4
ST 140 - 20	607	1027	98	2"	1077	160	5,6	14,6
ST 140 - 30	831	1301	98	2"	1351	160	7,5	21,7
ST 140 - 40	1048	1592	98	2"	1642	160	9,6	28,6
ST 140 - 55	1318	1892	98	2"	1942	160	11,6	32,2
ST 140 - 75	1802	2446	98	2"	2496	160	15,9	38,3
ST 200 - 20	418	838	98	2"	888	160	4	16
ST 200 - 30	573	1043	98	2"	1093	160	5	19,2
ST 200 - 40	697	1241	98	2"	1291	160	6,8	25,8
ST 200 - 55	859	1433	98	2"	1483	160	8,6	27,8
ST 200 - 75	921	1565	98	2"	1615	160	11,4	30,8
ST 200 - 100	1236	2041	98	2"	2091	160	15	41
ST 400 - 30	675	1145	98	2"	1195	160	6,3	20,5
ST 400 - 40	880	1424	98	2"	1474	160	8,1	27,1
ST 400 - 55	1013	1587	98	2"	1637	160	7,4	29,3
ST 400 - 75	1149	1793	98	2"	1843	160	10,5	32,9
ST 400 - 100	1489	2294	98	2"	2344	160	13,5	40,5

ST 6



APPLICATIONS

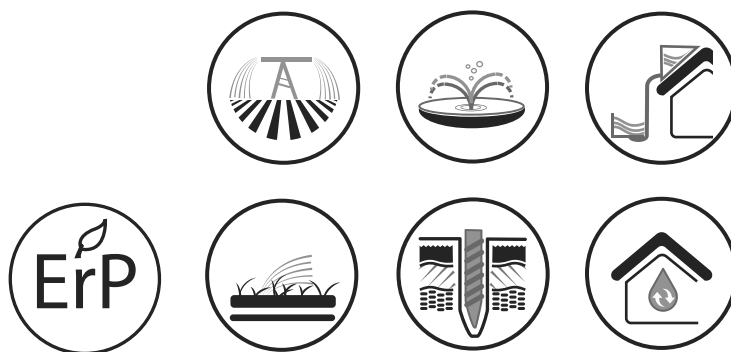

NOMENCLATURA PARTI DI RICAMBIO SPARE PARTS LIST NOMENCLATURE PIÈCES DE RECHANGE NOMENCLATURA REPUESTOS

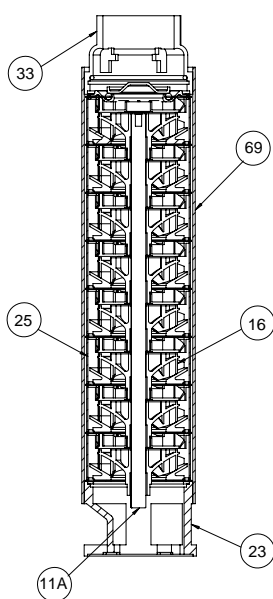

Albero pompa – Pump shaft	11A
Arbre pompe – Eje de la bomba	
Girante – Impeller	16
Turbine – Impulsor	
Corpo flangia aspirante – Suction flange body	23
Corps bride aspirant – Cuerpo brida entrega	
Diffusore – Diffuser	25
Diffuseur – Difusor	
Flangia mandata – Outlet flange	33
Bride envoyée – brida entrega	
Camicia – Cover	69
Chemise – Camisa	

■ POMPE SOMMERSE DA 6" IN ACCIAIO INOX

Le pompe sommerse da 6" della serie ST6 sono state progettate per essere installate in pozzi da Ø 6-8" (150/200mm), e per pompare acque pulite o con leggera presenza di sabbia (40 g/m³max.), senza corpi solidi in sospensione, non esplosivi o aggressivi per i materiali della pompa.

Temperatura del liquido fino a 35 °C per uso domestico (CEI EN 60335-2-41) o 40 °C per altri usi.

La sua particolare costruzione, la valvola di non ritorno integrata nella testata preserva le giranti ed i diffusori da peso della colonna d'acqua e da eventuali colpi d'ariete.

CARATTERISTICHE COSTRUTTIVE

- Testata pompa: Microfusione di acciaio inox AISI 304
- Flangia di aspirazione: Microfusione di acciaio inox AISI 304
- Valvola di non ritorno: Acciaio inox AISI 304
- Albero pompa: Acciaio inox AISI 304
- Camicia esterna e filtro: Acciaio inox AISI 304
- Diffusori: Tecnopolimero con distanziali e piatto usura in acciaio inox AISI 304
- Giranti: Tecnopolimero con anello usura in poliuretano

■ POMPES IMMERGÉES DE 6" EN ACIER INOX

Les pompes immergées de 6" de la série ST6 ont été conçues pour être installées dans des puits d'au moins de Ø 6-8" (150/200mm), et pour pomper des eaux propres ou avec une légère présence de sable (40 g/m³max.), sans corps liquides en suspension, non explosifs ou agressifs pour les matériaux de la pompe.

Température du liquide jusqu'à 35 °C pour utilisation domestique (CEI EN 60335-2-41) ou 40 °C pour d'autres utilisations.

Sa construction particulière, le clapet de non-retour intégré dans la tête préserve les roues et les diffuseurs du poids de la colonne d'eau et d'éventuels coups de bélier.

CARACTERISTIQUES DE CONSTRUCTION

- Tête de pompe: Moulage de précision d'acier inox AISI 304
- Bride d'accouplement: Moulage de précision d'acier inox AISI 304
- Clapet anti-retour: Acier inox AISI 304
- Arbre de pompe: Acier inox AISI 304
- Chemise extérieures et le filtre: Acier inox AISI 304
- Diffuseurs: Technopolymère avec entretoises et d'usure en acier inox AISI 304
- Turbine: Technopolymère avec anneau d'usure en polyuréthane

■ SUBMERSIBLE PUMPS FOR 6" WELLS IN STAINLESS STEEL

The 6" submersible pumps of the series ST6 have been designed to be installed in Ø 6-8" wells (150/200 mm) and to pump clean water or water with the slight presence of sand (40 g/m³max.), without suspended solids.

Temperatures not higher than 35 °C for domestic use (CEI EN 60335-2-41) or 40 °C for other use, while the ambient temperature must not be higher than 40 °C.

The particular design, the non-return valve, integrated in the upper head preserves the impellers and diffuser from the weight of the column and eventual water hammers.

TECHNICAL FEATURES

- Upper head of the pump: Precision-cast stainless steel AISI 304
- Suction flange: Precision-cast stainless steel AISI 304
- Check valve: Stainless steel AISI 304
- Pump shaft: Stainless steel AISI 304
- Outside sleeve: Stainless steel AISI 304
- Diffusers: Techno-polymer with spacer and wear disk in stainless steel AISI 304
- Impellers: Techno-polymer with wear disk in polyurethane

■ BOMBAS SUMERGIDAS DA 6" IN ACCIAIO INOX

Las bombas sumergidas de 6" de la serie ST6 han sido proyectadas su instalación en pozos de Ø 6-8" (150/200mm), y para el bombeo de aguas limpias o con ligera presencia de arena (40 g/m³max.), sin cuerpos sólidos en suspensión, que no sean explosivos ni agresivos para los materiales de la bomba.

Temperatura del líquido hasta 35 °C para uso doméstico (CEI EN 60335-2-41) o 40 °C para otros usos.

Su especial construcción, la válvula anti-retorno integrada en el cabezal preserva los impulsores y los difusores del peso de la columna de agua y de eventuales golpes de ariete.

CARACTERISTICAS DE CONSTRUCCIÓN

- Cabeza de la bomba: Fundición en acero inoxidable AISI 304
- Brida de conexión: Fundición de acero inoxidable AISI 304
- Válvula de retención: Acero Inox AISI 304
- Eje de la bomba: Acero Inox AISI 304
- Camisa y filtro de aspiración : Acero Inox AISI 304
- Difusores: Tecnopolimero
- Rodetes: Tecnopolimero

50 Hz min⁻¹ ~ 2900

TIPO TYPE	Potenza nominale Nominal power		Portata - Capacity																				
			Q [m ³ /h]	0	4,8	6	7,2	8,4	9,6	10,8	12	13,2	15	18	24	30	36	42	48	54	60	66	
			Q [l/s]	0	80	100	120	140	160	180	200	220	250	300	400	500	600	700	800	900	1000	1100	
a	kW	HP	Prevalenza (m C.A.) - Total head (m W.C.)																				
ST6 - H 30 (1)	2,2	3	H	m	81	74	70	67	63	58	53	47	39	26									
ST6 - H 40 (1)	3	4			114	104	97	93	88	81	75	66	55	37									
ST6 - H 55 (1)	4	5,5			147	134	125	120	114	105	96	85	71	46									
ST6 - H 75 (1)	5,5	7,5			196	180	172	163	152	140	128	113	95	64									
ST6 - H 100	7,5	10			244	226	216	205	190	175	160	141	118	80									
ST6 - H 125	9,2	12,5			293	270	250	245	228	210	193	169	142	96									
ST6 - H 126	9,2	12,5			342	315	291	286	266	245	225	197	166	112									
ST6 - H 150	11	15			391	360	333	327	304	280	257	226	190	128									
ST6 - H 175	13	17,5			456	420	388	382	354	326	300	263	221	149									
ST6 - H					Efficiency	%	58		65	70	73,5	74	73	71	65	50							
ST6 - I 30 (1)	2,2	3	H	m	62	61,3	60,7	60	58	56	53	51	48	42	29								
ST6 - I 40 (1)	3	4			78	77	76	75	72	69	66	64	60	52	36								
ST6 - I 55 (1)	4	5,5			94	92,3	90,7	89	87	83	80	76	72	63	44								
ST6 - I 75 (1)	5,5	7,5			140	138	136	134	130	125	120	114	108	95	66								
ST6 - I 100	7,5	10			187	184,3	181,7	179	173	167	160	153	144	127	88								
ST6 - I 125	9,2	12,5			234	230,3	226,7	223	216	209	201	191	180	158	110								
ST6 - I 150	11	15			281	276,7	272,3	268	260	251	241	229	216	190	132								
ST6 - I 175	13	17,5			328	323	318	313	304	293	281	267	251	222	154								
ST6 - I 200	15	20			374	368,7	363,3	358	347	335	321	305	287	254	176								
ST6 - I 250	18,5	25			468	461	454	447	434	419	401	381	359	317	220								
ST6 - I			Efficiency	%			65	68	70	72	73	72,5	70,5	60									
ST6 - L 40 (1)	3	4	H	m	46	45,1	44,5	43,6	42,7	41,8	40,9	40	38,7	37,3	36	30	21	11					
ST6 - L 55 (1)	4	5,5			61	59,9	58,5	57,4	56,3	55,2	54,1	53	51,3	49,7	48	40	28	15					
ST6 - L 75 (1)	5,5	7,5			91	89,4	88	86,4	84,8	83,2	81,6	80	77	74	71	59	42	22					
ST6 - L 100	7,5	10			122	119,7	117,5	115,2	112,9	110,6	108,3	106	102,3	98,7	95	79	56	30					
ST6 - L 125	9,2	12,5			152	149,3	146,5	143,8	141,1	138,4	135,7	133	128,3	123,7	119	99	71	37					
ST6 - L 150	11	15			182	178,7	175,5	172,2	168,9	165,6	162,3	159	153,7	148,3	143	119	86	47					
ST6 - L 175	13	17,5			213	209,1	205,5	206	203	197	194	186	179,7	173,3	167	139	100	56					
ST6 - L 200	15	20			243	238,6	234	229,6	225,2	220,8	216,4	212	204,7	197,3	190	158	114	64					
ST6 - L 250	18,5	25			304	298,4	298	293	289	281	276	265	256	247	238	198	142	80					
ST6 - L 300	22	30			365	358,3	356	352	346	337	330	318	307,3	296,7	286	238	170	96					
ST6 - L			Efficiency	%							53	56	60	66	72	67,8	47						
ST6 - N 40 (1)	3	4	H	m	31	30,7	30,4	30,1	29,8	29,5	29,2	28,9	28,6	28,3	28	27	24	20	14	8			
ST6 - N 55 (1)	4	5,5			48	47,4	46,8	46,2	45,6	45	44,4	43,8	43,2	42,6	42	39	36	30	21	12			
ST6 - N 75 (1)	5,5	7,5			63	62,4	61,8	61,2	60,6	60	59,4	58,8	58,2	57,6	57	53	48	40	28	16			
ST6 - N 100	7,5	10			78	77,3	76,6	75,9	75,2	74,5	73,8	73,1	72,4	71,7	71	66	60	50	36	20			
ST6 - N 125	9,2	12,5			94	93,1	92,2	91,3	90,4	89,5	88,6	87,7	86,8	85,9	85	80	72	60	43	23			
ST6 - N 150	11	15			126	124,8	123,6	122,4	121,2	120	118,8	117,6	116,4	115,2	114	106	96	80	57	31			
ST6 - N 175	13	17,5			141	139,7	138,4	137,1	135,8	134,5	133,2	131,9	130,6	129,3	128	120	108	90	64	35			
ST6 - N 200	15	20			157	155,5	154	152,5	151	149,5	148	146,5	145	143,5	142	133	119	100	71	39			
ST6 - N 250	18,5	25			188	186,2	184,4	182,6	180,8	179	177,2	175,4	173,6	171,8	170	160	143	120	86	47			
ST6 - N 300	22	30			235	232,8	230,6	228,4	226,2	224	221,8	219,6	217,4	215,2	213	199	179	150	107	59			
ST6 - N 350	26	35	283	280,3	277,6	274,9	272,2	269,5	266,8	264,1	261,4	258,7	256	239	214	180	128	71					
ST6 - N 400	30	40	314	311	308	305	302	299	296	293	290	287	284	266	238	200	142	78					
ST6 - N			Efficiency	%										53	62	68	68	58	45				
ST6 - P 55 (1)	4	5,5	H	m	26	25,6	25	24,6	24,2	23,8	23,4	23	22,6	22,2	21,8	21,4	21	18	16	14	12	10	4
ST6 - P 75 (1)	5,5	7,5			40	39,3	39	38,3	37,6	36,9	36,2	35,5	34,8	34,1	33,4	32,7	32	28	25	22	18	13	7
ST6 - P 100	7,5	10			52	51,3	50	49,3	48,6	47,9	47,2	46,5	45,8	45,1	44,4	43,7	43	38	33	29	23	17	9
ST6 - P 125	9,2	12,5			65	64,1	63	62,1	61,2	60,3	59,4	58,5	57,6	56,7	55,8	54,9	54	48	41	36	29	21	11
ST6 - P 150	11	15			78	76,8	76	74,8	73,6	72,4	71,2	70	68,8	67,6	66,4	65,2	64	57	50	44	36	26	13
ST6 - P 175	13	17,5			104	102,5	101	99,5	98	96,5	95	93,5	92	90,5	89	87,5	86	77	67	58	47	34	18
ST6 - P 200	15	20			118	116,3	114	112,3	110,6	108,9	107,2	105,5	103,8	102,1	100,4	98,7	97	86	75	66	53	38	20
ST6 - P 250	18,5	25			131	129,1	127	125,1	123,2	121,3	119,4	117,5	115,6	113,7	111,8	109,9	108	96	83	73	59	42	23
ST6 - P 300	22	30			158	155,6	153	150,6	148,2	145,8	146	143	145	142	140	137	129	114	100	88	71	51	27
ST6 - P 350	26	35			197	194	193	191	191	190	185	187	183	180	175	171	161	144	125	110	89	64	34
ST6 - P 400	30	40	236	232,5	230	229	227	226	226	220	219	218	212	204	194	173	150	130	106	77	41		
ST6 - P			Efficiency	%											55	60	62	60	53	40	31		

(1) Accoppiato con motore 4"

(1) Coupled with 4" motor

60 Hz min⁻¹ ~3400

TIPO TYPE	Potenza nominale Nominal power		Portata - Capacity																	
			Q [m ³ /h]	0	3	6	9	12	15	18	21	24	30	36	42	48	54	60	66	72
			Q [l/s]	0	50	100	150	200	250	300	350	400	500	600	700	800	900	1000	1100	1200
a	kW	HP	Prevalenza (m C.A.) - Total head (m W.C.)																	
ST6 - H 30 (1)	2,2	3	68	64	59	51	42	32	19											
ST6 - H 40 (1)	3	4	90	85	78	68	56	42	25											
ST6 - H 55 (1)	4	5,5	135	127	117	103	85	63	37											
ST6 - H 75 (1)	5,5	7,5	180	170	156	137	113	84	50											
ST6 - H 100	7,5	10	270	254	234	205	169	126	74											
ST6 - H 125	9,2	12,5	315	297	273	239	197	147	87											
ST6 - H 150	11	15	383	360	332	291	240	179	105											
ST6 - H 175	13	17,5	450	424	390	342	282	210	124											
ST6 - H		Efficiency	%	39,7	55	64,3	67,6	64,3	49											

ST6 - I 30 (1)	2,2	3	46	45	44	42	38	34	28	20	11								
ST6 - I 40 (1)	3	4	68	67	66	62	58	51	41	30	16								
ST6 - I 55 (1)	4	5,5	91	90	88	83	77	68	55	40	22								
ST6 - I 75 (1)	5,5	7,5	136	135	132	125	115	101	83	60	33								
ST6 - I 100	7,5	10	182	181	176	166	154	135	110	80	43								
ST6 - I 125	9,2	12,5	227	226	220	208	192	169	138	100	54								
ST6 - I 150	11	15	273	271	264	250	231	203	165	120	65								
ST6 - I 175	13	17,5	318	316	308	291	269	236	193	140	76								
ST6 - I 200	15	20	363	362	352	333	307	270	221	160	87								
ST6 - I 250	18,5	25	454	452	440	416	384	338	276	200	109								
ST6 - I		Efficiency	%	35	56,9	65	71,3	72,5	68,2	59,3	38								

ST6 - L 40 (1)	3	4	45	44	43	42	41	39	38	35	33	28	22	13					
ST6 - L 75 (1)	5,5	7,5	67	65,5	64	62,5	61	58	56	53	50	42	32	19					
ST6 - L 100	7,5	10	112	109,5	107	104,5	102	98	94	88	84	71	54	32					
ST6 - L 125	9,2	12,5	134	131	128	125	122	117	113	106	100	85	65	38					
ST6 - L 150	11	15	156	152,5	149	145,5	142	137	131	124	117	99	75	45					
ST6 - L 175	13	17,5	179	174,8	170,4	166,2	162	156	150	141	134	113	86	51					
ST6 - L 200	15	20	223	218	213	208	203	196	188	177	167	141	108	64					
ST6 - L 250	18,5	25	268	262	256	250	244	235	225	212	200	169	129	77					
ST6 - L 300	22	30	335	327,5	320	312,5	305	294	281	265	251	212	161	96					
ST6 - L		Efficiency	%				50,3	59,7	65,5	69,5	71	72,2	69,2	59,7					

ST6 - N 40 (1)	3	4	23	22,7	22,3	22	21,7	21,3	21	20	19	18	17	14	11	8			
ST6 - N 75	5,5	7,5	47	46,3	45,7	45	44,3	43,7	43	42	41	38	34	29	23	15			
ST6 - N 100	7,5	10	70	69	68	67	66	65	64	63	61	57	51	43	34	23			
ST6 - N 125	9,2	12,5	93	91,8	90,7	89,5	88,3	87,2	86	84	81	76	68	58	45	31			
ST6 - N 175	13	17,5	116	114,5	113	111,5	110	108,5	107	105	102	94	85	72	56	38			
ST6 - N 200	15	20	139	137,3	135,7	134	132,3	130,7	129	126	122	113	102	86	68	46			
ST6 - N 250	18,5	25	185	182,8	180,7	178,5	176,3	174,2	172	168	163	151	136	115	90	61			
ST6 - N 300	22	30	208	205,5	203	200,5	198	195,5	193	189	183	170	152	130	102	69			
ST6 - N 400	30	40	301	297,3	293,7	290	286,3	282,7	279	273	264	246	220	187	147	100			
ST6 - N		Efficiency	%						54,3	57,6	62	66,2	69,6	67	60,7	46,3			

ST6 - P 40 (1)	3	4	20	19,6	19,1	18,7	18,2	17,8	17,3	16,9	16,4	16	15	14	12	11	9	8	6
ST6 - P 75 (1)	5,5	7,5	39	38,3	37,7	37	36,3	35,7	35	34,3	33,7	33	30	27	24	22	19	16	12
ST6 - P 100	7,5	10	58	57	56	55	54	53	52	51	50	49	45	41	36	32	28	23	17
ST6 - P 150	11	15	77	75,8	74,6	73,3	72,1	70,9	69,7	68,4	67,2	66	60	54	48	43	38	31	23
ST6 - P 175	13	17,5	96	94,4	92,9	91,3	89,8	88,2	86,7	85,1	83,6	82	76	68	61	54	47	39	29
ST6 - P 200	15	20	116	114,1	112,2	110,3	108,4	106,6	104,7	102,8	100,9	96	91	81	73	65	56	47	35
ST6 - P 250	18,5	25	135	132,8	130,6	128,3	126,1	123,9	121,7	119,4	117,2	114	106	95	85	75	66	54	41
ST6 - P 300	22	30	173	170,2	167,4	164,7	161,9	159,1	156,3	153,6	150,8	145	136	122	109	97	85	70	52
ST6 - P 400	30	40	231	227,2	223,4	219,7	215,9	212,1	208,3	204,6	200,8	193	181	163	145	129	113	93	70
ST6 - P		Efficiency	%									57,6	60	62,7	63,3	62,3	59,6	55	46,4

(1) Accoppiato con motore 4"

(1) Coupled with 4" motor

50 Hz

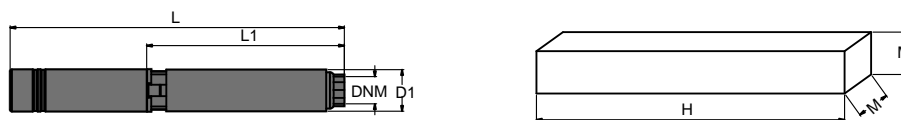

TIPO TYPE	DIMENSIONI [mm] DIMENSIONS [mm]				IMBALLO [mm] PACKING [mm]		PESO WEIGHT	
	L1	L	D1	DNM	H	M	Pompa	Totale
ST6 - H 30 (1)	478	834	135	3"	884	160	8,5	22
ST6 - H 40 (1)	549	972	135	3"	1022	160	9,5	25,5
ST6 - H 55 (1)	625	1208	135	3"	1258	160	11	32,8
ST6 - H 75 (1)	738	1435	135	3"	1485	160	13,5	40,8
ST6 - H 100	852	1626	145	3"	1676	160	15	60,5
ST6 - H 125	966	1645	145	3"	1695	160	17	63,7
ST6 - H 126	1079	1758	145	3"	1808	160	19,5	66,2
ST6 - H 150	1193	1904	145	3"	1954	160	21	70
ST6 - H 175	1397	2173	145	3"	2223	160	23,5	80
ST6 - I 30 (1)	435	791	135	3"	841	160	8	21,5
ST6 - I 40 (1)	478	901	135	3"	951	160	8,5	30,3
ST6 - I 55 (1)	511	1056	135	3"	1106	160	9	29,8
ST6 - I 75 (1)	625	1322	135	3"	1372	160	11	38,3
ST6 - I 100	738	1512	145	3"	1562	160	13,5	45,5
ST6 - I 125	852	1531	145	3"	1581	160	15	61,7
ST6 - I 150	966	1677	145	3"	1727	160	17	66
ST6 - I 175	1079	1855	145	3"	1905	160	19	75,5
ST6 - I 200	1193	1969	145	3"	2019	160	21	77,5
ST6 - I 250	1474	2316	145	3"	2366	160	25	87
ST6 - L 40 (1)	454	877	135	3"	927	160	8	24
ST6 - L 55 (1)	511	1056	135	3"	1106	160	9	29,8
ST6 - L 75 (1)	625	1322	135	3"	1372	160	10,5	37,8
ST6 - L 100	738	1512	145	3"	1562	160	13	45
ST6 - L 125	852	1531	145	3"	1581	160	14,5	61,2
ST6 - L 150	966	1677	145	3"	1727	160	16	65
ST6 - L 175	1079	1855	145	3"	1905	160	17,5	74
ST6 - L 200	1193	1969	145	3"	2019	160	19	75,5
ST6 - L 250	1474	2316	145	3"	2366	160	24	86
ST6 - L 300	1700	2607	145	3"	2657	160	27,5	96,3
ST6 - N 40 (1)	403	826	135	3"	876	160	6,5	22,5
ST6 - N 55 (1)	463	1046	135	3"	1096	160	7,5	29,3
ST6 - N 75 (1)	522	1219	135	3"	1269	160	8,5	35,8
ST6 - N 100	582	1356	145	3"	1406	160	9,5	41,5
ST6 - N 125	642	1321	145	3"	1371	160	10,5	57,2
ST6 - N 150	762	1473	145	3"	1523	160	12	61
ST6 - N 175	822	1598	145	3"	1648	160	13	69,5
ST6 - N 200	882	1658	145	3"	1708	160	14	70,5
ST6 - N 250	1002	1844	145	3"	1894	160	15	78
ST6 - N 300	1182	2089	145	3"	2139	160	19	87,8
ST6 - N 350	1414	2451	145	3"	2501	160	22	106
ST6 - N 400	1534	2571	145	3"	2621	160	25	110
ST6 - P 55 (1)	403	948	135	3"	998	160	6,5	27,3
ST6 - P 75 (1)	463	1160	135	3"	1210	160	7,5	34,8
ST6 - P 100	522	1296	145	3"	1346	160	8,5	40,5
ST6 - P 125	582	1261	145	3"	1311	160	9,5	56,2
ST6 - P 150	642	1353	145	3"	1403	160	10,5	59,5
ST6 - P 175	762	1538	145	3"	1588	160	12	68,5
ST6 - P 200	822	1598	145	3"	1648	160	13	69,5
ST6 - P 250	882	1724	145	3"	1774	160	14	76
ST6 - P 300	1002	1909	145	3"	1959	160	16	84,8
ST6 - P 350	1182	2219	145	3"	2269	160	19	104
ST6 - P 400	1414	2451	145	3"	2501	160	22	107

60 Hz

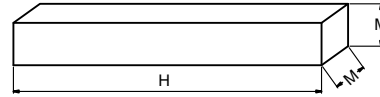
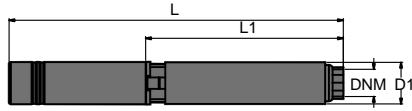

TIPO TYPE	DIMENSIONI [mm] DIMENSIONS [mm]				IMBALLO [mm] PACKING [mm]		PESO WEIGHT	
	L1	L	D1	DNM	H	M	Pompa	Totale
ST6 - H 30 (1)	402	822	140	3"	1240	200	7,1	22
ST6 - H 40 (1)	440	990	140	3"	1240	200	7,7	25,5
ST6 - H 55 (1)	516	1096	140	3"	1240	200	9,1	32,8
ST6 - H 75 (1)	592	1242	140	3"	1500	200	10,4	40,8
ST6 - H 100	744	1344	140	3"	1500	200	13	60,5
ST6 - H 125	820	1420	140	3"	1500	200	14,3	63,7
ST6 - H 150	934	1634	140	3"	1750	200	16,3	70
ST6 - H 175	1048	1748	140	3"	1750	200	18,3	80
ST6 - I 30 (1)	364	784	140	3"	1000	200	6,4	21,5
ST6 - I 40 (1)	402	952	140	3"	1240	200	7,1	30,3
ST6 - I 55 (1)	440	1020	140	3"	1240	200	7,7	29,8
ST6 - I 75 (1)	516	1166	140	3"	1240	200	9,1	38,3
ST6 - I 100	592	1192	140	3"	1240	200	10,4	45,5
ST6 - I 125	668	1268	140	3"	1500	200	11,7	61,7
ST6 - I 150	744	1444	140	3"	1500	200	13	66
ST6 - I 175	820	1520	140	3"	1750	200	14,3	75,5
ST6 - I 200	896	1656	140	3"	1750	200	15,7	77,5
ST6 - I 250	1048	1878	140	3"	2000	200	18,3	87
ST6 - L 40 (1)	402	952	140	3"	1240	200	6,9	24
ST6 - L 75 (1)	459	1109	140	3"	1240	200	7,8	33,7
ST6 - L 100	573	1173	140	3"	1240	200	9,6	45
ST6 - L 125	630	1230	140	3"	1500	200	10,4	49,2
ST6 - L 150	687	1387	140	3"	1500	200	11,3	65
ST6 - L 175	744	1444	140	3"	1500	200	12,2	74
ST6 - L 200	858	1618	140	3"	1750	200	14	75,5
ST6 - L 250	972	1802	140	3"	2000	200	15,8	86
ST6 - L 300	1143	2033	140	3"	2150	200	18,5	96,3
ST6 - N 40 (1)	348	898	140	3"	1240	200	6	22,5
ST6 - N 75 (1)	408	1058	140	3"	1240	200	6,9	35,8
ST6 - N 100	468	1068	140	3"	1240	200	7,8	41,5
ST6 - N 125	528	1128	140	3"	1240	200	8,7	57,2
ST6 - N 175	588	1288	140	3"	1500	200	9,6	69,5
ST6 - N 200	648	1408	140	3"	1500	200	10,4	70,5
ST6 - N 250	768	1598	140	3"	1750	200	12,2	78
ST6 - N 300	828	1718	140	3"	1750	200	13,1	87,8
ST6 - N 400	1068	2098	140	3"	2150	200	16,7	110
ST6 - P 40 (1)	348	898	140	3"	1240	200	6	
ST6 - P 75 (1)	408	1058	140	3"	1240	200	6,9	34,8
ST6 - P 100	468	1068	140	3"	1240	200	7,8	40,5
ST6 - P 150	528	1228	140	3"	1500	200	8,7	56,2
ST6 - P 175	588	1288	140	3"	1500	200	9,6	68,5
ST6 - P 200	648	1408	140	3"	1500	200	10,4	69,5
ST6 - P 250	708	1538	140	3"	1750	200	11,3	76
ST6 - P 300	828	1718	140	3"	1750	200	13,1	84,8
ST6 - P 400	1008	2038	140	3"	2150	200	15,8	107

FORMULA MOTO 4



■ MOTORE SOMMERSO CON STATORE RIAVVOLGIBILE PER POZZI DA 4"

I motori sommersi con statore riavvolgibile sono raffreddati con liquido refrigerante atossico per usi alimentari a norme F.D.A. (Food and Drug Administration). Essi sono costruiti in modo tradizionale, ma con interessanti innovazioni ed utilizzando solo materiali di elevatissima qualità. Grazie alla continua lubrificazione di tutte le parti in movimento, questi motori risultano estremamente affidabili nel tempo. Statore riavvolgibile con estrema facilità.

CARATTERISTICHE COSTRUTTIVE

- Motore Asincrono sommerso
- Due poli
- Grado di protezione IP 58
- Classe di isolamento F
- Disponibile in versione monofase o trifase con protezione termica a cura dell'utente, la versione monofase (PSC) viene fornito senza condensatore
- Servizio S1 (se completamente immerso)
- Avviamenti orari max. 30
- Flangia: a norma NEMA
- Estensione albero: Acciaio inox AISI 303
- Camicia esterna: Acciaio inox AISI 304
- Supporti: Ghisa al nichel ricoperti in acciaio inox AISI 304
- Tenuta meccanica: Carbone - Ceramica con labirinto parasabbia
- Cavo alimentazione 1,5 m a 4 fili
- Massima immersione 150 m
- Connettore estraibile a tenuta stagna con innesto rapido

A RICHIESTA:

- Quadro elettrico di comando e protezione marcia a secco
- Cavo elettrico cablato con lunghezza desiderata
- Kit per connessione cavi

■ 4" WELLS SUBMERSIBLE MOTOR WITH REWINDABLE STATOR

The submersible 4" motors with rewindable stator cooled by non-toxic oil suitable for foodstuffs uses approved by F.D.A. (Food and Drug Administration). They are manufactured following the classic standards, but with high-tech procedures and using only high quality materials. Thanks to the Continuous lubrication of all the parts in movement by the filled liquid, these motors are extremely reliable in time. It is particularly easy to rewind the stator.

TECHNICAL FEATURES

- Motor Asynchronous submersible
- Two poles
- Protection IP 58
- Class F insulation
- Available in single-phase or three-phase version with compulsory protection to be supplied by the user, the single-phase version (PSC) is supplied without capacitor
- Service S1 (if completely submersed)
- Starts per hour Max. 30
- Flange: NEMA standards
- Shaft extension: Stainless steel AISI 303
- Outside shell: Stainless steel AISI 304
- Brackets: Nickel cast iron covered in AISI 304 stainless steel
- Mechanical seal: Graphite-ceramic with sand fighter labyrinth
- Feeding cable 1,5 m 4 wire
- Max immersion 150 m
- Quick cable coupling watertight connector

ON REQUEST:

- Control panel with thermal and dry running protection
- Coupled electric cable with desired length
- Electric cable Joint Kit

MOTEUR IMMERGÉ AVEC STATOR RÉENROULABLE POUR PUIXS DE 4"

Les moteurs immergés avec stator réenroulable sont refroidis avec un liquide réfrigérant atoxique pour usages alimentaires aux normes F.D.A. (Food and Drug Administration). Ils sont construits de façon traditionnelle, mais avec d'intéressantes innovations et en utilisant uniquement des matériaux de très haute qualité. Grâce à la lubrification continue de toutes les pièces en mouvement, ces moteurs s'avèrent extrêmement fiables dans le temps. Stator réenroulable avec une extrême facilité.

CARACTERISTIQUES DE CONSTRUCTION

- Moteur Immergés à induction
- Protection IP 58
- Classe d'isolation F
- Disponible en monophasé ou triphasé avec protection thermique fournie par l'utilisateur, la monophasés (PSC) est fourni sans le condensateur.
- Service S1 (s'il est complètement immergé)
- Démarrages par heure 30 max.
- Bride: À norme NEMA
- Extension arbre: Acier inox AISI 303
- Tuyau externe: Acier inox AISI 304
- Support en fonte: nickel avec revêtement en acier inox AISI 304
- Garniture mécanique: Carbone céramique avec labyrinthe de protection de sable
- Câble d'alimentation 1,5 m à 4 fils
- Immersion max 150 m
- Connecteur étanche avec attache rapide

SUR DEMANDE:

- Coffré électrique de commande et protection fonctionnement à sec
- Câble électrique câblé avec longueur sur demande
- Kit de connexion pour câble.

MOTOR SUMERGIDO CON ESTATOR REBOBINABLE PARA POZOS DE 4"

Los motores sumergidos con estator rebobinable se enfrían con un líquido refrigerante atóxico apto para usos alimentarios conforme las normas de la F.D.A. (Food and Drug Administration). Están contruidos en el modo tradicional, aunque con la introducción de interesantes innovaciones y utilizando sólo materiales de elevadísima cualidad. Gracias a la lubricación continuada de todas las partes en movimiento, estos motores resultan extremadamente fiables en el tiempo. El estator se rebobina con mucha facilidad.

CARACTERISTICAS DE CONSTRUCCIÓN

- Motor asíncrono sumergido
- Protección IP 58
- Aislamiento de clase F
- Disponible en mono o trifásico, de la protección se encarga el usuario y el equipo recomendado de acuerdo con las normas, la monofásica (PSC) se suministra sin el condensador.
- Funcionamiento S1 (si es completamente sumergido)
- Arranques por hora 30 max
- Brida: a norme NEMA
- Borne de eje: Acero inoxidable AISI 303
- Camisa externa: Acero inoxidable AISI 304
- Soportes de fundición de níquel recubiertos de acero inoxidable AISI 304
- Cierre mecánico: Cerámica - Grafito con protector anti-arena
- Cable de alimentación de 1,5 m con 4 hilos
- Máxima inmersión 150 m
- Conector extraíble impermeable con cierre rápido

A RICHIESTA:

- Cuadro de control eléctrico y protección contra el funcionamiento en seco
- Longitud de cable deseado
- Kit de conexión por el cable.

	Alimentaz. Feeding	Potenza nominale Nominal power		Corrente assorbita [A] Input current [A]		cos φ	η (Eff.)	Condensatore Capacitor	Velocità Speed	Carico assiale Thrust load	Lunghezza Length	Peso Weight	Lunghezza cavo Cable length	Sezione cavo Cable section
		[kW]	[HP]	IN	ISTART	[Pf.]	[%]	[µF]	[RPM]	[N]	[mm]	[KG]	[m]	[mm ²]
4" 50 HZ Oil	Monofase 230V Single Phase 230V	0,37	0,5	3,6	12	0,87	52	20	2810	2000	311,3	6,45	1,7	4x1,5
		0,55	0,75	4,7	16,5	0,88	57	25	2810	2000	331,3	7,2	1,7	4x1,5
		0,75	1	5,9	18,9	0,9	62	35	2825	2000	356,3	8,45	1,7	4x1,5
		1,1	1,5	8,3	26,2	0,91	64	40	2840	2000	386,3	10,2	1,7	4x1,5
		1,5	2	10,7	35	0,93	66	60	2840	2000	436,3	11,65	1,7	4x1,5
		2,2	3	15,2	47	0,93	67	80	2820	2000 3000	481,3 505	14,9 15,1	1,7	4x1,5
		3	4	20,4	86	0,94	72	90	2850	5000	505	16	2,7	4x2
		3,7	5	24,5	95	0,95	73	100+250/300	2810	5000	699,5	24,15	2,7	4x2
		4	5,5	25,1	104	0,96	73	120+250/300	2840	5000	799,5	28,95	2,7	4x2
		4" 50 HZ Oil	Trifase 230/400V Three Phase 230/400V	0,37	0,5	2,2 1,8	8,9 5,8	0,75 0,54	57 58	-	2855 2850	2000	311,3	6,45
0,55	0,75			3,4 2	13,5 8	0,74 0,77	62 63	-	2830 2835	2000	331,3	7,2	1,7	4x1,5
0,75	1			4,1 2,5	15,5 9,4	0,74 0,77	62 61	-	2820 2825	2000	356,3	8,45	1,7	4x1,5
1,1	1,5			5,9 3,4	25 15,5	0,68 0,69	68	-	2825	2000	371,3	9,35	1,7	4x1,5
1,5	2			8,2 4,8	27,5 18	0,64 0,63	70 71	-	2830 2835	2000	386,3	10,2	1,7	4x1,5
2,2	3			10,6	39,5	0,7	72	-	2815	2000 3000	436,3 450	11,65 11,9	1,7	4x1,5
2,2	3			6,1	39,5	0,69	72	-	2810	2000 3000	436,3 450	11,65 11,9	1,7	4x1,5
3	4			12,8	39,5	0,81	75	-	2830	3000	450	14,9	1,7	4x1,5
3	4			7,1	39,5	0,69	75	-	2835	3000	450	14,9	1,7	4x1,5
4	5,5			15,6 9,2	86 49,5	0,83	76	-	2840 2845	5000	505	15,1	2,7	4x2
5,5	7,5			22,7 12,3	109 64	0,78 0,82	78	-	2825 2830	5000	589	19,8	2,7	4x2
7,5	10			16,4	88	0,81	81	-	2840	5000	799,5	28,95	2,7	4x2

FORMULA MOTO 6



MOTORE SOMMERSO CON STATORE RIAVVOLGIBILE PER POZZI DA 6"

I motori sommersi con statore riavvolgibile sono raffreddati con liquido refrigerante atossico per usi alimentari a norme F.D.A. (Food and Drug Administration). Essi sono costruiti in modo tradizionale, ma con interessanti innovazioni ed utilizzando solo materiali di elevatissima qualità. Grazie alla continua lubrificazione di tutte le parti in movimento, questi motori risultano estremamente affidabili nel tempo. Statore riavvolgibile con estrema facilità.

CARATTERISTICHE COSTRUTTIVE

- Motore asincrono sommerso
- Due poli
- Grado di protezione IP 58
- Classe di isolamento F
- Disponibile in versione monofase o trifase con protezione termica a cura dell'utente, la versione monofase (PSC) viene fornito senza condensatore
- Servizio S1 (se completamente immerso)
- Avviamenti orari 30 max
- Flangia: A norme NEMA
- Estensione albero: Acciaio inox AISI 303
- Camicia esterna: Acciaio inox AISI 304
- Supporti: Ghisa al nichel ricoperti in acciaio inox AISI 304
- Tenuta meccanica: Carbone - Ceramica con labirinto parasabbia
- Cavo d'alimentazione 1,5 m a 4 fili
- Massima immersione 350 m
- Connettore estraibile a tenuta stagna con innesto rapido

A RICHIESTA:

- Quadro elettrico di comando e protezione
- Cavo elettrico cablato con lunghezza desiderata
- Kit per connessione cavi

6" WELLS SUBMERSIBLE MOTOR WITH REWINDABLE STATOR

The submersible motors with rewindable stator cooled by non-toxic oil suitable for foodstuffs uses approved by F.D.A. (Food and Drug Administration). They are manufactured following the classic standards, but with high-tech procedures and using only high quality materials. Thanks to the Continuous lubrication of all the parts in movement by the filled liquid, these motors are extremely reliable in time. It is particularly easy to rewind the stator.

TECHNICAL FEATURES

- Motor asynchronous submersible
- Two poles
- Protection IP 58
- Class F insulation
- Available in single-phase or three-phase version with compulsory protection to be supplied by the user, the single-phase version (PSC) is supplied without capacitor
- Service S1 (if completely submersed)
- Starts per hour 30 max
- Flange: NEMA standards
- Shaft extension: Stainless steel AISI 303
- Outside shell: Stainless steel AISI 304
- Brackets: Nickel cast iron covered in AISI 304 stainless steel
- Mechanical seal: Graphite-ceramic with sand fighter labyrinth
- Feeding cable 1,5 m 4 wire
- Max immersion 350 m
- Quick cable coupling watertight connector

ON REQUEST:

- Control panel with thermal and protection
- Coupled electric cable with desired length
- Electric cable Joint Kit

MOTEUR IMMERGÉ AVEC STATOR RÉENROULABLE POUR PUIXS DE 6"

Les moteurs immergés avec stator réenroulable sont refroidis avec un liquide réfrigérant atoxique pour usages alimentaires aux normes F.D.A. (Food and Drug Administration). Ils sont construits de façon traditionnelle, mais avec d'intéressantes innovations et en utilisant uniquement des matériaux de très haute qualité. Grâce à la lubrification continue de toutes les pièces en mouvement, ces moteurs s'avèrent extrêmement fiables dans le temps. Stator réenroulable avec une extrême facilité.

CARACTERISTIQUES DE CONSTRUCTION

- Moteur immergés à induction
- 2pôles
- Protection IP 58
- Classe d'isolation F
- Disponible en monophasé ou triphasé avec protection thermique fournie par l'utilisateur, la monophasés (PSC) est fourni sans le condensateur.
- Service S1 (s'il est complètement immergé)
- Démarrages par heure 30 max
- Bride: À norme NEMA
- Extension arbre: Acier inox AISI 303
- Tuyau externe: Acier inox AISI 304
- Support en fonte: Nickel avec revêtement en acier inox AISI 304
- Garniture mécanique: Carbone céramique avec labyrinthe de protection de sable
- Câble d'alimentation 1,5 m à 4 fils
- Immersion max 350 m
- Connecteur étanche avec attache rapide

SUR DEMANDE:

- Coffré électrique de commande et protection
- Câble électrique câblé avec longueur sur demande
- Kit de connexion pour câble.

MOTOR SUMERGIDO CON ESTATOR REBOBINABLE PARA POZOS DE 6"

Los motores sumergidos con estator rebobinable se enfrían con un líquido refrigerante atóxico apto para usos alimentarios conforme las normas de la F.D.A. (Food and Drug Administration). Están contruidos en el modo tradicional, aunque con la introducción de interesantes innovaciones y utilizando sólo materiales de elevadísima cualidad. Gracias a la lubricación continuada de todas las partes en movimiento, estos motores resultan extremadamente fiables en el tiempo. El estator se rebobina con mucha facilidad.

CARACTERISTICAS DE CONSTRUCCIÓN

- Motor asíncrono sumergido
- 2 polos
- Protección IP 58
- Aislamiento de clase F
- Disponible en mono o trifásico, de la protección se encarga el usuario y el equipo recomendado de acuerdo con las normas, la monofásica (Psc) se suministra sin el condensador.
- Funcionamiento S1 (si es completamente sumergido)
- Arranques por hora 30 max
- Brida: A norma NEMA
- Borne de eje: Acero inoxidable AISI 303
- Camisa externa: Acero inoxidable AISI 304
- Soportes de fundición de níquel recubiertos de acero inoxidable AISI 304
- Cierre mecánico: Cerámica - Grafito con protector anti-arena
- Cable de alimentación de 1,5 m con 4 hilos
- Máxima inmersión 350 m
- Conector extraíble impermeable con cierre rápido

BAJO DEMANDA:

- Cuadro de control eléctrico y protección
- Longitud de cable deseado
- Kit de conexión por el cable

Alimentaz. Feeding	Potenza nominale Nominal power		Corrente assorbita [A] Input current [A]		cos φ	η (Eff.)	Velocità Speed	Carico assiale Thrust load	Lunghezza Length	Peso Weight	Lunghezza cavo Cable length	Sezione cavo Cable section
	[KW]	[HP]	IN	ISTART	[Pf]	[%]	[RPM]	[N]	[mm]	[KG]	[m]	[mm ²]
6" 50 HZ Oil Trifase 230/400V Three Phase 230/400V	4	5,5	8,9	47	0,85	76	2830	10000	595	33	3	4x4
			9,1		0,86	74	2840					
			9,3		0,86	72	2850					
	5,5	7,5	12,9	66	0,82	75	2830					
			12,8		0,84	74	2840					
			12,7		0,83	75	2850					
	7,5	10	17,1	81	0,76	79	2840					
			16,8		0,77	78	2850					
			16,4		0,85	78	2860					
	9,2	12,5	21,8	98	0,76	80	2860					
			21,2		0,77	81	2880					
			19,7		0,85	79	2890					
11	15	23,8	123	0,79	84	2840						
		22,9		0,82	85	2850						
		23,2		0,83	82	2870						
13	17,5	27,8	141	0,8	83	2850						
		27,6		0,8	84	2860						
		27,3		0,83	82	2870						
15	20	31,6	158	0,85	81	2830						
		30,7		0,86	82	2840						
		29,9		0,89	80	2860						
18.5	25	39	231	0,82	83	2840						
		38		0,84	84	2850						
		38,5		0,84	83	2860						
22	30	44	258	0,88	82	2830						
		45,5		0,83	84	2850						
		46,5		0,82	83	2860						
26	35	53,5	296	0,84	84	2830						
		52		0,85	85	2850						
		51,5		0,86	85	2860						
30	40	63,5	348	0,81	84	2850						
		61,5		0,83	85	2860						
		63		0,83	83	2870						
37	50	78	396	0,82	83	2810						
		76		0,84	84	2840						
		77		0,85	82	2850						
							20000	1018	74	4	4x8	

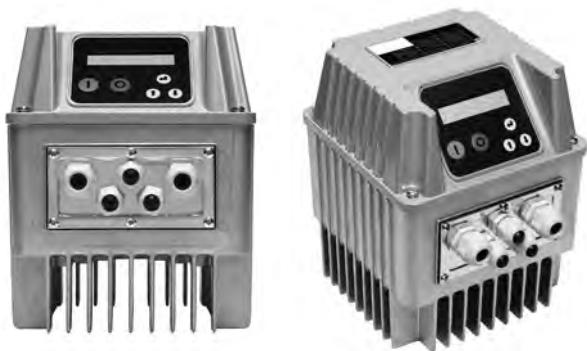

CONVERTITORE DI FREQUENZA ELETTRONICO

Il dispositivo elettronico della serie INVENTA è un commutatore di frequenza basato sulla tecnologia ad INVERTER, che tramite il trasduttore di pressione (disponibile a richiesta), regola il numero di giri dell'elettropompa mantenendo costante la pressione impostata al variare della portata richiesta.

Regolazione e controllo avvengono tramite tastiera integrata.

Il dispositivo può essere integrato sul motore della pompa oppure si può posizionare separatamente su di una parete tramite un pratico supporto.

FUNZIONI PRINCIPALI

- Controllo pressione/portata in base alle necessità dell'impianto;
- Protezione pompa contro il surriscaldamento e le variazioni tensioni della linea;
- Arresto della pompa quando l'utilizzo è nullo;
- Comunicazione con altre pompe o dispositivi elettronici secondari (fino a 6 in cascata) senza installazione di una logica di controllo supplementare;
- Compensazione automatica delle perdite di carico causate dall'aumento della portata negli impianti di riscald./condiz.

CONVERTISSEUR DE FRÉQUENCE ÉLECTRONIQUE

Le dispositif électronique de la série INVENTA est un commutateur de fréquence basé sur la technologie par INVERTER, qui au moyen du transducteur de pression (disponible à la demande), règle le nombre de tours de l'électropompe en maintenant constante la pression programmée malgré la variation du débit demandé.

Le réglage et le contrôle se font au moyen du clavier intégré.

Le dispositif peut être intégré sur le moteur de la pompe ou être positionné séparément au mur avec un support pratique.

FONCTIONS PRINCIPALES

- Contrôle pression/débit sur la base des nécessités de l'installation;
- Protection de la pompe contre la surchauffe et les variations de tension de la ligne;
- Arrêt de la pompe quand l'utilisation est nulle;
- Communication avec d'autres pompes ou dispositifs électroniques secondaires (jusqu'à 6 en cascade) sans installation d'une logique de contrôle supplémentaire;
- Compensation automatique des pertes de charge causées par l'augmentation du débit dans les installations de chauff. /condit.

ELECTRONIC FREQUENCY CONVERTER

The electronic device of the series INVENTA is a frequency converter based on INVERTER technology, than through the pressure transducers (available at request), permit the speed control of the pump so as keep the constant pressure to varying of the demanded flow.

Regulation and control through integrated keyboard.

The device could be integrated on the pump's motor or can be installed separately on the wall through a practical support.

MAIN FUNCTIONS

- Pressure/flow Control based on system needs;
- Pump protection against the overheating and the variations tensions of feeding;
- Stop of the pump the use when it is null;
- Communication with other pumps or secondary electronic devices (till 6 in cascade) without installation of a logic of additional control;
- Automatic compensation of the losses of cargo determinate by the flow increase of the heating /air conditioning systems.

CONVERTIDOR DE FRECUENCIA ELECTRÓNICO

El dispositivo electrónico de la serie INVENTA es un conmutador de frecuencia basado en la tecnología INVERTER, que a través del transductor de presión (disponible bajo petición), regula el número de giros de la electrobomba manteniendo constante la presión programada no obstante las variaciones del caudal necesario.

Su regulación y control se realiza a través de un teclado integrado.

El dispositivo puede estar situado en el motor de la bomba o puede colocarse por separado sobre un pared a través de un práctico soporte.

FUNCIONES PRINCIPALES

- Control del presión/caudal según las necesidades de la instalación;
- Protección de la bomba contra el recalentamiento y las variaciones de tensión de la línea;
- Parada de la bomba cuando no se utiliza;
- Comunicación con otras bombas o dispositivos electrónicos secundarios (hasta 6 en cascada) sin instalación de una lógica de control supletoria;
- Compensación automática de las pérdidas de carga causadas por el aumento del caudal en los sistemas de calefacción/ acondicionamiento.

TIPO TYPE	KW	HP		Max A Out	Exited Feeding	Max A Linea	Prot. IP	[kg]
INVENTA 200	1,1	1,5	1~230V +/-15%	9	1~230V	15	55	4,2
	1,5	2		7	3~230V			
INVENTA 300	2,2	3	3~400V +/-15%	6	3~400V	10	55	4,8
INVENTA 400	1,1	1,5	1~230V +/-15%	9	1~230V	20	55	4,3
	3	4		11	3~230V			
INVENTA 550	4	5,5	3~400V +/-15%	9	3~400V	13,5	55	4,4
INVENTA 750	5,5	7,5	3~400V +/-15%	14	3~400V	16	55	7
INVENTA 1000	7,5	10	3~400V +/-15%	18	3~400V	21	55	7

INVENTA

Installazione possibile direttamente a motore o a parete mediante apposito kit

L'installation est possible directement sur le moteur ou sur le mur au moyen de kit spécial

Kit motore

Si sfrutta la ventola di raffreddamento del motore per raffreddare anche l'inverter. Nel kit vengono forniti 4 appositi ganci (o flangia adattatrice) per consentire il fissaggio al copriventola del motore (o ai piedini del motore).

Kit moteur

Le ventilateur de refroidissement du moteur est utilisé pour refroidir également l'onduleur. Le kit fournit 4 crochets (ou bride) pour permettre la fixation sur le couvre-ventilateur du moteur (ou aux pieds du moteur).

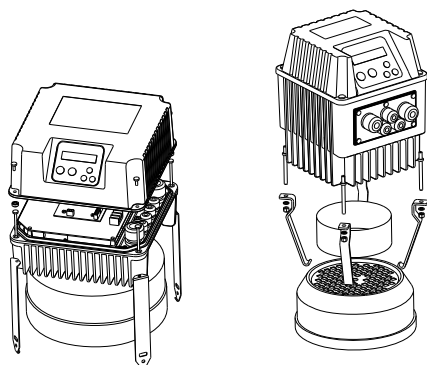

It can be installed directly on the motor or directly to the wall with a supplied installation kit

Instalación posible directamente por motor o pared utilizando un kit especial

Motor Kit

The inverter is cooled by the motor cooling fan. Motor kit consists of 4 special clamps (or flange adapter) to secure the device to the motor fan cover (or motor feet).

Kit de motor

El ventilador de refrigeración del motor también se utiliza para enfriar el inversor. El kit proporciona 4 ganchos especiales (o brida de adaptador) para permitir la fijación a la cubierta del ventilador del motor.

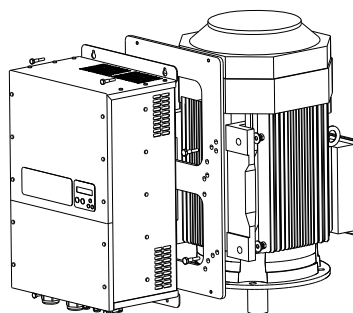

Kit parete

La ventola integrata nel fondo alettato provvede al raffreddamento indipendente dell'unità. Un'apposita staffa in acciaio inossidabile consente un solido fissaggio a parete.

Kit Mural

Le ventilateur à ailettes intégré dans le fond assure le refroidissement indépendant de l'unité. Une bride spéciale en acier inoxydable permet un montage mural solide.

Wall Kit

The unit is cooled by an external cooling fan attached to the inverter radiator. A special metal bracket is supplied for device to be mounted on the wall.

Kit de pared

El ventilador integrado en la parte inferior aletada proporciona enfriamiento independiente de la unidad. Un soporte especial en acero inoxidable permite un montaje en pared sólida.

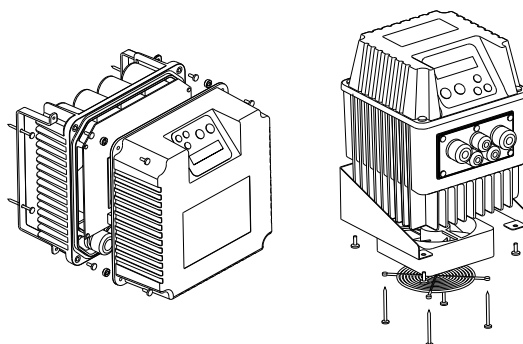



Q-BX 05/300 - Q-BT

QUADRI MONOFASE E TRIFASE PER POMPE SOMMERSE CON CONTROLLO MARCIA A SECCO

Quadro elettronico con display di comando e protezione elettronica di marcia a secco per pompa sommersa senza l'uso di sonde.

- Alimentazione 1 ~ 50/60Hz 230V±10% (Q-BX 05-300);
- Alimentazione 3 ~ 50/60Hz 400V±10% (Q-BT trifase);
- Ingresso normalmente aperto per comando di avviamento;
- Pulsanti per selezione funzionamento e programmazione;
- Display per visualizzazione: Volt, Ampere, COSFI motore e allarmi;
- LED verde motore attivo;
- Controllo elettronico per sovraccarico motore regolabile;
- Controllo motore su 2 fasi;
- Protezione per:
 - » sovracorrente motore (regolabile)
 - » sequenza/mancanza fase
 - » minima/massima tensione (regolabile)
 - » massima corrente
 - » marcia a secco COS Ø (regolabile)
- Ripristino automatico da marcia a secco con 4 tempi programmabili separatamente 0÷250 minuti;
- Protezione ausiliari e motore con fusibili;
- Scelta allarme (NC-C-NA carico resistivo - 5A / 250V);
- Sezionatore generale blocco-porta;
- Predisposizione per condensatore di marcia (non incluso);
- Box in ABS, IP55;
- Temperatura ambiente: -5/+40 °C;
- Umidità relativa 50% a 40 °C (non condensata).

COFFRET DE COMMANDE POMPE SUBMERSIBLE MONOPHASE ET TRIPHASE AVEC CONTROL AU FONCTIONNEMENT A SEC

Coffret électronique avec display de commande et protection électronique de fonctionner à sec pour une pompe submersible sans l'utilisation de sondes.

- Alimentation 1 ~ 50/60Hz 230V±10% (Q-BX 05-300);
- Alimentation 3 ~ 50/60Hz 400V±10% (Q-BT trifase);
- Entrée normalement ouverte pour commande de démarrage;
- Boutons de sélection du fonctionnement et de la programmation;
- Display pour la visualisation: Volt, Ampère, moteur COSFI et alarmes;
- LED vert moteur actif;
- Commande électronique pour la surcharge du moteur réglable;
- Commande de moteur à 2 phases;
- Protection pour:
 - » surintensité moteur (réglable)
 - » échec de séquence / phase
 - » tension minimum / maximum (réglable)
 - » courant maximum
 - » fonctionnement à sec COS Ø (réglable)
- Récupération automatique du fonctionnement à sec avec 4 temps programmables séparément 0 ÷ 250 minutes;
- Protection auxiliaires et moteur avec fusibles;
- Sortie alarme (NC-C-NA charge résistive - 5 A / 250 V);
- Sectionneur général blocage porte;
- Predisposition pour condensateurs de démarrage (non inclus);
- Boîtier en ABS, IP55 ;
- Température ambiante : -5/+40 °C ;
- Humidité relative 50 % à 40 °C (non condensée).

SINGLE-PHASE OR THREE-PHASE CONTROL PANEL WITH CONTROL FOR DRY RUNNING



Electronic control panel with display for submersible electric pump for dry running protection without level probes.

- Power supply 1~50/60 Hz 230V ±10% (Q-BX 05-300);
- Power supply 3~50/60 Hz 400V ±10% (Three-phase Q-BT);
- Normally open contact for start;
- Pushbuttons for selecting operation and set up;
- Displaying of: volt, ampere, motor power factor (COSFI) and alarms;
- Green led indicating motor running;
- Adjustable electronic control for motor overload;
- Motor's control on 2 phases;
- Protection from:
 - » motor overcurrent (adjustable)
 - » phase failure/loss
 - » min/max voltage (adjustable)
 - » max current (adjustable)
 - » dry running power factor (COS Ø adjustable)
- Auto-restore from protection with 4 independently settable times 0÷250 minutes;
- Auxiliaries and motor protection fuses;
- Alarm output (NC-C-NO resistive load 5A / 250V);
- Main switch interlocking door;
- Provision for run capacitor for single-phase version (not included);
- Enclosure in ABS, IP55;
- Ambient temperature: -5/+40 °C;
- Relative humidity 50% at 40 °C (not condensed).

CUADRO MONOFASICAS O TRIFASICAS POR ELECTROBOMBAS SUMERGIDAS CON EL CONTROL DE EL FUNCIONAMIENTO EN SECO

Quadro eletrônico con display de comando e protezione elettronica del funzionamento en seco para 1 electrobomba sumergible sin la utilización de sondas de nivel.

- Alimentación 1 ~ 50/60Hz 230V±15% (Q-BX 05-300);
- Alimentación 3 ~ 50/60Hz 400V±15% (Trifasicas Q-BT);
- Entrada normalmente abierta para el accionamiento del arranque;
- Botones para la selección del funcionamiento y programación;
- Visor: Voltios, Amperios, Cosfi motor y alarmas;
- LED verde motor activo;
- Control electrónico por sobrecarga motor regulable;
- Control motor en 2 fases;
- Protección contra:
 - » sobrecorriente del motor (regulable)
 - » secuencia/falta de fase;
 - » tensión mínima/máxima (regulable)
 - » corriente máxima
 - » funcionamiento en seco (Cos-fi para regulable);
- Reajuste automático del funcionamiento en seco con 4 tiempos programables por separado, desde 0÷250 minutos;
- Protección dispositivos auxiliares y motor con fusibles;
- Salida alarma (NC-C-NA carga resistiva - 5 A / 250 V);
- Interruptor general enclavamiento puerta;
- Predisposición para condensador de marcha (no incluido);
- Caja de ABS, IP55;
- Temperatura ambiente: -5/+40 °C;
- Humedad relativa 50 % a 40 °C (sin condensación).

TIPO TYPE	Approx. power		 [+/-10%]		Reg. Prot. Termica Amp. / Thermal Amp. Prot.		Prot. IP	Dimensioni / Dimensions			[kg]
	kW	HP						a	b	c	
Q-BX 05/300	0,37 - 2,2	0,5 - 3	1~230V	-	2	16	55	340	240	170	1,5
Q-BT 08/1000	0,55 - 7,5	0,75 - 10	3 ~400V	-	2	15	55	340	240	170	3
Q-BT 1000/1500	7,5 - 11	10 - 15	3 ~400V	-	16	24	55	340	220	170	3

Q-BX



■ QUADRI MONOFASE PER POMPE SOMMERSE

Quadro elettromeccanico monofase con condensatore di marcia, termico e interruttore luminoso: adatti per il comando di una elettropompa sommersa monofase.

- Predisposizione dei contatti interni per comando da pressostato o interruttore a galleggiante esterni
- Protezione termica con interruttore reset esterno
- Interruttore generale luminoso 0 - I
- Involucro termoplastico
- Pressacavi (2)
- Schema elettrico
- Protezione IP 54

■ COFFRET DE COMMANDE POMPE MONOPHASE SUMERSIBLE

Coffret électromécanique monophasé avec le condensateur de marche' e protection thermique, est particulièrement adapté pour pompe sumersible

- Entrée tension 230V 50/60Hz monophasé
- Predisposition pour la pression extérieure ou interrupteur à flotteur
- Bouton de réarmement protection
- Coffret en ABS
- Bouton pour le fonctionnement moteur ON / OFF
- Presse-cable (2)
- Schéma de câblage
- Protection IP 54

■ SINGLE-PHASE CONTROL PANEL FOR SUBMERSIBLE PUMPS



Electromechanical single-phase control panel with capacitor of run, thermal protection and luminous switch, for one single phase electric pump.

- Predisposed internal connection for external pressure switch or float switch
- Thermal protection with external reset switch
- Luminous main switch 0 - I
- Thermoplastic box
- Cable gland nuts (2)
- Electrical diagram
- Protection IP 54

■ CUADRO ELETRICOS MONOFASICO PARA 1 ELECTROBOMBA SUMERGIDA

Cuadro electricos monofásico con condensador de marcia e proteton termica, es particularmente adecuado para el control de una bomba sumergible

- Entrada red 1-230V 50/60hz monofásicos
- Preparación para el comando desde presostato o interruptor de flotador de marcia
- Botones de reiniciación de la protección
- Cuadro de termoplástico
- Interruptor de ENCENDIDO / APAGADO
- Salida con prensacables antidesgarro (2)
- diagrama de cableado
- Grado de protección IP 54

TIPO TYPE	Approx. power		 [+/-10%]		Reg. Prot. Termica Amp. / Thermal Amp. Prot.	Prot. IP	Dimensioni / Dimensions			[kg]
	kW	HP					a	b	c	
Q-BX 50	0,37	0,5	1~230V	20	4 A	54	160	160	70	0,5
Q-BX 75	0,55	0,75	1~230V	25	6 A	54	160	160	70	0,5
Q-BX 100	0,75	1	1~230V	35	8 A	54	160	160	70	0,7
Q-BX 150	1,1	1,5	1~230V	40	10 A	54	160	160	70	0,7
Q-BX 200	1,5	2	1~230V	60	14 A	54	160	160	70	0,8
Q-BX 300	2,2	3	1~230V	80	18 A	54	160	160	70	1

Q-BS



■ QUADRI TRIFASE STELLA - TRIANGOLO

- Alimentazione 3 ~ 50/60Hz 400V±10%;
- Trasformatore 24 Vac per circuito ausiliario;
- Ingressi e circuiti di comando in bassa tensione;
- LED blu di presenza rete;
- Protezione ausiliari e motore con fusibili;
- Sezionatore generale bloccoporta;
- Box in ABS fino a 11kW, metallico da 15kW, IP55;
- Temperatura ambiente: -5/+40 °C;
- Umidità relativa 50% a 40 °C (non condensata);
- Ingresso normalmente aperto per comando di avviamento;
- Ingresso normalmente aperto per comando di minimo livello/pressione;
- Selettore Automatico-0-Manuale (stabile):
Manuale: funzionamento diretto senza controlli;
Automatico: funzionamento con controllo da ingressi di minima e di avviamento;
- LED verde di motore attivo;
- LED rosso di allarme motore in sovraccarico;
- Teleruttori di linea-stella-triangolo in AC3;
- Relé termico di sovraccarico ripristinabile internamente;
- Temporizzatore stella-triangolo regolabile.

■ COFFRET DE COMMANDE TRIPHASE ETOILE - TRIANGLE



- Alimentation d'entrée 3-phase ~ 50/60Hz 400V±10%;
- Transformateurs 400/24 V pour auxiliaires;
- Entrées et circuits de commande à basse tension;
- LED bleu de présence réseau;
- Fusible protection du auxiliaires et moteur;
- Sectionneur général avec verrouillage porte;
- Boîtier en ABS jusqu'à 11kW, métal 15 kW, IP55;
- Température ambiante: -5/+40 °C;
- Humidité relative 50% a 40 °C (non condensée);
- Entrée normalement ouverte pour commande de démarrage;
- Entrée normalement ouverte pour commande de niveau minimum / pression;
- Sélecteur AUTOMATIQUE-O-MANUEL (stable):
Manuel: fonctionnement direct sans commandes;
Automatique: fonctionnement avec contrôle à partir des entrées minimum et démarrage;
- LED vert moteur actif;
- LED rouge alarme moteur en surcharge;
- Télerrupteurs dimensionnés en AC3;
- Relais thermique de surcharge réinitialisable en interne;
- Minuterie étoile-triangle réglable.

■ STAR - DELTA START CONTROL PANEL

- Power supply 3~50/60 Hz 400V ±10%;
- Transformer 24 Vac for auxiliary circuit;
- Auxiliaries contacts and circuits in low voltage;
- Blue LED indicating mains supply;
- Auxiliaries and motor protection fuses;
- Main switch interlocking door;
- Enclosure in ABS up to 11kW, metallic box from 15kW, IP55;
- Ambient temperature: -5/+40 °C;
- Relative humidity 50% at 40 °C (not condensed);
- Normally open contact for start;
- Normally open contact for minimum level/ pressure contact;
- Selector for Auto-Off-Manual (stable) operation:
Manual: direct operation without controls;
Automatic: operation controlled by min input and start input;
- Green led indicating motor running;
- Red led indicating motor overload;
- Line, star and delta contactors in AC3;
- Overload thermal relay internally restorable;
- Adjustable star/delta timer.

■ CUADRO TRIFASICAS CON ESTELA - TRIANGULO

- Entrada red 3 fase a 50/60Hz 400V±10%;
- Transformadores 400/24V para auxiliares;
- Entrada y circuitos con tensión baja;
- LED azul para la energía;
- Fusibles de protección de motores e auxiliar
- Seccionador general con bloqueador de puerta
- Caja de ABS hasta 11kW, metálico desde 15kW, IP55;
- Temperatura ambiente: -5/+40 °C;
- Humedad relativa 50 % a 40 °C (sin condensación);
- Entrada normalmente abierta para el accionamiento del arranque;
- Entrada normalmente abierta para el accionamiento de nivel mínimo/presión;
- Selector Automático-0-Manual (estable):
Manual: funcionamiento directo sin controles;
Automático: operación con control desde entradas mínimas y de arranque;
- LED verde de motor activo
- LED rojo de alarma de motor sobrecargado;
- Telerruptores de categoría AC3;
- Relé de sobrecarga térmica reajustable internamente;
- Temporizador de estrella-triángulo ajustable.

TIPO TYPE	Approx. power		 [+/-10%]		Reg. Prot. Termica Amp. / Thermal Amp. Prot.		Prot. IP	Dimensioni / Dimensions			[kg]
	kW	HP						a	b	c	
Q-BS 1000	7,5	10	3 ~400V	-	10	16	55	420	320	170	6
Q-BS 1500	11	15	3 ~400V	-	15	20	55	420	320	170	6
Q-BS 2000	15	20	3 ~400V	-	24	31	55	530	400	230	16
Q-BS 2500	18,5	25	3 ~400V	-	24	36	55	530	400	230	16
Q-BS 3000	22	30	3 ~400V	-	34	50	55	530	400	230	16
Q-BS 4000	30	40	3 ~400V	-	48	62	55	530	400	230	20

Q-B2S



■ QUADRI TRIFASE STELLA - TRIANGOLO

- Alimentazione 3 ~ 50/60Hz 400V±10%;
- Trasformatore 24 Vac per circuito ausiliario;
- Ingressi e circuiti di comando in bassa tensione;
- LED blu di presenza rete;
- Protezione ausiliari e motore con fusibili;
- Sezionatore generale bloccoporta;
- Box in ABS fino a 11kW, metallico da 15kW, IP55;
- Temperatura ambiente: -5/+40 °C;
- Umidità relativa 50% a 40 °C (non condensata);
- 2 ingressi normalmente aperti per comando di avviamento;
- 2 ingressi normalmente aperti per comando di minimo livello/pressione;
- 2 Selettori Automatico-0-Manuale (stabili):
Manuale: funzionamento diretto senza controlli;
Automatico: funzionamento con controllo da ingressi di minima e di avviamento;
- 2 LED verdi di motore attivo;
- 2 LED rossi di allarme motore in sovraccarico;
- 2 Teleruttori di linea-stella-triangolo in AC3;
- 2 Relé termico di sovraccarico ripristinabile internamente;
- 2 Temporizzatori stella-triangolo regolabile.

■ STAR - DELTA START CONTROL PANEL



- Power supply 3~50/60 Hz 400V ±10%;
- Transformer 24 Vac for auxiliary circuit;
- Auxiliaries contacts and circuits in low voltage;
- Blue LED indicating mains supply;
- Auxiliaries and motor protection fuses;
- Main switch interlocking door;
- Enclosure in ABS up to 11kW, metallic box from 15kW, IP55;
- Ambient temperature: -5/+40 °C;
- Relative humidity 50% at 40 °C (not condensed);
- 2 Normally open contacts for start;
- 2 Normally open contacts for minimum level/pressure contact;
- 2 Selectors for Auto-Off-Manual (stable) operation:
Manual: direct operation without controls;
Automatic: operation controlled by min input and start input;
- 2 Green LED indicating motor running;
- 2 Red LED indicating motor overload;
- 2 Line, star and delta contactors in AC3;
- 2 Overload thermal relays internally restorable;
- 2 Adjustable star/delta timers

■ COFFRET DE COMMANDE TRIPHASE ETOILE - TRIANGLE

- Alimentation d'entrée 3-phase ~ 50/60Hz 400V±10%;
- Transformateurs 400/24 V pour auxiliaires;
- Entrées et circuits de commande à basse tension;
- LED bleu de présence réseau;
- Fusible protection du auxiliaires et moteur;
- Sectionneur général avec verrouillage porte;
- Boîtier en ABS jusqu'à 11kW, métal 15 kW, IP55;
- Température ambiante: -5/+40 °C;
- Humidité relative 50% a 40 °C (non condensée);
- 2 Entrées normalement ouvertes pour commande de démarrage;
- 2 Entrées normalement ouvertes pour commande de niveau minimum / pression;
- 2 Sélecteurs AUTOMATIQUE-O-MANUEL (stable):
Manuel: fonctionnement direct sans commandes;
Automatique: fonctionnement avec contrôle à partir des entrées minimum et démarrage;
- 2 LED verts moteur actif;
- 2 LED rouges alarme moteur en surcharge;
- 2 Têlerrupteurs dimensionnés en AC3;
- 2 Relais thermique de surcharge réinitialisable en interne;
- 2 Minuteriers étoile-triangle réglable.

■ CUADRO TRIFASICAS CON ESTELA - TRIANGULO

- Entrada red 3 fasicas 50/60Hz 400V±10%;
- Transformadores 400/24V para auxiliares;
- Entrada y circuitos con tensión baja;
- LED azul para la energía;
- Fusibles de protección de motores e auxiliar
- Seccionador general con bloqueador de puerta
- Caja de ABS hasta 11kW, metálico desde 15kW, IP55;
- Temperatura ambiente: -5/+40 °C;
- Humedad relativa 50 % a 40 °C (sin condensación);
- 2 Entradas normalmente abiertas para el accionamiento del arranque;
- 2 Entrada normalmente abiertas para el accionamiento de nivel mínimo/presión;
- 2 Selectores Automático-0-Manual (estable):
Manual: funcionamiento directo sin controles;
Automático: operación con control desde entradas mínimas y de arranque;
- 2 LED verdes de motor activo
- 2 LED rojos de alarma de motor sobrecargado;
- 2 Telerruptores de categoría AC3;
- 2 Relé de sobrecarga térmica reajutable internamente;
- 2 Temporizadores de estrella-triángulo ajustable.

TIPO TYPE	Approx. power		 [+/-10%]		Reg. Prot. Termica Amp. / Thermal Amp. Prot.		Prot. IP	Dimensioni / Dimensions			[kg]
	kW	HP						a	b	c	
Q-B2S 1500	11	15	3 ~400V	-	15	20	55	630	400	230	12
Q-B2S 2000	15	20	3 ~400V	-	24	31	55	690	500	230	32
Q-B2S 2500	18,5	25	3 ~400V	-	24	36	55	840	600	280	40
Q-B2S 3000	22	30	3 ~400V	-	34	50	55	840	600	280	40

Q-BR - Q-BRT



QUADRO DI COMANDO ELETTRONICO PER ELETTROPOMPE MONOFASE O TRIFASE SOMMERSE PER DRENAGGIO

- Alimentazione monofase 100-240Vac 50/60Hz (Monofase);
- Alimentazione 3F 100-240Vac o 310-450Vac 50/60Hz (Trifase);
- 3 ingressi per sonde di livello unipolari (COM-MIN-MAX);
- Ingresso G.A. normalmente aperto per attivazione allarme;
- Pulsanti AUTOMATICO-0-MANUALE (instabile);
- Selettori DIP-SWITCH per:
 - » abilitazione allarme livello da sonde;
 - » ritardo intervento termico 5/10 secondi;
 - » impostazione uscite allarmi;
 - » abilitazione reset allarme da clicson motore;
 - » funzionamento riempimento/svuotamento;
 - » abilitazione galleggianti marcia/arresto;
 - » abilitazione ritardo attivazione scheda da rientro rete.
- LED verde di presenza rete / mancanza o errata sequenza fasi;
- LED rosso allarme livello da sonde o ingresso G.A.;
- Controllo elettronico massima corrente per sovraccarico con taratura assistita;
- Controllo elettronico minima corrente per marcia a secco con taratura assistita;
- Ripristino automatico per allarme minima corrente;
- Temporizzatore ritardo abilitazione motore da rientro rete;
- Protezione ausiliari e motore con fusibili;
- Uscita allarme cumulativa a contatti puliti (COM-NA-NC carico resistivo - 5A / 250V);
- Uscita allarme cumulativa in tensione (12Vcc/ 100mA);
- Sezionatore generale blocco-porta;
- Predisposizione per condensatori di marcia per versione monofase (non inclusi);
- Box in ABS, IP55;
- Temperatura ambiente: -5/+40 °C;
- Umidità relativa 50% a 40 °C (non condensata);
- Ingresso G/P1 normalmente aperto;
- Ingresso T1 per clicson motore;
- LED verde automatico inserito;
- LED verde motore attivo;
- LED rosso allarme motore in sovraccarico/ allarme minima corrente;
- LED rosso allarme attivazione clicson motore.

ELECTRONIC CONTROL PANEL FOR SINGLE-PHASE OR THREE PHASE SEWAGE PUMP

- Power supply 1phase 100-240Vac 50/60Hz (Mono-phase);
- Power supply 3phase 100-240Vac 50/60Hz (Three-phase);
- Input for 3 single-pole probes (COM-MIN-MAX);
- Input G.A. normally open for alarm activation;
- Push-buttons for selecting operation AUTOMATIC-0-MANUAL (temporary);
- DIP-SWITCH selectors for:
 - » enabling level alarm from probes;
 - » thermal cut-out activation delay 5/10 seconds;
 - » alarm output settings;
 - » alarm reset enable from motor clicson;
 - » filling/emptying mode;
 - » enabling start/stop float function;
 - » delay of electronic board activation on power mains return.
- Green led: power ON / failure or incorrect phase sequence;
- Red led: level alarm from probes or GA input;
- Electronic control of max current due to overload, with assisted calibration;
- Electronic control of minimum current due to dry run, with assisted calibration;
- Automatic reset due to minimum current alarm;
- Timer for delay of motor enabling on power mains return;
- Protection of auxiliary circuits and motor with fuses;
- Cumulative alarm output with voltage-free contacts (COM-NO NC resistive load - 5A / 250V);
- Cumulative alarm output, live (12Vcc / 100mA);
- Door lock general disconnect switch;
- Provision for run capacitors, single phase version (not included);
- Box in ABS, IP55;
- Ambient temperature: -5/+40 °C;
- Relative humidity 50% at 40 °C (condensate free);
- G/P1 normally open input;
- T1 input for motor clicson;
- Green led: automatic mode enabled;
- Green led: motor active;
- Red led: motor overload alarm/ minimum current alarm;
- Red led: motor clicson activation alarm.



COFFRET DE COMMANDE POMPE MONOPHASE ET TRIPHASE POUR ELECTROPOMPE EAUX USEES

- Alimentation monophasée 100-240 Vca 50/60 Hz;
- Alimentation triphasée 100-240 Vca ou 310-450 Vca 50/60 Hz;
- 3 entrées pour sondes de niveau unipolaires (C-MIN-MAX);
- Entrée GA normalement ouverte pour activation alarme;
- Boutons AUTOMATIQUE-0-MANUEL (instable);
- DIP-SWITCH pour:
 - » activation alarme de niveau sur sondes;
 - » temporisation intervention thermique 5/10 secondes;
 - » configuration sorties alarmes;
 - » activation reset alarme par clicson moteur;
 - » fonctionnement remplissage/évacuation ou pressurisation;
 - » activation flotteurs marche/arrêt;
 - » activation temporisation carte après rétablissement alimentation secteur;
- LED verte de présence alimentation secteur / séquence de phases absente ou erronée;
- LED rouge alarme niveau sur sonde ou entrée G.A.;
- Contrôle électronique courant maximum pour surcharge avec étalonnage assisté;

CUADRO ELETRICOS PARA 1 ELECTROBOMBA SUMERIBLE DE DRENAJE

- Alimentación monofásica 100-240Vac 50/60Hz;
- Alimentación trifásica 100-240Vac o 310-450Vac 50/60Hz;
- 3 entradas para sondas de nivel unipolares (C-MIN-MAX);
- Entrada G.A. normalmente abierta para la activación de la alarma;
- Botón AUTOMATICO-0-MANUAL (inestable);
- Selector DIP-SWITCH 1 para:
 - » habilitación alarma nivel desde sondas;
 - » retardo desconexión térmico 5/10 segundos;
 - » configuración salidas alarmas;
 - » habilitación reajuste alarma desde clicsón del motor;
 - » para el funcionamiento llenado/vaciado o presurización;
 - » habilitación flotadores arranque/parada;
 - » habilitación retardo activación tarjeta por reactivación red;
- LED verde de llegada tensión/falta o secuencia incorrecta de fases;
- LED rojo alarma nivel desde sondas o entrada G.A.;
- Control electrónico de corriente máxima para sobrecarga con ajuste asistido;

- Contrôle électronique courant minimal pour démarrage à sec avec étalonnage assisté;
 - Réinitialisation automatique pour alarme courant minimal;
 - Protections auxiliaires et moteur avec fusibles;
 - Sortie alarme cumulative à contacts secs (NC-C-NO charge résistive - 5 A / 250 V);
 - Sortie alarme cumulative sous tension (12 Vcc / 100 mA);
 - Sectionneur général blocage porte;
 - Prédiposition pour condensateurs de démarrage version monophasée (non inclus);
 - Boîtier en ABS, IP55;
 - Température ambiante : -5/+40 °C;
 - Humidité relative 50 % à 40 °C (non condensée);
 - Entrée G/P1 normalement ouverte;
 - Entrée T1 pour klicson;
 - LED verte automatique activée ;
 - LED verte moteur activée ;
 - LED rouge alarme moteur en surcharge/ alarme courant minimal;
 - LED rouge alarme activation Klixon moteur.
- *Control electrónico de corriente mínima para funcionamiento en seco con ajuste asistido;*
 - *Reajuste automático por alarma mínima corriente;*
 - *Protección dispositivos auxiliares y motor con fusibles;*
 - *Salida alarma cumulativa contactos secos (NC-C-NO carga resistiva - 5 A / 250 V);*
 - *Salida alarma acumulativa bajo tensión (12 Vcc / 100 mA);*
 - *Interruptor general enclavamiento puerta;*
 - *Predisposición para condensadores de marcha para versión monofásica (no incluidos);*
 - *Caja de ABS, IP55;*
 - *Temperatura ambiente: -5/+40 °C;*
 - *Humedad relativa 50 % a 40 °C (sin condensación);*
 - *Entrada G/P1 normalmente abierta;*
 - *Entrada T1 para klixon del motor;*
 - *LED verde modo automático activo;*
 - *LED verde motor activo;*
 - *LED rojo alarma motor sobrecargado / alarma mínima corriente;*
 - *LED rojo alarma activación klixón del motor.*

TIPO TYPE	Approx. power		 [+/-10%]		Reg. Prot. Termica Amp. / Thermal Amp. Prot.		Prot. IP	Dimensioni / Dimensions			[kg]
	kW	HP						a	b	c	
Q-BR 05/300	0,37-2,2	0,5 - 3	1~230V	-	2	16	55	340	240	170	1,5
Q-BRT 08/750	0,55-5,5	0,75-7,5	3 ~400V	-	2	11	55	340	240	170	2
Q-BRT 08/1000	0,55-7,5	0,75-10	3 ~400V	-	2	15	55	340	240	170	3
Q-BRT 1000/1500	7,5-11	10-15	3 ~400V	-	16	24	55	340	220	170	3

Q-B2X - Q-B2T



QUADRI MONOFASE O TRIFASE DI PRESSURIZZAZIONE PER GRUPPI A DUE POMPE

- Alimentazione monofase 100-240Vac 50/60Hz (Monofase);
- Alimentazione 3F 100-240Vac o 310-450Vac 50/60Hz (Trifase);
- 3 ingressi per sonde di livello unipolari (COM-MIN-MAX);
- Ingresso G.A. normalmente aperto per attivazione allarme;
- Pulsanti AUTOMATICO-0-MANUALE (instabile);
- Selettori DIP-SWITCH per:
 - » abilitazione allarme livello da sonde;
 - » ritardo intervento termico 5/10 secondi;
 - » impostazione uscite allarmi;
 - » abilitazione reset allarme da clicson motore;
 - » funzionamento riempimento/svuotamento;
 - » abilitazione galleggianti marcia/arresto;
 - » abilitazione ritardo attivazione scheda da rientro rete.
- LED verde di presenza rete / mancanza o errata sequenza fasi;
- LED rosso allarme livello da sonde o ingresso G.A.;
- Controllo elettronico massima corrente per sovraccarico con taratura assistita;
- Controllo elettronico minima corrente per marcia a secco con taratura assistita;
- Ripristino automatico per allarme minima corrente;
- Temporizzatore ritardo abilitazione motore da rientro rete;
- Protezione ausiliari e motore con fusibili;
- Uscita allarme cumulativa a contatti puliti (COM-NA-NC carico resistivo - 5A / 250V);
- Uscita allarme cumulativa in tensione (12Vcc/ 100mA);
- Sezionatore generale blocco-porta;
- Predisposizione per condensatori di marcia per versione monofase (non inclusi);
- Box in ABS, IP55;
- Temperatura ambiente: -5/+40 °C;
- Umidità relativa 50% a 40 °C (non condensata);
- Ingressi G/P1 e G/P2 normalmente aperto;
- Ingressi T1 e T2 per clicson motore;
- 2 LED verdi automatico inserito;
- 2 LED verdi motori attivi;
- 2 LED rossi allarme motori in sovraccarico / allarme minima corrente;
- 2 LED rossi allarme attivazione clicson motore;
- Selettore DIP-SWITCH #8 abilitazione scambiatore motori.

SINGLE-PHASE OR THREE-PHASE CONTROL PANEL FOR 2 PUMPS BOOSTER SET PUMPS

- Power supply 1phase 100-240Vac 50/60Hz (Mono-phase);
- Power supply 3phase 100-240Vac 50/60Hz (Three-phase);
- Input for 3 single-pole probes (COM-MIN-MAX);
- Input G.A. normally open for alarm activation;
- Push-buttons for selecting operation AUTOMATIC-0-MANUAL (temporary);
- DIP-SWITCH selectors for:
 - » enabling level alarm from probes;
 - » thermal cut-out activation delay 5/10 seconds;
 - » alarm output settings;
 - » alarm reset enable from motor clicson;
 - » filling/emptying mode;
 - » enabling start/stop float function;
 - » delay of electronic board activation on power mains return.
- Green led: power ON / failure or incorrect phase sequence;
- Red led: level alarm from probes or GA input;
- Electronic control of max current due to overload, with assisted calibration;
- Electronic control of minimum current due to dry run, with assisted calibration;
- Automatic reset due to minimum current alarm;
- Timer for delay of motor enabling on power mains return;
- Protection of auxiliary circuits and motor with fuses;
- Cumulative alarm output with voltage-free contacts (COM-NO NC resistive load - 5A / 250V);
- Cumulative alarm output, live (12Vcc / 100mA);
- Door lock general disconnect switch;
- Provision for run capacitors, single phase version (not included);
- Box in ABS, IP55;
- Ambient temperature: -5/+40 °C;
- Relative humidity 50% at 40 °C (condensate free);
- G/P1 and G/P2 normally open input;
- T1 and T2 inputs for motor clicson;
- 2 Green leds: automatic mode enabled;
- 2 Green led: motor active;
- 2 Red led: motor overload alarm/ minimum current
- 2 Red led: motor clicson activation alarm
- DIP-SWITCH selector #8 for enabling motors exchange.



COFFRET DE COMMANDE DE 2 ELECTROPOMPES MONOPHASE ET TRIPHASE DE PRESURISATION

- Alimentation monophasée 100-240 Vca 50/60 Hz;
- Alimentation triphasée 100-240 Vca ou 310-450 Vca 50/60 Hz;
- 3 entrées pour sondes de niveau unipolaires (C-MIN-MAX);
- Entrée GA normalement ouverte pour activation alarme;
- Boutons AUTOMATIQUE-0-MANUEL (instable);
- DIP-SWITCH pour:
 - » activation alarme de niveau sur sondes;
 - » temporisation intervention thermique 5/10 secondes;
 - » configuration sorties alarmes;
 - » activation reset alarme par clicson moteur;
 - » fonctionnement remplissage/évacuation ou pressurisation;
 - » activation flotteurs marche/arrêt;
 - » activation temporisation carte après rétablissement alimentation secteur;
- LED verte de présence alimentation secteur / séquence de phases absente ou erronée;
- LED rouge alarme niveau sur sonde ou entrée G.A.;
- Contrôle électronique courant maximum pour surcharge avec étalonnage assisté;

CUADRO MONOFASICAS O TRIFASICAS POR EL CONTROL DE PRESION PARE 2 ELECTROBOMBAS

- Alimentación monofásica 100-240Vac 50/60Hz;
- Alimentación trifásica 100-240Vac o 310-450Vac 50/60Hz;
- 3 entradas para sondas de nivel unipolares (C-MIN-MAX);
- Entrada G.A. normalmente abierta para la activación de la alarma;
- Botón AUTOMATICO-0-MANUAL (inestable);
- Selector DIP-SWITCH 1 para:
 - » habilitación alarma nivel desde sondas;
 - » retardo desconexión térmico 5/10 segundos;
 - » configuración salidas alarmas;
 - » habilitación reajuste alarma desde clicsón del motor;
 - » para el funcionamiento llenado/vaciado o presurización;
 - » habilitación flotadores arranque/parada;
 - » habilitación retardo activación tarjeta por reactivación red;
- LED verde de llegada tensión/falta o secuencia incorrecta de fases;
- LED rojo alarma nivel desde sondas o entrada G.A.;
- Control electrónico de corriente máxima para sobrecarga con ajuste asistido;
- Control electrónico de corriente mínima para funcionamiento en seco con ajuste asistido;

- Contrôle électronique courant minimal pour démarrage à sec avec étalonnage assisté;
 - Réinitialisation automatique pour alarme courant minimal;
 - Protections auxiliaires et moteur avec fusibles;
 - Sortie alarme cumulative à contacts secs (NC-C-NO charge résistive - 5 A / 250 V);
 - Sortie alarme cumulative sous tension (12 Vcc / 100 mA);
 - Sectionneur général blocage porte;
 - Prédiposition pour condensateurs de démarrage version monophasée (non inclus);
 - Boîtier en ABS, IP55;
 - Température ambiante : -5/+40 °C;
 - Humidité relative 50 % à 40 °C (non condensée);
 - Entrée G/P1 et G/P2 normalement ouverte pour command de démarrage;
 - Entrées T1 et T2 pour klixon;
 - 2 LED vertes automatique activée;
 - 2 LED vertes moteur activée;
 - 2 LED rouges alarme moteur en surcharge/ alarme courant minimal;
 - 2 LED rouges alarme activation Klixon moteur;
 - DIP SWITCH 8 abilitacion changeur moteur.
- *Reajuste automático por alarma mínima corriente;*
 - *Protección dispositivos auxiliares y motor con fusibles;*
 - *Salida alarma cumulativa contactos secos (NC-C-NO carga resistiva - 5 A / 250 V);*
 - *Salida alarma acumulativa bajo tensión (12 Vcc / 100 mA);*
 - *Interruptor general enclavamiento puerta;*
 - *Predisposición para condensadores de marcha para versión monofásica (no incluidos);*
 - *Caja de ABS, IP55;*
 - *Temperatura ambiente: -5/+40 °C;*
 - *Humedad relativa 50 % a 40 °C (sin condensación);*
 - *Entrada G/P1 y G/P2 normalmente abierta;*
 - *Entradas T1 y T2 para klixon del motor;*
 - *LED verdes modo automático activo;*
 - *LED verdes motor activo;*
 - *LED rojos alarma motor sobrecargado / alarma mínima corriente;*
 - *LED rojos alarma activación klixón del motor;*
 - *Selector DIP-SWITCH 8 habilitación intercambiador motores.*

TIPO TYPE	Approx. power		 [+/-10%]		Reg. Prot. Termica Amp. / Thermal Amp. Prot.		Prot. IP	Dimensioni / Dimensions			[kg]
	kW	HP						a	b	c	
Q-B2X 05/300	0,37-2,2	0,5-3	1~230V	-	2	18	55	320	240	190	2
Q-B2T 750/1000	0,55-7,5	0,75-10	3~400V	-	2	16	55	320	240	190	3
Q-B2T 1000/1500	7,5-11	10-15	3~400V	-	16	25	55	390	310	175	3,5
Q-B2T 1500/2000	11-15	15-20	3~400V	-	16	32	55	390	310	175	3,5

Q-DA M



■ QUADRI DI SICUREZZA PER POMPE SOMMERSE CON TRITURATORE (SGR)

- Ingresso rete di alimentazione quadro 1-230V 50/60 Hz
- Condensatore disgiuntore da 85 μ F
- Predisposizione per galleggiante
- Protezione termica con interruttore reset esterno
- LED spia rossa di allarme
- Interruttore generale ON / OFF
- Pressatavi (2)
- Schema elettrico
- Protezione IP54.

■ SAFETY CONTROL PANEL FOR SUBMERSIBLE PUMPS WITH CRUSHING SYSTEM (SGR)



- *Input Voltage 1-230V 50/60Hz*
- *Starting capacitor 85 μ F*
- *Predisposed for float switch*
- *Thermal protection with external reset switch*
- *Red alarm LED indicator*
- *main switch ON / OFF*
- *Cable gland nuts (2)*
- *Electrical diagram*
- *Protection IP54.*

■ COFFRET DE COMMANDE POUR ELECTROPOMPE EAUX USÉES EQUIPEES D'UN SYSTEME DE DILACERATION (SGR)

- Entrée tension 1-230V 50/60 Hz
- Condensateur disjoncteur da 85 μ F
- Prédiposé pour l'interrupteur à flotteur
- Protection thermique avec interrupteur de réinitialisation externe
- Led rouge de alarme
- Bouton pour le fonctionnement moteur ON / OFF
- Presse-cable (2)
- Schéma électrique
- Protection IP54

■ CUADRO ELETRICOS PARA ELECTROBOMBA SUMERJIBLE DE DRENAJE (SGR)

- *Entrada red 1-230V 50/60 Hz*
- *Condensador interruptor de circuito 85 μ F*
- *Predispuesto para interruptor de flotador*
- *Protección térmica con interruptor de reiniciación externo*
- *LED rojos par alarm*
- *Interruptor de ENCENDIDO / APAGADO*
- *Salida con prensacables antidesgarro (2)*
- *Diagrama eléctrico*
- *Grado de protección IP 54*

TIPO TYPE	Approx. power		 [+/-10%]		Reg. Prot. Termica Amp. / Thermal Amp. Prot.	Prot. IP	Dimensioni / Dimensions			[kg]
	kW	HP					a	b	c	
Q-DA M 150	1,1	1,5	1~230V	31,5	10 A	54	320	240	150	2
Q-DA M 200	1,47	2	1~230V	35	12A	54	320	240	150	2

Q-BEL M - Q-BEL T



QUADRI PER POMPE SOMMERGIBILI DA DRENAGGIO E PER ACQUE NERE

Quadro elettromeccanico adatto per pompe sommergibili monofasi e trifasi

- Alimentazione 1 ~ 50/60Hz 230V±10% (Q-BEL M);
- Alimentazione 3 ~ 50/60Hz 400V±10% (Q-BEL T);
- Selettore Automatico-0-Manuale (stabile):
Manuale: funzionamento diretto senza controlli;
Automatico: funzionamento con controllo da ingressi di minima e di avviamento;
- Led verde di motore attivo;
- Led rosso di allarme motore in sovraccarico;
- Condensatore per quadro monofase;
- Protezione termica con interruttore reset esterno;
- Interruttore generale luminoso 0-1;
- Box in ABS, IP55.

CONTROL PANEL FOR SUBMERSIBLE DRAINAGE AND FOR WASTEWATER ELECTRIC PUMPS

Electromechanical panel suitable for single-phase and three-phase submersible pumps.

- Input Voltage 1~ 50/60Hz 230V±10% (Q-BEL M);
- Input Voltage 3~ 50/60Hz 400V±10% (Q-BEL T);
- Selector for Auto-Off-Manual (stable) operation:
» Manual: direct operation without controls;
» Automatic: operation controlled by min input and start input;
- Green led indicating motor running;
- Red led indicating motor overload;
- Capacitor for monophase control panel;
- Thermal protection with external reset switch;
- Luminous main switch 0-1;
- Box in ABS, IP55.

COFFRET DE COMMANDE POUR ELECTROPOMPES DE DRAINAGE SUBMERSIBLES ET POUR EAUX USÉES



Panneau électromécanique adapté aux pompes submersibles monophasées et triphasées.

- Entrée tension 1 ~ 50/60Hz 230V±10% (Q-BEL M);
- Entrée tension 3 ~ 50/60Hz 400V±10% (Q-BEL T);
- Sélecteur AUTOMATIQUE-O-MANUEL (stable):
» Manuel: fonctionnement direct sans commandes;
» Automatique: fonctionnement avec contrôle à partir des entrées minimum et démarrage;
- LED vert moteur actif;
- LED rouge alarme moteur en surcharge;
- Condensateur pour coffret de commande monophasé;
- Relais thermique de surcharge réinitialisable en interne;
- Bouton pour le fonctionnement moteur ON / OFF;
- Coffret en ABS, IP55.

CUADRO PARA BOMBAS ELÉCTRICAS DE DRENAJE SUMERGIBLES Y DE AGUAS SUCIAS

Cuadro electromecánico para bombas sumergibles monofásicas y trifásicas.

- Entrada red 1 ~ 50/60Hz 230V±10% (Q-BEL M);
- Entrada red 3 ~ 50/60Hz 400V±10% (Q-BEL T);
- Selector Automático-0-Manual (estable):
• Manual: funcionamiento directo sin controles;
• Automático: operación con control desde entradas mínimas y de arranque;
- LED verde de motor activo;
- LED rojo de alarma de motor sobrecargado;
- Condensador para cuadro monofásico;
- Relé de sobrecarga térmica reajustable internamente;
- Interruptor de ENCENDIDO / APAGADO;
- Box en ABS, IP55.

TIPO / TYPE	Potenza / Power		 [+/-10%]		Reg. Prot. Termica Amp. / Thermal Amp. Prot.	Prot. IP	Dimensioni / Dimensions			[kg]
	kW	HP					a	b	c	
Q-BEL 150 M	1,1	1,5	1~230V	31,5	10	55	320	240	150	2
Q-BEL 150 T	1,1	1,5	3~400V	-	3	55	320	240	150	2
Q-BEL 200 M	1,5	2	1~230V	35	12	55	320	240	150	2
Q-BEL 200 T	1,5	2	3~400V	-	4	55	320	240	150	2
Q-BEL 300 M	2,2	3	1~230V	50	13	55	320	240	150	2
Q-BEL 300 T	2,2	3	3~400V	-	7	55	320	240	150	2



Vaso di espansione - *Expansion tanks* - Réservoirs d'expansion - *Tanques de expansion*

Serbatoio verticale - *Vertical tank* - Réservoirs verticale - *Tanque vertical*
19 l. - 24 l. - 100 l. - 200 l. - 300 l. - 500 l. - 1000 l.

Serbatoio orizzontale - *Horizontal tank* - Réservoirs horizontale - *Tanque horizontal*
20 l. - 40 l. - 60 l. - 80 l. - 100 l. - 200 l.



pressostato, manometro, raccordo 5 vie, serbatoio verticale da 24 l.

pressure switch, pressure gauge, 5 ways fitting, 24 l. vertical tanks
pressostats, manometer, raccord en laiton 5 voies, réservoirs d'expansion verticale du 24 l.
presostato, manómetro, racor 5 vías, Tanque de expansión vertical de 24 l.

pressostato, manometro, raccordo 5 vie, tubo flessibile, serbatoio orizzontale da 20 l.

pressure switch, pressure gauge, flexible hose, 5 ways fitting, 20 l. horizontal tanks
pressostats, manometer, raccord en laiton 5 voies, tube flexibles, réservoirs horizontale du 20 l.
presostato, manómetro, racor 5 vías, manguito antivibratorio, tanque horizontal de 20 l.



Membrana per usi alimentari - *Diaphragms for drinking water* -
Membrane pour l'eau potable - *Membrana de caucho natural atóxico*
19/20/24/40 l.



Controllo elettronico per elettropompe - *Flow electronic switch* -
Regulateur de pression électronique - *Controladores electrónico de presión*



Pressostato - *Pressure switch* - Pressostats - *Presostatos*



Manometro - *Pressure gauge* - Manometer - *Manómetro*



Tubo flessibile con curva - *Flexible hose with bend* -
Tube flexibles avec courbe - *Manguito antivibratorio con curva*
1" x 500 cm - 1" x 700 cm - 1" x 800 cm - 1" x 1000 cm



Raccordo 5 vie in ottone - *5 Ways fitting* - Raccord 5 voies - *Racor 5 vías*
Raccordo 3 vie in ottone - *3 Ways fitting* - Raccord 3 voies - *Racor 3 vías*



Valvola di fondo in ottone - *Foot valve in brass* - Clapet crépine - *Válvula de pie*
1" - 2" - 3"



Valvola di non ritorno a palla - *Ball check valve* -
Clapets de retenue a boule - *Válvulas de retención de bola*
2" PN 10 - DN 65 PN 10 - DN 80 PN 10



Kit per aspirazione - *Kit for suction with* - Kit d'aspiration - *Kit de succión*
4 m - 7 m



Portagomma Ottone - *Brass hose connector* - Connexion en laiton - *Conexión en latón*
Ø 60mm
Portagomma curvo con nipples ottone - *Brass hose connector with curve & nipples* -
Raccord curvè et filetés en laiton - *Ajuste curvado con niples en latón*
Ø 1" 1/4 - Ø 1" 1/2



Galleggiante con contrappeso - *Float switch with counter weight* -
 Flotteurs avec contre-poids - *Flotador con contapeso*
 3X1 x 3 m - 3X1 x 5 m - 3X1 x 10m

Galleggiante per acque cariche - *Heavy duty Float switch with* -
 Flotteurs pour liquides charges - *Flotador para aguas sucias*
 3X1 x 10 mt

Contrappeso in plastica - *Plastic counter weight* -
 Contre-poids en technopolymère - *Contapeso de plástico*



Connessione cavo sommerso - *Submersible cable connection* -
 Jonction en resine pour le cable submersibles - *Conexión para cable sumergibles*



Condensatori

Capacitors

Condensateurs

Condensatores

µF 6.3 450 V 50÷60 Hz

µF 08 450 V 50÷60 Hz

µF 10 450 V 50÷60 Hz

µF 12,5 450 V 50÷60 Hz

µF 14 450 V 50÷60 Hz

µF 16 450 V 50÷60 Hz

µF 20 450 V 50÷60 Hz

µF 25 450 V 50÷60 Hz

µF 30 450 V 50÷60 Hz

µF 31.5 450 V 50÷60 Hz

µF 36 450 V 50÷60 Hz

µF 40 450 V 50÷60 Hz

µF 45 450 V 50÷60 Hz

µF 50 450 V 50÷60 Hz

µF 55 450 V 50÷60 Hz

µF 60 450 V 50÷60 Hz

TABELLA DELLE PERDITE DI CARICO per tubazioni nuove e zincate
TABLE OF THE HEAD LOSSES trough new galvanized pipe lines

PORTATA	CAPACITY	DIAMETRO NOMINALE (mm _{inc}) - NOMINAL DIAMETER (mm _{inc})													
		15,75 1/2"	21,25 3/4"	27 1"	35,75 1 1/4	41,25 1 1/2	52,5 2"	68 2 1/2	80,25 3"	92,5 3 1/2	105 4"	130 5"	155 6"	206 8"	
0,6	10	0,856 9,01	0,47 2,09	0,291 0,65											
1,2	20	1,712 32,47	0,94 7,55	0,582 2,35	0,332 0,6										
1,8	30	2,568 68,74	1,411 15,98	0,874 4,98	0,498 1,27	0,37 0,63									
2,4	40		1,881 27,22	1,165 8,48	0,664 2,16	0,5 1,08	0,31 0,33								
3	50		2,351 41,13	1,456 12,81	0,831 3,27	0,62 1,63	0,39 0,5								
3,6	60		2,821 57,63	1,747 17,95	0,997 4,58	0,75 2,28	0,46 0,7	0,28 0,2							
4,2	70		3,291 76,64	2,039 23,88	1,163 6,08	0,87 3,03	0,54 0,94	0,32 0,27							
4,8	80			2,33 30,57	1,329 7,79	1 3,88	0,62 1,2	0,37 0,34	0,26 0,15						
5,4	90			2,621 38,01	1,495 9,69	1,12 4,83	0,69 1,49	0,41 0,42	0,3 0,19						
6	100			2,912 46,19	1,661 11,77	1,25 5,86	0,77 1,81	0,46 0,51	0,33 0,23						
7,5	125			3,641 69,79	2,077 17,79	1,56 8,86	0,96 2,74	0,57 0,78	0,41 0,35	0,31 0,17					
9	150				2,492 24,92	1,87 12,41	1,16 3,84	0,69 1,09	0,49 0,49	0,37 0,24	0,29 0,13				
10,5	175				2,907 33,15	2,18 16,51	1,35 5,1	0,8 1,45	0,58 0,65	0,43 0,32	0,34 0,17				
12	200				3,322 42,43	2,5 21,14	1,54 6,53	0,92 1,85	0,66 0,83	0,5 0,41	0,39 0,22				
15	250				4,153 64,12	3,12 31,94	1,93 9,87	1,15 2,8	0,82 1,25	0,62 0,63	0,48 0,34	0,31 0,12			
18	300					3,74 44,75	2,31 13,83	1,38 3,92	0,99 1,75	0,74 0,88	0,58 0,47	0,38 0,17			
24	400					4,99 76,2	3,08 23,55	1,84 6,68	1,32 2,98	0,99 1,49	0,77 0,81	0,5 0,28	0,35 0,12		
30	500						3,85 35,58	2,3 10,09	1,65 4,51	1,24 2,26	0,96 1,22	0,63 0,43	0,44 0,18		
36	600						4,62 49,85	2,75 14,14	1,98 6,31	1,49 3,16	1,16 1,7	0,75 0,6	0,53 0,26		
42	700							3,21 18,81	2,31 8,4	1,74 4,2	1,35 2,27	0,88 0,8	0,62 0,34	0,35 0,09	
48	800							3,67 24,08	2,64 10,75	1,99 5,38	1,54 2,9	1,01 1,03	0,71 0,44	0,4 0,11	
54	900							4,13 29,94	2,97 13,37	2,23 6,69	1,73 3,61	1,13 1,28	0,8 0,54	0,45 0,14	
60	1000							4,59 36,39	3,3 16,24	2,48 8,13	1,93 4,39	1,26 1,55	0,88 0,66	0,5 0,16	
75	1250								4,12 24,54	3,1 12,29	2,41 6,63	1,57 2,34	1,1 0,99	0,63 0,25	
90	1500								4,95 34,39	3,72 17,22	2,89 9,29	1,88 3,28	1,33 1,39	0,75 0,35	
105	1750									4,34 22,9	3,37 12,35	2,2 4,37	1,55 1,85	0,88 0,46	
120	2000									4,96 29,31	3,85 15,81	2,51 5,59	1,77 2,37	1 0,59	
150	2500										4,81 23,89	3,14 8,44	2,21 3,59	1,25 0,9	
180	3000											3,77 11,83	2,65 5,02	1,5 1,26	
240	4000											5,03 20,15	3,53 8,55	2 2,14	
300	5000												4,42 12,93	2,5 3,23	

n° Velocità acqua [m/s] - Water speed [m/s]
 N° Perdite di carico in metri per 100m di tubazione
 Total head loss in meters every 100m of pipes

TABELLA DELLE PERDITE DI CARICO VALVOLAME E RACCORDERIA
TABLE OF HEAD LOSSES VALVES AND FITTINGS

TIPO TYPE	DIAMETRO NOMINALE (mm _{inc}) - NOMINAL DIAMETER (mm _{inc})											
	25	32	40	65	80	100	125	150	200	250	300	
	LUNGHEZZA DI TUBAZIONE TALE DA PRODURRE LA MEDESIMA PERDITA DI CARICO (m) LENGHT OF PIPE LINES TO PRODUCE THE SAME HEAD LOSS (m)											
Saracinesca Gate			0,3	0,3	0,3	0,6	0,6	0,9	1,2	1,5	1,8	
Valvola di non ritorno Check valve	1,5	2,1	2,7	3,3	4,2	4,8	6,6	8,3	10,4	13,5	16,5	19,5
Raccordo: T o Croce Fitting: T or Cross	1,5	1,8	2,4	3	3,6	4,5	6	7,5	9	10,5	15	18
Curva: Curve: 45°	0,3	0,3	0,6	0,6	0,9	0,9	1,2	1,5	2,1	2,7	3,3	3,9
90° (gomito)	0,6	0,9	1,2	1,5	1,8	2,1	3	3,6	4,2	5,4	6,6	8,1
90° (ampia - spacious)	0,6	0,6	0,6	0,9	1,2	1,5	1,8	2,4	2,7	3,9	4,8	5,4

Per calcolare perdite di carico differenti dell'acciaio zincato moltiplicare per:

To calculate the head losses different from galvanized multiple steel for:

1,3 Tubo in FIBRA CEMENTO e GHISA - Pipe in concrete and cast iron

0,8 Tubo in ACCIAIO LAMINATO e INOX - Pipe in laminated steel and stainless steel

0,7 Tubo in ALLUMINIO - Pipe in aluminium

0,6 Tubo in PVC - Pipe in PVC

Printed in Italy 6/2018
Arti Grafiche Meroni - Lissone

La Six Team, al fine di migliorare i propri prodotti
si riserva di apportare modifiche in ogni momento
e senza preavviso alcuno.

With a policy of continuous product development Six Team
reserves the right to modify product design and specification without
due notice.